

Федеральное государственное бюджетное образовательное учреждение
высшего профессионального образования
«Вятский государственный гуманитарный университет»

М. И. Ненашев

Введение в философию

Учебное пособие для магистрантов и аспирантов

Киров
2013

УДК 12(075.8)
ББК 87.2я73
Н51

*Печатается по решению
редакционно-издательского совета
Вятского государственного гуманитарного университета*

Рецензенты: В. М. Шемякинский, доктор философских наук, профессор по кафедре математических и естественнонаучных дисциплин Российской академии народного хозяйства и государственной службы при президенте Российской Федерации, Пермский филиал

О. А. Останина, доктор философских наук, профессор по кафедре философии и социологии Вятского государственного гуманитарного университета

Ненашев, М. И.

Н51 Введение в философию: учебное пособие для магистрантов и аспирантов. – Киров: Изд-во ВятГГУ, 2013. – 259 с.

ISBN 978-5-456-00091-0

В учебном пособии рассматриваются концепции философов, идеи которых недостаточно развернуто или излишне традиционно излагаются в учебной литературе, в том числе таких, как Г. Гегель, А. Бергсон, Э. Гуссерль, М. Хайдеггер, а также такие темы, как «Отчуждение», «Познание реальности», «Ценности», «Личность и смысл жизни».

Рассчитано на магистрантов и аспирантов, а также студентов, получающих базовое философское образование.

*В оформлении обложки использован фрагмент картины
П. Филонова «Формула Вселенной».*

УДК 12(075.8)
ББК 87.2я73

ISBN 978-5-456-00091-0

© Вятский государственный
гуманитарный университет
(ВятГГУ), 2013
© Ненашев М. И., 2013

ОГЛАВЛЕНИЕ

Тема 1. Философия и мировоззрение

Лекция 1. <i>О сознании. Философия как особая форма сознания</i>	5
Лекция 2. <i>Основные разделы философского знания</i>	11
Лекция 3. <i>О различии между наукой и философией. Определение мировоззрения</i>	17

Тема 2. Античная философия

Лекция 1. <i>Возникновение греческой философии. Натурфилософский период</i>	22
Лекция 2. <i>Классический период: Сократ, Платон, Аристотель</i>	34
Лекция 3. <i>Эллинско-римская философия: скептики, философия Эпикура</i> .51	

Тема 3. Христианская философия

Лекция 1. <i>Переход к христианству. Основные проблемы христианской философии</i>	58
Лекция 2. <i>Аврелий Августин</i>	66

Тема 4. Философия Нового времени

Лекция 1. <i>Эмпиризм и рационализм как основные направления философии Нового времени. Френсис Бэкон</i>	72
Лекция 2. <i>Рене Декарт</i>	80
Лекция 3. <i>Готфрид Вильгельм Лейбниц</i>	88
Лекция 4. <i>Иммануил Кант</i>	95
Лекция 5. <i>Георг Гегель</i>	102

Тема 5. Русская философия XIX и XX веков

Лекция 1. <i>Особенности русской философии XIX–XX веков. Владимир Соловьев</i>	109
Лекция 2. <i>Николай Бердяев</i>	118

Тема 6. Новейшая философия

Лекция 1. <i>Анри Бергсон</i>	124
Лекция 2. <i>Эдмунд Гуссерль</i>	131
Лекция 3. <i>Мартин Хайдеггер</i>	143
Лекция 4. <i>Экзистенциализм</i>	154
Лекция 5. <i>Структурализм и постмодернизм</i>	163

Тема 7. Бытие

Лекция 1. <i>Понятие бытия. Часть и целое. Плюрализм и монизм</i>	173
Лекция 2. <i>Материя и движение. Формы движения материи</i>	180
Лекция 3. <i>Пространство и время</i>	186

Тема 8. Познание реальности

Лекция 1. <i>Мир в чувственном восприятии</i>	190
Лекция 2. <i>Природа как объект научного познания</i>	194
Лекция 3. <i>Понимание другого</i>	198
Лекция 4. <i>Познание социальной реальности. Познаваем ли мир?</i>	202

Тема 9. Культура и цивилизация

Лекция 1. <i>Культура и ее определения</i>	207
Лекция 2. <i>Понятие цивилизации. Формация и цивилизация</i>	213
Лекция 3. <i>Культура и цивилизация как противоположности. Человечество как многообразие культур и цивилизаций</i>	219
Лекция 4. <i>Проблема отчуждения</i>	225

Тема 10. Ценности

Лекция 1. <i>Общее понятие ценности. Проблема ценности в истории философии</i>	235
Лекция 2. <i>Ценность и оценка. Иерархия ценностей, универсальные ценности</i>	244
Лекция 3. <i>Понятие личности. Три уровня смысла жизни</i>	248

Тема 1. Философия и мировоззрение

Лекция 1. *О сознании. Философия как особая форма сознания*

Чтобы подойти к пониманию того, что такое философия, необходимо учитывать отличие человека от других видов живых существ. Этих отличий немало. Среди них называют прямохождение, изготовление орудий труда, наличие сверхразвитого мозга¹, членораздельную речь и др.

Назовем еще одно отличие человека. Он обладает, кроме психики, которая есть и у животных, сознанием. Что же такое сознание? Это чрезвычайно сложное и многостороннее явление, но нам достаточно для нашей цели (определение философии) назвать следующее его свойство. *Сознание есть способность человека отличать самого себя от окружающего мира и от самого себя как части окружающего мира.*

Дадим также другую характеристику сознания, которая перекликается с первой, но послужит ее уточнением. *Сознание есть способность человека выделять себя из окружающего мира и тем самым не совпадать с этим миром и самим собой как частью окружающего мира.*

В этих определениях можно различить два момента. Первый состоит в том, что человек, являясь частью мира, в то же время может смотреть на мир как бы со стороны, не совпадая с ним и не растворяясь в нем. Можно сказать так: человек, являясь частью мира, есть нечто большее, чем часть мира.

Поясним на примере. Человек является разновидностью животного, и в качестве такового он, несомненно, есть часть земной фауны. Однако очевидно, что человек есть нечто большее, чем просто часть земной фауны. Нельзя сказать, что на данной планете вместе с насекомыми, рыбами, птицами и т. д. обитает еще и такой вид млекопитающих, как человек. Можно провести параллель с пастухом, который находится постоянно при стаде, но не является частью стада.

Второй момент состоит в том, что человек даже самого себя способен рассматривать как нечто отличное от самого себя. Человек может осматривать какую-то часть своего тела (скажем, руку) и свое тело в целом как нечто отдельное от самого себя. Именно для того, чтобы увидеть свой телесный облик со стороны, было изобретено зеркало. Также человек способен рассматривать свой внутренний мир – мысли и ощущения, чувства и эмоции – как нечто отдельное от *самого себя*.

Например, есть выражение «поймать себя на мысли», то есть мы не только что-то можем думать, но мы еще и знаем, что именно думаем в данный момент.

¹ Сверхразвитый в том смысле, что даже современный человек – продукт многотысячелетнего культурного развития – в ходе своей жизни использует лишь малую часть потенциальных способностей мозга.

Таким образом, в акте сознания каждый человек различает, с одной стороны, внешний мир (природу и общество), собственное тело и свой внутренний мир, а с другой стороны – *самого себя*, не совпадающего с внешним миром, собственным телом и внутренним миром.

Поясним эту способность сознания к отличению самого себя от самого себя на примере. Допустим, беседуют два человека, и один из них в целях шутливого эксперимента решил дотронуться до собеседника. Он протягивает руку и дотрагивается... до его одежды. Однако собеседник вправе возразить, что коснуться *одежды* того, с кем разговаривают, еще не означает коснуться того, с кем разговаривают. Ведь разговаривают не с одеждой, а с тем, чья это одежда! Эксперимент продолжается, и на этот раз дотрагиваются, например, до плеча собеседника. И опять ситуация повторяется: разговаривают на деле не с плечом, а с тем, чье это плечо.

Выясняется, таким образом, что даже касание тела того, с кем разговаривают, еще не означает, что коснулись того, с кем разговаривают. В самом деле, разговаривают ведь не с телом, в том числе не с мозгом, сердцем, грудной клеткой и т. д., но с тем, кому все это принадлежит! Так же как ясно, например, что по улице прогуливается все-таки человек, а не его тело.

К эксперименту подключается психолог, который с помощью тестов определит привычки и мыслительные стереотипы данного человека, измерит его способности, охарактеризует этого человека как преимущественно художественный либо рациональный тип и т. д. Но ведь снова ясно, что разговаривают не с привычками, стереотипами, типом и т. п., а с тем, кому все это принадлежит.

Наконец, к эксперименту подключается социолог. Он определит профессию, социальное положение и социальную роль собеседника: инженер, член семьи, член профсоюза и т. д., его принадлежность к определенной социальной группе или классу. Но ведь разговариваем и общаемся мы опять же не с профессией, и не с должностью, и не с социальной ролью, но снова с тем, кому все это принадлежит¹.

Этот ускользающий от любого описания и дотрагивания *некто*, незримо присутствующий по ту сторону всего определенного и конкретного в нас, и есть подлинный субъект общения и разговора, поступка и деятельности. Чтобы все же как-то назвать и определить этого субъекта, в философии используется особое понятие – *Трансцендентальное Я*, или *Самость*. Транс-

¹ Можно согласиться, что в некоторых ситуациях, общаясь и разговаривая с конкретным человеком, мы на деле общаемся и разговариваем все же с его должностью или социальным положением; приведем знакомую фразу: «Да вы понимаете, с кем разговариваете?» Или имеем дело с тем или иным состоянием тела или психики, например с усталостью, гневом, самолюбием, обидой и т. д. Однако это означает, что данный человек *поволил* собственной должности, усталости, гневу, обиде определять вместо себя свое поведение.

цендентальное – буквально означает «выходящее за любые пределы, преодоление любой определенности»¹.

Итак, сознание есть акт, которым мы отличаем себя от внешнего мира и от самих себя в качестве совокупности телесных, психических и социальных свойств.

Обратим внимание теперь на другую сторону дела. Рассматривая внешний мир и самих себя как бы со стороны, мы тем самым всегда имеем определенное представление и знание о внешнем мире и самих себе. Так, мы всегда знаем о том, что мы вообще *есть*, т. е. существуем в мире, и мы всегда знаем, *что* мы есть, т. е. в качестве кого мы существуем в мире.

Например, мы, как и животные, смертны. Но в отличие от животных мы еще и знаем о том, что мы смертны. Это знание о собственной смертности, то есть конечности свой жизни, порождает вопросы, которые ставит перед собой только человек: зачем я живу? в чем смысл моей жизни? счастлив ли я, или почему я несчастлив? и возможно ли вообще счастье? Мы также знаем о себе, что являемся именно людьми, каждый человек знает о себе, какого он пола, возраста, знает о своем социальном положении, профессии и т. д.

Наше знание о внешнем мире и самих себе может меняться, но оно всегда есть. В рассказе А. П. Чехова «Дама с собачкой» герой и героиня сначала восприняли то, что между ними произошло, как пошлый курортный роман. Но после того как расстались, обнаружили, что на самом деле они любят друг друга и не могут жить друг без друга.

Перейдем к определению философии. В зависимости от того, какая сторона человеческой жизни, взаимоотношений человека с миром и другими людьми познается, или осознается, возникают те или иные *формы сознания*: искусство, мораль, религия, миф, далее философия, наука, правовое и политическое сознание. Теперь мы можем дать первое определение философии.

Философия есть одна из форм сознания, или один из способов познания человеком самого себя и своих отношений с миром.

Однако, определив таким способом философию, мы пока всего лишь подвели понятие философии под общий род: философия – это форма сознания. Но ведь и наука, и религия и т. д. – тоже формы сознания. Теперь необходимо указать отличие философии как *особой* формы от других форм сознания. Попробуем определить это отличие через сравнение с наукой.

Сначала зафиксируем общее между наукой и философией. Этим общим является то, что обе формы сознания при описании мира опираются на абстрактные категории. В физике это масса, энергия, закон, инерциальное тело и др. Это именно абстракции, потому что нельзя говорить о массе как о том, что воспринимается органами чувств – осязанием, зрением, слухом; например, бессмысленно спрашивать о цвете или запахе массы. И тел, движущу-

¹ См.: Философская энциклопедия. Т. 5. М., 1970. С. 255. Статья «Трансцендентальный».

щихся по инерции, т. е. прямолинейно и равномерно, не существует в природе, это абстракция, но на таких абстракциях основана вся физическая наука. В математике это переменная величина, число, структура, дифференциал, прямая линия, плоскость и т. д.

В философии тоже используются абстрактные категории: бытие, материя, движение, пространство, время, сознание, форма, свобода, необходимость.

Эта опора науки и философии на абстракции приводит к тому, что и философию часто считают особой наукой, хотя на самом деле, подчеркнем это, наука и философия суть разные формы сознания.

А в чем состоит отличие философии от науки? Важнейшим признаком науки является установка на *объективное* описание мира, т. е. на описание мира таким, как он существует независимо от человеческого восприятия, человеческой воли и сознания. Парадоксально выражаясь, можно сказать, что наука описывает мир так, как если бы человек в нем отсутствовал. Поэтому есть различие между тем, как человек воспринимает те или иные явления, и тем, как эти же явления описывает наука. Поясним данную мысль на двух примерах.

Пример с солнцем. Человек воспринимает солнце в виде небольшого ярко-желтого диска, движущегося по небосклону с востока на запад, и для людей такие выражения, как *солнце взошло* и *солнце село* имеют конкретный и содержательный смысл. А ученый это же движение солнца по небосклону объяснит через вращение Земли вокруг своей оси, а также через движение Земли по орбите вокруг Солнца, которое на самом деле есть гигантский сгусток плазмы, движущийся вокруг центра галактики Млечный Путь. В научном описании движения Солнца и Земли совершенно исчезают особенности человеческого восприятия данного явления. И наоборот, в человеческом восприятии движения Солнца по небу отсутствуют такие понятия, как орбита, которую ведь нельзя увидеть и осязать как нечто конкретное, а также вращение Земли вокруг оси и вокруг Солнца и движение Солнца вокруг центра галактики.

Пример с радугой. После дождя иногда возникает радуга, которую человек воспринимает в виде красивой дуги, состоящей из полос разного цвета: красного, желтого, зеленого и т. д. Наука же описывает то же самое явление как результат преломления солнечных лучей через мельчайшие капельки воды, взвешенные в атмосфере. При этом ученый опирается на такие понятия, как длина и частота электромагнитного поля, угол преломления, он измеряет длину волны и угол преломления в нанометрах и градусах, строит соответствующие уравнения. В этих уравнениях совершенно исчезают ощущения красного, желтого, зеленого, синего и ничего не говорится о дуге и ее красоте. Ученый описывает данное природное явление так, как это явление существует *само по себе*, независимо от того, какой радуга видится человеку. Поэтому для описания радуги ученому не требуется учитывать присутствие человека в мире.

Можно сказать так: мир, в котором живет человек, и мир, который описывает ученый, – это существенно разные миры.

Философия же отличается от науки тем, что описывает *мир в целом*. Но можно спросить, разве вся сумма знаний, которые дают в своей совокупности науки о природе и обществе, не составит знание о мире в целом? Однако мы только что выяснили, что наука абстрагируется от присутствия человека в мире. Мир же, взятый в целом, включает в себя *все*, в том числе и человека. Таким образом, отличие философии от науки состоит в том, что философия включает в свое рассмотрение человека.

Больше того, философию, главным образом, интересует именно присутствие человека в мире. Или, как пишет немецкий философ Мартин Хайдеггер, истина философии «есть по существу истина человеческого присутствия. Истина философствования укоренена в судьбе человеческого присутствия»¹. А дальше он добавляет загадочную фразу: «Это присутствие сбывается в свободе». К этой фразе мы вернемся в дальнейшем.

Теперь мы можем дать более точное определение философии. *Философия – это такая форма сознания, которая занимается проблемой человеческого присутствия в мире или, по-другому, исследует вопрос об отношении человека и мира.*

Присматриваясь к данному определению, мы обнаруживаем, что оно также требует уточнения. В самом деле, ведь различные науки тоже исследуют присутствие человека в мире. Больше того, для многих наук человек является прямым предметом изучения. Рассмотрим эту сторону дела детальнее.

Человек, во-первых, является *природным существом*. В данном качестве он изучается всей совокупностью естественных наук, таких как биология, химия, физика, анатомия и т. д. Например, биология изучает присутствие человека как живого существа в биосфере Земли: описывает его обмен веществ с окружающей средой, законы наследственности, свойства человека, связанные с продолжением рода, и т. д. Химия изучает химические процессы, происходящие в организме человека и обуславливающие нормальную его жизнедеятельность². Человек предстает также как совокупность различных физических процессов и поэтому может быть предметом физики. Предметом исследования человек выступает для физиологии, психологии и т. д.

Человек является, во-вторых, *социальным существом*. В этом качестве он исследуется всей совокупностью социальных наук: экономикой, политологией, социологией, этнографией, историей... Эти науки описывают человека как участника хозяйственного процесса, члена семьи или производственного коллектива, различных организаций и учреждений, носителя классовых, национальных, властных, профессиональных и других отношений.

¹ Хайдеггер М. *Время и бытие*. М., 1993. С. 341.

² Известно, что человек состоит примерно на 60–70% из воды, поэтому химик вправе рассматривать человека как своеобразный водный раствор.

Возникает вопрос: остается ли в человеке что-то, кроме того, что в нем может быть исследовано и описано всей суммой естественных и социальных наук? Или, по-другому, есть ли человек нечто большее, чем единство социального и природного (биологического)?

От решения этого вопроса зависит судьба философии. Если человека можно исчерпывающим образом представить (пусть в перспективе) через сумму знаний, которые могут быть получены естественными и социальными науками, то собственного предмета у философии нет. Ей остается лишь обобщать достижения наук, превратиться, так сказать, в служанку науки, как в свое время, в средние века, она была служанкой богословия.

Ну а если существует некий остаток, делающий человека чем-то большим, чем единство природного и социального, то в чем он состоит? Попробуем определить это *большее*.

Человек, конечно же, есть природное и социальное существо; можно также добавить, что человек есть психическое существо и он, несомненно, есть единство всех этих сторон. Однако существенно важным является то обстоятельство, что человек еще и знает о том, что он – природное, социальное, психическое существо. Но *знать, кто ты есть*, означает, как мы ранее установили, обладать сознанием. Таким образом, человек, кроме всего прочего, присутствует в мире в качестве существа, обладающего сознанием.

Способность к сознанию и есть то особое свойство человека, которое несводимо к тому, что изучают в человеке социальные и естественные науки. И вот это-то свойство – сознание – является предметом философии. Теперь мы можем дать более или менее достаточное определение философии.

Философия – это форма сознания, которая исследует проблему присутствия в мире сознания.

Итак, предметом философии является человеческое сознание. Важно отметить, что сами по себе природные, социальные и психологические свойства в своей совокупности не обязательно порождают сознание. Невозможно определить сознание как неизбежный продукт общественного развития. Скорее наоборот, деятельность сознания является необходимым условием развития общества в качестве *человеческого* общества.

Муравьи, например, являются социальными существами, у них есть разделение труда, иерархия, эксплуатация, но нет сознания. Они все это делают, не осознавая то, что делают. Так же как не знают о том, что они смертны. Хотя не исключено, что в определенном смысле они разумны, т. е. способны к вполне рациональному поведению.

Если муравья слегка покалечить, например перебить пару лап, чтобы он не мог свободно передвигаться, то его окружают другие муравьи и потащат в муравейник. А он изо всех сил начнет сопротивляться, хвататься за любую шероховатость, чтобы задержаться. И тогда муравьи найдут вполне разумное решение проблемы: они подхватят все шесть ног покалеченного муравья так, чтобы он не мог цепляться за землю, и все же потащат в муравейник. Дело в том, что для них он уже не является таким же муравьем, как они сами, он,

по-видимому, уже органика, т. е. пища, а вот он не желает быть отправленным на пищевой склад. Так же как овца не желает быть съеденной волком.

Но представим, что муравьи обладали бы сознанием, тогда они отличали бы себя от других существ, прежде всего через способность к сознанию. В таком случае несущественное отклонение от телесной нормы, например пара перебитых лап, не становилось бы для них признаком, автоматически переводящим их собрата в то, что может быть использовано в качестве пищи.

Можно так выразить отличие философии как особой формы сознания. Когда философия говорит о присутствии человека в мире, то она имеет в виду присутствие в мире существа, способного задаваться вопросом о собственном присутствии в мире.

Лекция 2. Основные разделы философского знания

Важнейшим для философии является вопрос о том, как вообще возможно наличие сознания в мире. Есть мир, и есть сознание в виде особой способности человеческого существа смотреть на мир и самого себя со стороны. Но как это вообще возможно – смотреть на мир и самого себя со стороны?

Ранее мы отметили, что сознание существует в виде науки, нравственности, искусства, религии, мифа и других форм. Соответственно вопрос о том, как возможно сознание в мире, распадается на ряд следующих вопросов: как возможны наука, нравственность, искусство, религия...?

Рассмотрим суть этих вопросов. Тем самым мы очертим те проблемы, решением которых занимаются различные философские дисциплины.

Первый вопрос: как возможна наука? Или – как возможно познавать мир таким, каким он существует сам по себе, независимо от того, как этот мир воспринимается человеком? Рассмотрим, в чем состоит проблема.

Человек есть телесное и социальное существо, и ясно, что свойства, соответствующие его телесной и социальной организации, влияют на то, каким образом он воспринимает самого себя и окружающий мир. Например, очевидно, что восприятие мира ребенком, взрослым и пожилым человеком различно; и очевидно, что женщины и мужчины по-разному воспринимают мир. Устройство наших органов чувств – зрения, слуха, осязания и т. д. – также предопределяет то, что мы видим в мире и каким мы его видим. Если бы сетчатка нашего глаза воспринимала инфракрасную часть электромагнитного поля, то мы воспринимали бы каждое живое существо, в том числе и человека, в ореоле теплового излучения, соответствующего температуре его тела и каждого его органа. А если бы мы воспринимали мир глазами стрекозы, то трудно даже вообразить, каким бы он предстал перед нами.

Очевидно, что восприятие мира человеком зависит и от его социальной принадлежности: горожанин иначе воспринимает мир по сравнению с сельским жителем, по-разному воспримут и истолкуют одни и те же явления

природы член африканского племени, живущего рыболовством, и инженер-программист. Важную роль в восприятии мира играет эпоха: древний египтянин, несомненно, воспринимал мир иначе, чем воспринимает мир человек XXI века. Национальная и религиозная принадлежность также влияет на восприятие мира.

Наша индивидуальность, связанная с воспитанием, типом нервной системы, теми или иными врожденными качествами, преимущественным развитием левого либо правого полушария мозга и т. д., предопределяет восприятие мира.

Итак, человек всегда воспринимает мир определенным образом: как ребенок или взрослый, как мужчина или женщина, как представитель своей эпохи, через кругозор профессии и образа жизни, через рамки весьма кратковременной по сравнению с природными и историческими процессами продолжительности своей жизни. В самом деле, каким образом человек может понять развитие невообразимой по своим размерам видимой части Метагалактики, которая, согласно современным представлениям, возникла 13–15 миллиардов лет назад из взрыва некоего первоатома, если человеческая жизнь длится всего несколько десятилетий?

Образно говоря, в своем восприятии мира человек как бы подставляет между собой и миром свои собственные телесные и социальные свойства, т. е. *самого же себя*, и этими свойствами опосредствует свои взаимоотношения с миром, подобно тому как свойства оконного стекла, его цвет, степень загрязненности и т. п. предопределяют, каким мы видим мир за стеклом. Однако окно можно распахнуть и увидеть мир своими глазами. Но самих себя мы не можем отодвинуть в сторону, чтобы увидеть мир таким, каков он есть сам по себе, – помимо того, каким его нам позволяют созерцать наши собственные качества: зрение, слух, наша социальность, наше человеческое, всегда ограниченное мышление и т. д.

Итак, способны ли мы познавать мир таким, каков он есть на самом деле? Или по-другому, способны ли мы познавать абсолютную истину? Или же истина всегда относительна и обусловлена эпохой, особенностями наших органов чувств, нашими природными, психологическими, социальными качествами?

Эти вопросы о познаваемости мира и о характере истины разрабатываются особым разделом философского знания, который называется *гносеологией*¹, или теорией познания.

Второй вопрос: как возможно искусство? Или как возможно познание красоты? И что такое красота? Это объективное свойство вещей самих по себе? Например, красота звездного неба, пейзажа, собора Василия Блаженного, статуи Венеры Милосской, оперы Моцарта «Волшебная флейта»? Или красота – всего лишь субъективное психологическое переживание, которое мы, люди, вкладываем или, наоборот, не вкладываем в окружающие нас ве-

¹ Гносеология, от греч. gnosis – «знание» и logos – «учение».

щи? Ведь очевидно, что восприятие красоты зависит снова от нашей индивидуальности, принадлежности к определенному возрасту, полу, социальному классу, нации, эпохе и т. д.

Если кому-то не покажется прекрасной Венера Милосская, то что это означает: человек еще не дорос до понимания истинной красоты или же на вкус и цвет товарища нет? Насколько красота абсолютна и насколько она относительна?

Эти вопросы о природе красоты и прекрасного изучает другая отрасль философского знания – *эстетика*.

Третий вопрос: как возможна нравственность? Или что такое добро и зло? Отражают ли эти категории что-то объективное в устройстве мира, или эти категории опять же относительны и субъективны и должны меняться в зависимости от эпохи, класса, нации, религии, интересов отдельной личности, партийного интереса и т. д.?

Например, норма «не кради» является безусловной или все зависит от того, кто украл, у кого и при каких обстоятельствах? Русский философ Владимир Соловьев приводил пример рассуждения представителя африканского племени: «Если я украду у кого-то скот и женщин, это хорошо; а если у меня украдут скот и женщин, это плохо». – Или брать чужое *всегда* плохо?

Раздел философского знания, исследующий природу добра и зла, называется *этикой*.

Четвертый вопрос. Сформулируем его в предельно общем виде, чтобы получить сразу целый спектр разделов философского знания.

Существует ли соответствие между законами мира, с одной стороны, и представлениями человека о счастье, справедливости и гармонии, с другой стороны? Или мир сам по себе, а человек со своими представлениями – сам по себе? Заложено ли, например, в законы движения атомов, звезд и галактик развитие человечества к более гуманному и справедливому состоянию? И позволит ли познание того, как, например, устроена живая органическая клетка, приблизиться к пониманию смысла жизни; и наоборот, позволит ли более глубокое уяснение смысла человеческой жизни лучше понять функционирование живой органической клетки?

Можно ли говорить о том, что развитие человеческой истории совпадает, в конечном счете, с ростом человеческого счастья? Или же исторический прогресс сам по себе, а надежды на счастье конкретной личности – сами по себе? И не означает ли замена одного общественного строя другим, якобы более прогрессивным, всего лишь переход к более изощренному способу эксплуатации?

На что вообще может рассчитывать человек в этом мире, и от каких иллюзий о самом себе и о мире ему необходимо освободиться? Может быть, понятия счастья, гуманности и справедливости иллюзорны, поэтому их преодоление и замена более трезвым пониманием смысла и содержания человеческой жизни приведут к уменьшению страданий и разочарований?

Вопросы об устройстве мира и о том, насколько должен мир соответствовать ожиданиям человека, рассматриваются в таких разделах философского знания, как *онтология*, т. е. учение о сущем, или о том, каков мир есть, и *аксиология*, т. е. учение о ценностях, или о том, каким мир должен быть¹.

Итак, мы перечислили основные разделы философского знания. Это гносеология, эстетика, этика, онтология, аксиология. В список философских дисциплин можно поместить также *теологию* (учение о Боге, или Абсолюте); *философию истории* – учение о смысле исторического процесса; *антропологию*, или учение о природе человека; *историю философии*, изучающую философские учения различных культур и исторических эпох.

Таким образом, философия как особая форма сознания распадается на комплекс философских дисциплин, касающихся различных сторон человеческого сознания. Изобразим этот комплекс в виде схемы:

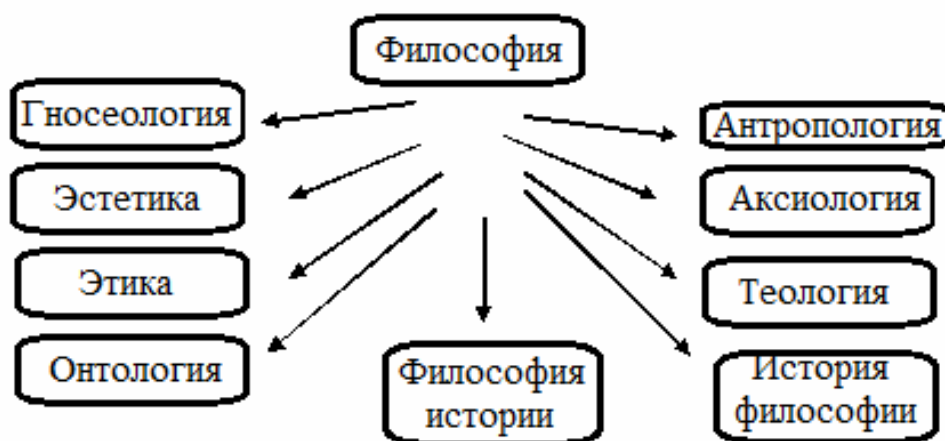

Каждый раздел философского знания распадается на более частные подразделения. В истории философии могут отдельно рассматриваться совокупность систем и учений античных философов, христианская философия, философия Нового времени, новейшая философия, а также отдельно русская философия. При изучении русской философии могут быть особо выделены философские взгляды Федора Достоевского, Владимира Соловьева, Николая Бердяева и др. В гносеологии различают методологию науки, раздел, описывающий проблемы интуитивного знания, и т. д.

В онтологии можно рассматривать отдельно учения о бытии, движении, пространстве и времени, философские проблемы естествознания и т. д.

В настоящее время едва ли можно обнаружить философа, который занимается философией вообще, как таковой. Подобно тому как в современной науке нет просто ученых, но есть математики, физики, химики, которые, в свою очередь, подразделяются на еще более узких специалистов, так и философы делятся на специалистов по гносеологии, онтологии, историков фи-

¹ Онтология – от греч. *όντος* – «сущее», *λόγος* – «наука»; аксиология – от греч. *αξία* – «ценность».

лософии, среди которых есть специалисты, занимающиеся главным образом новейшей европейской философией, или русской философией XX века, или античной философией и т. д.

Если мы попробуем выделить то, что объединяет различные разделы философского знания, то увидим, что в них ставится по сути дела один и тот же вопрос. Он состоит в следующем: способен ли человек иметь дело с миром таким, каков он есть в действительности, независимо от той ограниченности, которая накладывает на нас самих наша собственная телесная и социальная природа? То есть можем ли мы судить о добре и зле, познавать истину и прекрасное, воспринимать мир – не как женщины или мужчины, русские, китайцы или египтяне, или в зависимости от своего социального положения, воспитания, образования, вкуса, но – независимо от нашей обусловленности всеми этими обстоятельствами? Или по-другому, способны ли мы воспринимать мир, не заслоняя его от себя собственными природными и социальными качествами?

На философском языке это означает способность действовать *свободно*. Итак, мы ввели новое понятие – свобода. *Свобода – это способность иметь дело с миром таким, каков он есть сам по себе.*

И если допустить, что состояния свободы возможны, то в этот момент мы, по-видимому, выступаем не только как биологические и социальные существа, но как нечто третье. Мы выступаем в этот момент как духовные существа. Итак, иногда мы действуем в мире как духовные существа. И тогда открываем истину, воспринимаем красоту и совершаем нравственные поступки.

Таким образом, мы ввели еще одно понятие – *духовность*. Перечислим три важнейших понятия – сознание, свобода, духовность. Эти понятия связаны между собой: когда мы говорим о сознании, мы обязательно переходим к свободе, а когда говорим о свободе – переходим к духовности. Вместе эти понятия отражают наше отличие от биологического и социального в нас и выражают собственно человеческое в человеке.

Поэтому предмет философии можно определить еще следующим образом: *философия исследует человеческое в человеке*. Все остальное в человеке изучается и описывается естественными и социальными науками. Теперь нам становятся понятными слова Мартина Хайдеггера о том, что присутствие человека в мире «сбывается в свободе», которые мы приводили, давая определение философии как формы сознания, исследующей проблему человеческого присутствия в мире.

Можно спросить: что это за особые состояния свободы и духовности и бывают ли они в действительности у человека? Здесь можно ответить сразу – да, бывают, иначе бы не возникли наука, нравственность, искусство, религия и сама философия. Потому что все это создается в состоянии свободы и духовности.

Приведем в качестве пояснения два примера такого состояния. Первый пример – известная сцена из романа Толстого «Война и мир», когда князь

Андрей Болконский был ранен в битве под Аустерлицем. Он очнулся и видит над собою величественное небо с облаками. И в сравнении с этим небом все приобретает истинную меру и истинный смысл.

Он видит, как шагает по земле, усеянной мертвыми телами, Наполеон, которого ранее Болконский боготворил. Но теперь перед ним всего лишь самодовольный, напыщенный человек. Болконский ощущает фальшь его фразы «Вот прекрасная смерть!». Наполеон говорит о Болконском, который лежит с древком знамени в руках. Но теперь Болконский знает, что абсолютная истина состоит в том, что не бывает прекрасной смерти и действительное величие несовместимо с умением убивать.

Что тут важно? Болконский в тот момент как бы перестает быть князем, т. е. человеком, определенным образом воспитанным своей средой, с определенным складом ума, с определенной психологической и физической конституцией. Он свободен от всего этого, и все это перестает заслонять от него истину. Он воспринимает мир таким, каков он есть.

Другой пример. В Новом Завете есть слова Иисуса о том, что если ударят по правой щеке, надо подставить другую. Раньше было «око за око, зуб за зуб», а теперь – «подставь другую щеку». Вроде бы предлагается одно правило заменить другим, которое выглядит абсурдным.

Эта абсурдность заповеди заставляет впервые задуматься, а что же действительно делать, когда тебя ударят по щеке, оскорбят, унижат, причинят зло. Раньше все было понятно – отвечай тем же самым: око за око, зуб за зуб. А вот сейчас заповедь заставляет думать, что же делать в этой ясной, казалось бы, ситуации. Тем самым заповедь вводит в состояние свободы. Дело в том, что сама необходимость задуматься: а как все же поступать в случае обиды? – отстраняет все готовые, напрашивающиеся ответы: ударить в ответ, потому что нанесли обиду, или потому, что окружающие могут решить, что трусил, или потому что ты уважаемый человек, а он ничтожество, и как он посмел; к тому же психологическое состояние гнева и возмущения, казалось бы, безошибочно подсказывает, что делать...

И вот если я смогу от всего этого отстраниться, т. е. освободиться от собственного гнева, возмущения, от мнения окружающих, от амбиций своего социального положения, то в этом состоянии *свободы* я увижу то, что есть на самом деле. Например, я пойму, что нечаянным словом оскорбил человека, и он был вынужден ударить меня, чтобы защитить свою честь или честь своей семьи. Но тогда абсолютная истина и абсолютное добро будут состоять в том, чтобы извиниться перед этим человеком.

Но в этом же состоянии свободы я смогу увидеть, что передо мной наглец и хам, и тогда истиной и добром будет поставить его на место ответным ударом.

То есть здесь все будет определять то, что есть в действительности сама реальность, а не мое социальное положение, тип моей нервной системы, мой гнев и т. п. Не это все будет за меня решать, как мне поступать, но сама суть дела. В состоянии свободы я оказываюсь один на один с истиной.

Но человек слаб и не выдерживает длительного состояния свободы и духовности. Поэтому в большинстве случаев мы позволяем различным обстоятельствам, собственной телесной и социальной природе решать за нас, как поступать. И в эти моменты выбранной нами же несвободы мы можем полностью быть описаны и поняты представителями естественных и социальных наук – психологом, социологом, физиологом и т. п. Потому что теперь мы предсказуемы, как движение бильярдного шара, по которому ударили кием. В этом состоянии несвободы мы можем изучаться и описываться научно, но это и означает, что наука описывает в человеке не то, что принадлежит ему именно как человеку.

Однако человек в глубине души все равно сознает, что это он позволил самому себе принадлежать обстоятельствам. И хотя он может заявить, что обстоятельства были сильнее его: например, он был в гневе или его социальное положение требовало вот так поступить; все равно становится стыдно в глубине души. А это уже есть акт сознания, т. е. знания о самом себе.

Лекция 3. О различии между наукой и философией. Определение мировоззрения

Когда мы сравниваем вопросы, на которые стремится ответить философия, и вопросы, на которые отвечает наука, то обнаруживаем, что те и другие вопросы имеют важные отличия.

На вопросы, которые ставят перед собой ученые, рано или поздно, опираясь на опыт, эксперимент и логические размышления, можно дать более или менее однозначный ответ. Например, можно выяснять все с большей точностью, как устроен атом, определить, есть ли жизнь на Марсе, найти окончательное доказательство математической теоремы, обосновать принципиальную невозможность вечного двигателя, создать типологию личности, позволяющую определять наиболее вероятное поведение конкретного человека в конкретных обстоятельствах.

На вопросы, которые ставят перед собой философы, невозможно дать однозначный ответ. Больше того, оказывается, можно одинаково строго обосновать логически и опытным путем два или даже несколько *взаимоисключающих* ответов на один и тот же вопрос.

Например, спросим об истине: относительна она или абсолютна? Можно показать, что с развитием науки и человеческих знаний положения о мире и обществе не остаются постоянными, а то, что ранее считалось абсолютно установленными истинами, позднее было признано весьма условными или вообще ложными положениями. Считалось, что Солнце и планеты вращаются вокруг Земли; позднее выяснилось, что Земля вращается вокруг Солнца. В качестве абсолютной истины воспринималась механика Ньютона, теперь ее сменила теория относительности Эйнштейна. Думали, что можно создать научное понимание общества и на его основе построить светлое будущее для всего человечества. Но теперь ясно, что реальная человеческая жизнь слож-

нее любой научной теории, которая всегда не учитывает что-то самое важное в человеке и в его жизни. Итак, на основании реальной истории науки можно сделать вывод, что любая истина относительна.

Однако можно доказать и противоположный тезис. Для этого спросим: а само утверждение, что любая истина относительна, абсолютно или нет? Если абсолютно, значит, абсолютные истины все же существуют, например данное утверждение, что любая истина относительна. Если же это утверждение само относительно, значит, вполне возможно положение, что по крайней мере некоторые истины являются абсолютными, и снова получится, что абсолютные истины все же существуют.

Поставим другой вопрос: возможна ли человеческая свобода? И здесь можно показать, что любой наш поступок определяется массой независимых от нас обстоятельств: состоянием здоровья, воспитанием, социальным положением, возрастом, влиянием друзей, склонностями и наследственностью, климатом и случайными впечатлениями. Получается, что нет места человеческой свободе, но все в мире, в том числе и человеческие поступки, подчиняются необходимым причинным связям и закономерностям. Мы, конечно, можем вообразить, что действуем свободно, когда принимаем решение поступить вот в этот вуз или жениться вот на этой женщине, но в действительности наша свобода – иллюзия, и человек есть продукт обстоятельств и воспитания¹.

Однако можно обосновать противоположный ответ. При любых обстоятельствах и при любом воспитании я как человек отвечаю за свои поступки перед самим собой и другими людьми, несу ответственности за то, как сложится моя жизнь в целом. В противном случае я не буду отличаться от душевнобольного, или ребенка, или животного, которые не несут ответственность за свои действия. Но отвечает за свои действия только свободное существо, т. е. такое, которое могло бы принять другое решение и поступить иначе. И, следовательно, я необходимо должен признать себя свободным существом.

Итак, вопросы, на которые отвечает философия, отличаются тем, что на них можно давать взаимоисключающие ответы, опираясь на опыт и логические рассуждения. А на научные вопросы можно дать, в конечном счете, тот или иной окончательный ответ.

Другое отличие состоит в том, что вопросы, которые ставит и решает наука, не имеют жизненно важного значения для повседневного поведения подавляющего большинства людей. Обнаружение жизни на Марсе не повлияет на планы и судьбы миллионов людей. В этих планах и судьбах ничего не изменится и от того, что будет доказана еще одна математическая теорема или принципиальная невозможность вечного двигателя. И знание бинорма Ньютона или того, как устроено ядро атома, миллионам людей может со-

¹ То, что человек есть продукт обстоятельств и воспитания, считали французские материалисты-просветители.

вершенно не пригодиться. Открытие того факта, что на самом деле Земля движется по орбите со скоростью 30 км/сек вокруг Солнца, а не Солнце движется вокруг Земли, не изменило того обстоятельства, что подавляющее большинство людей по-прежнему продолжает жить в мире, где солнце утром встает, а вечером садится, хотя с точки зрения науки выражения «солнце встает» и «солнце садится» не имеют разумного смысла.

Однако каждый человек для себя должен решать вопросы о том, насколько он свободен в своих поступках и существует ли различие между истиной и заблуждением, потому что от решения подобных вопросов зависит, как будет строиться его жизнь и судьба.

Проследим, например, какие жизненно важные последствия влекут за собой различные решения вопроса о природе человека.

Обращаясь к фактам личной жизни, жизни других людей, а также к историческому опыту, мы обнаружим, что люди часто совершают злые поступки. Поэтому в мире происходят войны, насилие, есть нищета и несправедливость. Итак, человек, как правило, творит зло. Какие же могут быть объяснения данного факта?

Объяснение *первое*: человек зол по своей природе. Так уж он устроен. Но в таком случае жизненно важным следствием данного объяснения будет вывод, что зло и страдание вечны и ничего нельзя изменить. И правда должна быть на стороне сильного, это будет справедливо и хорошо. И я лично должен всегда вставать на сторону того, кто сильнее в данный момент, а потом на сторону того, кто сильнее в другой момент. Таким образом, данное объяснение, почему человек зол, продиктует и вполне определенную личную жизненную стратегию.

Объяснение *второе*: человек по природе добр, но обстоятельства делают его злым. Отсюда неизбежен вывод о необходимости изменения обстоятельств, чтобы дать человеку возможность наконец проявить свою добрую природу. Поэтому нужны реформы и революции для изменения обстоятельств, например, для замены частной собственности на общественную. Ну, а те миллионы людей, которые будут цепляться за свою собственность, придется в таком случае отправить на перевоспитание или вообще убрать с дороги. В результате одна часть общества начинает сажать за колючую проволоку другую часть общества, и увеличивается именно зло, насилие и страдание. И каждому человеку придется выбирать: находиться среди тех, кто сажает, либо среди тех, кого превращают в лагерную пыль. Все это произойдет, как только мы примем, что человек по природе добр, но ему мешают обстоятельства.

Объяснение *третье*: человек – свободное существо, но свою свободу он чаще всего использует, чтобы выбрать именно зло. В таком случае сам вот этот конкретный человек должен отвечать за свои поступки. Поэтому начинать надо не с революций и изменения других людей, но с самого себя. Самому однажды взять и не ответить на зло злом, чтобы на мне оборвалась цепь зла, раз уж я свободное существо.

Получается, что, с одной стороны, возможны целых три ответа на вопрос, почему человек творит зло. Но с другой стороны, обнаруживается, что эти различные ответы определяют совершенно по-разному судьбы общества и конкретных людей.

Таким образом, вопросы, на которые стремится ответить философия, отличаются, во-первых, тем, что на них невозможно дать однозначный ответ, – наоборот, можно обосновать одинаково строго целый веер отличных друг от друга ответов. И, во-вторых, отличаются тем, что ответы на них определяют то, как сложится наша человеческая судьба, поэтому как-то и каким-то способом отвечать на эти вопросы все равно необходимо.

Итак, однозначно ответить на эти вопросы нельзя, но как-то отвечать на них надо. Поэтому приходится выбирать решение этих вопросов на свой страх и риск, т. е. свободно. Вопросы, ответ на которые приходится выбирать свободно, называются мировоззренческими. Теперь можно дать определение мировоззрения.

Мировоззрение есть совокупность наиболее общих идей о природе человека и его месте в мире, которые невыводимы однозначно из человеческого опыта и человеческих размышлений, но, наоборот, определяют то, каким будет наш жизненный опыт и какими будут наши размышления.

Итак, можно выделить две особенности мировоззренческих идей. Первая: их максимальная общность и отсюда невыводимость из жизненного опыта и размышлений. Вторая: выбор этих идей определяет характер нашего жизненного опыта и размышлений.

Поясним это на примере из области науки. Известно, что вся совокупность теорем геометрии Евклида может быть получена логическим путем из небольшого числа исходных аксиом. Ну, а сами эти аксиомы откуда получены? Оказывается, из опыта нельзя извлечь аргументы в пользу принятия тех или иных аксиом. Например, опыт ничего не говорит о том, пересекаются ли параллельные прямые в бесконечности, потому что бесконечность не дана в опыте. Поэтому тот или иной список аксиом постулируется, а затем на их основе строится соответствующая геометрическая модель: евклидова геометрия, или геометрия Лобачевского, или геометрия Римана и т. д. И получается, что, выбирая аксиомы, мы выбираем ту или иную модель геометрии.

Аналогичным образом, выбирая мировоззрение, мы выбираем нашу судьбу. Поставим, например, следующий мировоззренческий вопрос: существует ли так называемая большая любовь, о которой пишут поэты? И оказывается, что никакая наука и никакой опыт заранее не могут дать положительный или отрицательный ответ на этот вопрос. Здесь приходится именно выбирать. И если я выберу, что большой любви не существует, то у меня и не будет такой любви, потому что даже если я ее встречу, то не узнаю и скорее сочту интересом к моей зарплате или жилплощади. И тогда окажется, что мой жизненный опыт как раз подтвердит сделанный однажды мировоззренческий выбор.

Но я могу отважиться выбрать, что большая любовь есть, и тогда в определенный момент своей жизни я окажусь готовым к высокому чувству, и мой жизненный опыт подтвердит ранее сделанный мировоззренческий выбор.

Таким образом, осуществляя мировоззренческий выбор, мы определяем ход нашей дальнейшей жизни. И странным образом получается, что наш реальный жизненный опыт каждый раз подтверждает выбранное нами мировоззрение. И лишь в конце жизни, когда уже ничего нельзя будет изменить, можно вдруг ощутить или почувствовать, как что-то важное в жизни не состоялось. Подчеркнем в связи с этим, что в проблеме мировоззрения и его выбора присутствует не только момент свободы, но и момент трагедии.

Теперь о соотношении философии и мировоззрения. Оба понятия близки и связаны. Связь эта состоит в следующем. Выбирая определенное мировоззрение, мы тем самым выбираем и определенные способы решения тех или иных конкретных философских вопросов. Тем самым строим соответствующую систему взглядов на мир, человека, общество, свободу, сознание и т. д. Поэтому философию, рассматриваемую в качестве определенного, конкретного учения, можно определить следующим образом.

Философия есть исследование вопросов о человеке и его месте в мире с позиции того или иного мировоззрения.

Все философские системы и учения можно сгруппировать в зависимости от того, какое мировоззрение принимается данным философом или философским течением в качестве отправного. Здесь вырисовываются два главных направления.

Первое исходит из того, что человек вполне исчерпывается своей биологической или социальной природой или единством того и иного.

К этому направлению можно отнести кинические школы античной философии, древних скептиков, различные материалистические, атеистические и позитивистские философские системы. Сюда же можно отнести марксистскую философию, для которой сущность человека исчерпывается совокупностью общественных отношений, искусство и нравственность имеют классовый характер, а право есть интерес господствующего класса, возведенный в закон.

Общей чертой этого направления является принятие относительности и условности истины, добра и красоты. Сознание понимается как наиболее развитая форма психики, отражающая природное и социальное бытие. А свобода воспринимается либо как нечто иллюзорное, либо как добровольное следование природной и социальной необходимости.

Философы этого направления постоянно пытаются создать так называемую научную философию, которая раз и навсегда решила бы все философские вопросы.

Второе направление исходит из того, что человек не исчерпывается своей биологией и социальностью и сознание несводимо к отражению бытия, но в нем присутствует момент свободы и творчества. Признается суще-

ствование абсолютных норм красоты, добра и существование абсолютной истины. Например, в красоте Венеры Милосской есть нечто такое, что будет прекрасным на все времена, хотя ее создал художник, который, конечно же, был представителем своей ограниченной эпохи. И вот этот парадокс необходимо понять.

И нормы христианства «не убий», «не кради», «не прелюбодействуй» абсолютны, хотя и не могут быть поняты как отражение того, что реально происходит в жизни. И конечно, одна научная теория сменяет другую, но в действительности они лишь дополняют друг друга, потому что реальность многомерна и разнокачественна.

Это направление является основным в истории философии. К нему относятся классические системы античности: философии Гераклита, Платона, Аристотеля; христианская философия; идеалистическая философия Нового времени; в новейшей философии сюда можно отнести феноменологию, экзистенциализм, русскую религиозную философию: учения П. Чаадаева, Вл. Соловьева, Ф. Достоевского, Н. Бердяева, С. Франка и др.

Тема 2. Античная философия

Лекция 1. Возникновение греческой философии. Натурфилософский период

Греческая философия возникает в VII–VI столетиях до н. э. в греческих городах-колониях на побережье Малой Азии¹. Речь идет о городах Милет, Эфес, Клазомены. Они были перекрестками морских торговых путей и точками, в которых соприкасались различные культуры того периода.

Данное обстоятельство приводило, с одной стороны, к росту материального богатства, города богатели, и появились люди, свободные от труда ради удовлетворения повседневных нужд. А известно, что наличие свободного времени у достаточно большого слоя людей является одним из условий развития искусства, науки и философии.

С другой стороны, была возможность сравнивать мировоззрения, обычаи и религиозные верования различных культур. Эти обычаи и верования могли противоречить друг другу. Возникал вопрос, какими же должны быть истинные верования и обычаи? И можно ли вообще говорить об истинных и ложных верованиях? Этот вопрос приводил к более общему вопросу о том, что есть истина.

Таким образом, вопрос об истине и, следовательно, философия возникают, когда обнаруживается, что можно мыслить иначе и верить в иное.

Такие же ситуации примерно в то же самое время складывались в других культурных регионах земного шара. Там тоже начинали философствовать – в Древнем Египте, Китае и в Индии. Но лишь в Греции философия не

¹ Сейчас это западное побережье Турции.

только возникла, но и начала развиваться. А вместе с ней возникла и начала развиваться наука.

Что же произошло в Греции? В отличие от других культур, в Греции формируется особое отношение к знанию. Другие народы в своем познании окружающего мира преследовали прежде всего практические цели. Познавали ради жизненных потребностей. В Китае познание было подчинено обслуживанию государственных интересов. В Вавилоне знание обслуживало интересы религиозного культа. В Древнем Египте была очень развита геометрия, но и здесь знание было подчинено сугубо практическим целям. Периодические разливы Нила стирали границы между земельными участками, нужно было каждый раз снова их измерять и восстанавливать границы. Для этого и требовалось знание геометрии. Итак, везде познание ограничивалось практическими целями.

А в Греции начали познавать ради самого познания. В то время как другие народы познавали, чтобы жить, греки жили, чтобы познавать. Познание было самоцелью. По словам Аристотеля, греческого философа IV века до н. э., к знанию стали стремиться ради понимания, а не ради какой-нибудь цели. Философия возникает не из нужды, а из удивления. Все другие науки более необходимы, чем философия, но лучше – нет ни одной. Потому что лишь философия существует не ради чего-то, а ради самой себя.

Скажем еще об одном условии возникновения философии. Этим условием является наличие людей, которые не только были избавлены от тяжкого труда для удовлетворения своих повседневных нужд, но многие из них отваживались мыслить на свой страх и риск, т. е. свободно. Эти люди уже не растворялись в общей массе, в народе, в этносе. И они не могли слепо принимать на веру обычаи своего народа, его традиции и представления о богах. Не сомневаясь в справедливости обычаев и правильности веры в богов своего народа, они хотели обосновать эти обычаи и веру на началах разума.

Эти люди хотели понять, почему необходимо верить именно в этих богов, а не в других. Ведь существуют народы, у которых другие боги и обычаи. Но пытаясь обосновать веру предков мышлением, эти люди, сами того не желая, начали подрывать эту веру, ставить ее под сомнение.

Среди таких людей и появляются первые философы. И сразу же они оказываются неуместными в собственных государствах. Сократа казнили, заставив принять чашу с ядом. Анаксагора и Протагора прогнали на чужбину. Аристотелю пришлось в конце жизни уехать из Афин.

В определенном смысле неуместность философов можно понять. Сократ уподоблял себя оводу, который своими укусами не дает спокойно жить и жиреть добропорядочным гражданам Афин. Можно сформулировать следующее образное определение философа. *Философ – это трезвый среди пьяных.* И ясно, что общество будет стремиться к тому, чтобы философ стал «как все», тем самым перестав быть философом, или убрался из общества. Вот Сократа и «убрали» при помощи чаши с ядом.

Познание как самоцель было отличительной чертой греческой культуры вплоть до IV века до н. э. В этот период создаются классические, полные

оригинальных идей философские системы милетцев, Гераклита, Парменида, пифагорейцев, Демокрита, затем Платона, Аристотеля. Эти идеи до сих пор лежат в основе современной европейской философии и науки. Рассмотрим идеи некоторых философов того периода.

Милетская школа. Первые греческие философы появляются в торговом городе Милете, на западном побережье Малой Азии. Это *Фалес*, затем *Анаксимандр* и *Анаксимен*. Этим трех философов обычно объединяют под общим названием Милетской школы.

Итак, греческая философия начинается с Фалеса, годы его жизни: 640–624 по 548–545 до н. э. Он был торговцем, много путешествовал. Считается, что Фалес первым начал доказывать геометрические положения, логически выводя их из исходных допущений (постулатов). Многие геометрические положения были и ранее известны, но они рассматривались как правила для решения конкретных задач по измерению участков. Например, для определения площади треугольника надо умножить половину его основания на высоту. Фалес же стремился логическим путем обосновать уже известные положения геометрии.

О нем пишут, что он предсказал солнечное затмение, основываясь на знаниях, которые получил, по-видимому, от вавилонских жрецов. Он первым начал точно определять время по солнечным часам. Сохранился рассказ о том, что, находясь в Египте, Фалес измерил высоту пирамиды. Для этого он определил момент, когда длина тени палки стала равной её высоте, и измерил длину тени пирамиды. Однажды он заявил, что смерть ничем не отличается от жизни. Почему же, спросили его, ты не умираешь? Он ответил: именно потому, что нет разницы между жизнью и смертью.

Его упрекали, что он оторвался от жизни, увлекшись своими вычислениями. Тогда он решил доказать, что его небесные вычисления позволяют предсказывать то, что происходит на земле: по небесным признакам он рассчитал, что будет большой урожай маслин, арендовал за бесценок все маслодавательные в городе и в результате стал богатым. Этим он показал, что философы могут легко разбогатеть благодаря своим знаниям, но это не то, к чему они стремятся.

Теперь о философии Фалеса. С Фалеса начинается поиск первоосновы всего, что существует. Эта первооснова по-гречески называлась архэ.

Почему поиск архэ? Высшая цель – познание окружающего мира. Но познать можно лишь что-то постоянное и неизменное. Невозможно познавать то, что все время становится другим. Но окружающий мир и есть то, что постоянно становится другим. Все изменяется во времени и в пространстве, один и тот же предмет различными людьми воспринимается по-разному, даже один и тот же человек в разное время воспринимает один и тот же предмет различным способом. Как же вообще можно что-то познать?

Спросим себя, можно ли поговорить с одним и тем же человеком дважды? Ведь ясно, что личность постоянно меняется и психологически, и физически. Поэтому каждый раз мы разговариваем не вообще с этим же чело-

веком, но с тем, каким он предстает, например, в четверг. Итак, мы разговариваем, если можно так выразиться, с четверговым человеком. Но и в течение данного дня человек меняется непрерывно, поэтому необходимо уточнить, что мы разговариваем с человеком, каким он предстает перед нами, например, в два часа дня. Но и в течение часа он непрерывно меняется. Мы вынуждены уточнить, что имеем дело с человеком данной минуты, но и в течение минуты человек не есть нечто постоянное, и если уж говорить еще точнее, он меняется также в течение секунды и доли секунды и т. д. Можно ли утверждать, что мы все же имеем дело в разговоре с данным человеком как с чем-то постоянным и определенным? Или, если вернуться к вопросу, который поставил Фалес, как определить постоянную основу, или архэ, данного человека? Но Фалес ставил вопрос шире – об архэ окружающего мира в целом.

Он приходит к выводу, что несмотря на то, что мир меняется и становится другим, в своей первооснове он остается тем же самым. В качестве сохраняющейся при всех изменениях первоосновы мира он назвал *воду*. В источниках указывается положение Фалеса: «Все есть вода».

Если брать это положение буквально, то оно представляется абсурдным или явно ложным. Потому что очевидно, что не все есть вода. Кроме воды есть горы, леса, люди и другие предметы и явления. Но философские положения нельзя воспринимать буквально. Нужно принимать в расчет вопрос, ответом на который выступает данное философское положение. А вопрос состоит в следующем: что является первоосновой всего, что существует? То есть что лежит в основе всего?

И, оказывается, ответ «все есть вода» вполне отвечает на данный вопрос. Ведь многие вещи имеют в своем составе воду, даже человек, как известно, на 60–70% состоит из воды, представляя своеобразный водный раствор. Без воды нет жизни. Вода может принимать любую форму в зависимости от очертаний сосуда, она переходит как в жидкое, так и в твердое состояние и даже может превращаться в газ. То есть вода превращается во что угодно и в то же время остается самой собой. Это именно то постоянное, что сохраняется во всех изменениях. Фалес считал, что вода является не только носителем жизни, но и носителем одушевленности. Вода все одухотворяет, являясь душой всего сущего.

Положение Фалеса о воде как первоначально содержит в себе две важные идеи. Во-первых, оно подчеркивает материальную основу всех вещей, а это позволяет объяснять явления научно, исходя из них самих, не прибегая к сверхъестественным причинам.

Конечно, бурю на море можно представить как результат гнева царя Посейдона. Но можно объяснить и как следствие перепада атмосферного давления, и именно это, второе объяснение будет научным.

Во-вторых, положение о воде как первоначально означает возможность понять мир в единстве – на основе одного исходного принципа.

Тем не менее положение Фалеса «все есть вода» было излишне конкретным, чтобы объяснить *все* без исключения явления окружающего мира. Следующим шагом стала философия ученика Фалеса – Анаксимандра (ок. 610 – ок. 546 до н. э.).

Анаксимандр вводит сам термин архэ, и в качестве такового называет *апейрон*. Апейрон переводится буквально как *неопределенное, безграничное, бесконечное*, т. е. отрицание границы и определенности. Эта чистая неопределенность означает невозможность познания его через какие-либо конкретные свойства, ведь эти свойства можно воспринять лишь органами чувств – зрением, осязанием. Поэтому апейрон можно лишь мыслить, он не чувственная, но умопостигаемая реальность. Но из этой умопостигаемой реальности возникают и рождаются все конкретные, чувственные вещи и явления.

Из работ Анаксимандра сохранилась фраза: «Из каких начал вещам рождение, в те же самые и гибель совершается по роковой задолженности, ибо они выплачивают друг другу возмещение ущерба в назначенный срок времени».

Здесь можно выделить две мысли. Первая – все вещи порождаются из того же начала, в которое затем переходят обратно. Второе – гибель вещей есть наказание за тот ущерб, который они причинили своим рождением. Здесь интересно соединение природного и морального: появление вещей влечет наказание через их гибель. Рождение оказывается причиной смерти.

В то время как Фалес считал, что Земля плавает на воде, Анаксимандр предположил, что Земля покоится в центре мира без какой-либо опоры.

Апейрон Анаксимандра, в свою очередь, показался современникам слишком абстрактным для понимания¹. Следующий шаг делает ученик Анаксимандра – Анаксимен (ок. 585 – ок. 525 до н. э.). В качестве первоначала он выдвигает *воздух*. Воздух, с одной стороны, есть нечто невидимое и почти неосязаемое, он не имеет границ и формы и в этом отношении близок к апейрону. В то же время воздух все же нечто конкретное, его можно воспринять органами чувств в виде ветра, воздух может быть горячим или холодным и т. д.

Слова Анаксимена: «Подобно тому как воздух в виде нашей души скрепляет нас, так дыхание и воздух охватывают всю Землю». Таким образом, человеческая душа есть только воздух и дыхание, и этот же беспредельный воздух объемлет собой весь мир, является источником жизни всего живого. Все вещи возникают через сгущение или разрежение воздуха.

Он сравнивал Солнце, Луну с плавающими посреди воздуха огненными листьями и признавал существование бесчисленных миров. А состояние погоды связывал с активностью Солнца.

¹ Хотя очевидно, что ближайшим аналогом апейрона является государство, которое невидимо и неосязуемо, однако нарушение его законов оборачивается наказанием для самого нарушителя.

На первый взгляд, философия милетцев давала удовлетворительное объяснение явлений окружающего мира через изменение архэ – воды, или апейрона, или воздуха. Но вскоре в ней обнаружили противоречия.

Архэ, или первоначало, есть нечто неизменное и постоянное. И в то же время оно превращается в разнообразные вещи, следовательно, меняется. Чем же оно в таком случае отличается от обычных вещей и явлений? Значит, не такое уж оно первоначало.

С другой стороны, что же заставляет архэ порождать из себя вещи окружающего мира? И почему возникают именно эти вещи, а не другие? Следовательно, должно существовать еще одно начало, которое воздействует на архэ и заставляет его изменяться. Но это означает, что есть по крайней мере два первоначала. Однако какие же это *первоначала*, если их больше одного?

Чтобы устранить эти противоречия, необходимо было либо признать, что вообще нет ничего постоянного и неизменного в мире, а есть лишь текущий, вечно изменяющийся мир и постоянное архэ есть порождение человеческого ума, либо признать истинной реальностью постоянное и неизменное архэ, а изменчивость мира объявить иллюзией, порождаемой человеческими органами чувств. По первому пути пошел философ из города Эфеса – Гераклит, по второму пути пошли так называемые элейцы, философы из греческого города-колонии Элея в южной Италии, среди них мы рассмотрим идеи Парменида и Зенона. Но сначала обратимся к Гераклиту.

Гераклит Эфесский (ок. 550 – ок. 480 до н. э.). Он был из царского рода и мог править Эфесом, но свои права передал брату, сам же жил бедно и одиноко в хижине. Считал, что лучше играть с детьми, чем участвовать в государственных делах. Он невысоко отзывался о своих согражданах, сказал однажды, что «эфесцы заслуживают того, чтобы их всех перевешали поголовно», потому что они, заявив: «Среди нас никто да не будет наилучшим», изгнали его друга Гермодора.

Свои сочинения писал нарочито очень сложным и туманным языком. Прочитав его сочинения, другой философ, Сократ, сказал: «То, что я понял – прекрасно, думаю, что таково и то, что я не понял».

Говорили, что Гераклит, выходя на улицу, плакал, видя, какими жалкими и нелепыми пустяками занимаются люди. Люди живут, не зная истины. Они присутствуют, отсутствуя.

В качестве архэ Гераклит выдвинул *огонь*, который существует лишь в изменении. Все в конце концов превращается в огонь, и все возникает из огня, подобно тому как золото обменивается на все товары, а все товары – на золото. Он выдвинул знаменитое положение: «Все течет», утверждал, что нельзя дважды войти в одну и ту же реку. В ту же реку вступаем и не вступаем. Одно и то же противоположно самому себе. Например, морская вода одновременно есть условие жизни для рыб, а для людей гибель и отрава. Борьба – отец и царь над всем. Все рождается благодаря борьбе и по необходимости. Многознание уму не научает. То есть можно много знать, но не быть умным.

Итак, мир изменчив, в его основе лежит огонь, как нечто текучее и непостоянное. В то же время Гераклит говорит о *постоянстве*. Мир есть огонь, который вспыхивает и угасает, но в этих вспышках мирового огня есть мера и ритм, есть закон, и вот этот закон есть то постоянное, которое правит миром. Этот ритм, меру, закон Гераклит называет Логосом¹.

Люди занимаются своими делами, думая, что от них что-то зависит; они не понимают, что миром правит Логос, который не зависит ни от чьей воли – ни человеческой, ни божественной.

Попробуем через аналогии пояснить, как неизменный Логос проступает через изменчивость мира. Представим фонтан в виде большого пульсирующего цветка. Ни одна капля в поднимающихся струях воды не находится в покое, и сам фонтан постоянно меняет свою форму, ритмично поднимаясь и опускаясь. И вот этот ритм изменений постоянен и неизменен, он есть то неизменное, которое сохраняется при всех изменениях. И человеческое тело постоянно изменяется, оно есть совокупность процессов – химических, электрических, информационных и т. п. Но в этих изменениях оно живет как вот это определенное, сохраняющееся тем же самым тело.

Так и мировой огонь мерами вспыхивает и угасает по объективному закону-Логосу. И назначение философа состоит в том, чтобы постигать Логос и через это знать истину.

Можно привести аналогию из области истории. Конкретное общество постоянно меняется, происходят революции и реформы, которые делают общество другим. Но если рассмотреть жизнь данного общества не на уровне десятилетий, а на уровне столетий или тысячелетий, то обнаружим проступающую сквозь все изменения и революции закономерность, некий заранее очерченный круг, за который не может вывести общество никакая революция и реформа. Однако этот проступающий лишь на фоне столетий лес за деревьями не способен увидеть отдельный человек, чья жизнь длится несколько десятилетий.

Важно подчеркнуть, что у Гераклита меняется понимание того, что остается тем же самым при всех изменениях. Речь не идет уже о той или иной вещественной субстанции – воде, воздухе и т. д., речь идет о мере, закономерности, ритме, т. е. о количественном соотношении, количественных пропорциях. Здесь можно увидеть переключку с пифагорейцами – последователями философа Пифагора, которые усматривали основу мира в числовых закономерностях.

Современником Гераклита был *Парменид* из города Элея в южной Италии, годы жизни ок. 540–470 до н. э. Он выдвинул положение, что существует только бытие, а небытия нет: «Бытие есть и не может не быть; небытия нет и не может быть». Фактически речь идет о тавтологии², если под бы-

¹ Лóгос (греч. λόγος) – буквально означает слово (или предложение, высказывание, речь).

² Тавтология – греческое слово, означает буквально – то же самое слово.

тием понимать существование: существует только существующее, а несуществующее не существует. Но небытие означает отсутствие чего-либо, т. е. ничто, или пустоту. Следовательно, необходимо принять, что существование пустоты невозможно. Есть только одно сплошное, неподвижное бытие. Сплошное, потому что нет пустоты. И неподвижное, потому что для перемещения необходима опять же пустота, ведь переместиться можно лишь туда, где место не занято, но пустоты же, как доказано, нет. Не может быть, следовательно, и никаких различий, в том числе и между мыслью и тем, о чем эта мысль. Дело в том, что и мысль, и то, о чем эта мысль, одинаково *есть*. Парменид поэтому пишет: «То же самое – мысль и то, о чем мысль возникает... Ибо мыслить – то же, что быть».

Бытие не имеет прошедшего, ибо прошлое – то, чего уже нет, бытие не имеет также будущего, ибо будущего еще нет, бытие есть вечное *есть* без возникновения и уничтожения.

Все это означает, что нельзя говорить о мире как о совокупности явлений и вещей в пространстве и во времени. На самом деле мир есть единое, сплошное, неподвижное, хорошо закругленное целое, а многообразие вещей окружающего нас мира есть иллюзия, порожденная органами чувств.

«Тем самым Всё непрерывно: ибо сущее примыкает к сущему.
Неподвижное, в границах великих оков,
Оно безначально и непрерывно, так как рождение и гибель
Отброшены прочь: их отразило безошибочное доказательство...»¹.

Эта железная логика Парменида восхитила позднее Платона. Но современников Парменида она ввергла в недоумение, так как ставила под вопрос их собственное существование как конкретных, отличающихся друг от друга людей, живущих в конкретном времени и в конкретном месте. Они не могли согласиться быть иллюзией собственных органов чувств. И им представлялась несомненной реальность окружающего мира, состоящего из движущихся вещей и явлений. Движение есть, и его всегда можно продемонстрировать, например расхаживая перед самим Парменидом взад и вперед.

Однако такой способ опровержения – ходить демонстративно взад и вперед – основан на недоразумении. Речь идет не о том, что мы видим, ведь чувства могут нас обманывать. Но о том, что есть *на самом деле*, по истине, а доказательство того, что есть, должно опираться на логику. Например, наше зрение показывает нам, что Солнце движется по небу вокруг Земли, но на самом-то деле Земля движется вокруг Солнца.

Итак, Парменид логически обосновал, что мир есть одно сплошное *есть*. Осталось доказать логически, что обратное предположение о мире как совокупности вещей, находящихся в движении, приводит к противоречию,

¹ Парменид. О природе // Фрагменты из произведений ранних греческих философов. Ч. 1. М.: Наука, 1989. С. 291.

значит, такой мир даже помыслить невозможно. В логике этот ход мысли называется опровержением через сведение к абсурду: если то, что мы предполагаем в качестве истинного, приводит к абсурду (противоречию), значит, наше предположение на деле не является истинным.

Поэтому ученик Парменида *Зенон* (годы жизни: ок. 490 – ок. 430 до н. э.) построил систему логических доказательств того, что движение невозможно мыслить как что-то реальное. Эти доказательства были названы *апориями* (ударение на «и»). Апория переводится с греческого как безвыходное положение. В эти безвыходные положения, согласно Зенону, мы попадаем, как только допустим, что движение есть.

Приведем три апории Зенона: «Стрела», «Ахиллес и черепаха» и «Дихотомия».

Апория «Стрела». Летящая стрела в каждый момент времени занимает равное себе место в пространстве, а значит покоится. Но если она покоится в каждый момент времени, то и все время полета она находится в покое. Получаем противоречие: стрела летит и не летит, что является абсурдом.

Апория «Ахиллес и черепаха». Пусть Ахиллес¹ находится на расстоянии в тысячу шагов позади черепахи и бежит быстрее ее в десять раз. За время, которое Ахиллес потратит на преодоление этого расстояния, черепаха проползёт сто шагов. Когда Ахиллес пробежит эти сто шагов, черепаха проползёт ещё десять шагов. Данная ситуация будет повторяться без конца: какое-то, пусть все меньшее расстояние постоянно будет разделять участников бега. И снова получается абсурдный вывод, что Ахиллес, двигаясь быстрее черепахи, не может ее догнать. Следовательно, абсурдно само исходное допущение, что существует движение.

Апория «Дихотомия». Это слово означает буквально деление пополам. Допустим, мы решили преодолеть расстояние до определенного пункта, но для этого нужно сначала преодолеть половину пути, а чтобы преодолеть половину пути, нужно сначала преодолеть половину половины, и так до бесконечности. В конечном счете получается, что мы сначала должны преодолеть промежуток расстояния, меньший любой конкретной величины. Следовательно, мы не в состоянии даже начать движение.

Зенон считал, что он доказал немыслимость движения и, следовательно, его невозможность. На самом деле он открыл противоречивость пространства и времени, которые, с одной стороны, непрерывны: всегда можно найти промежуточное положение между как угодно близкими точками пространства и моментами времени; а с другой стороны – дискретны, то есть раздельны, так как мы всегда имеем дело только с определенными, конечными отрезками пространства и промежутками времени.

Но Зенон делает вывод о противоречивости движения, а значит, о его невозможности. Однако движение в отличие от пространства и времени не делится на части, оно всегда дается целиком. Нельзя сказать – половина

¹ Ахиллес – герой «Илиады» Гомера, здесь используется как символ быстрого бегуна.

движения, можно лишь сказать – половина пройденного пути или половина затраченного времени.

Например, я делаю жест рукой. Ясно, что не бывает половины или, например, четверти жеста, он целиком есть или его нет. Но путь, который проделает рука, конечно, можно делить на части. Или я передвигаю шахматную фигуру, чтобы сделать ход. Очевидно, что не имеет смысла говорить о половине хода. Как говорится, дотронулся до фигуры – ходи. Смысл любого движения состоит в достижении определенной цели. Не существует движения ради движения, так сказать, движения в никуда.

И Ахиллес бежит не вообще, но чтобы догнать черепаху, и ясно, что их встреча произойдет, потому что ради этого и начато движение.

Противоречивость пространства и времени подтверждает современная квантовая механика, которая вынуждена приписывать элементарным частицам – электрону, протону, нейтрону и т. д. – взаимоисключающие корпускулярные и волновые свойства.

В литературе высказывается мнение, что идеи элейцев о бытии, для которого нет ни прошлого, ни будущего, позволяют подойти к пониманию явлений, которые не могут быть поняты современной наукой, описывающей все через категории пространства и времени. Речь идет о таких явлениях, как телепатия, ясновидение, предсказание будущего.

Элейцы сделали вывод об иллюзорности конкретного, чувственного мира. Ясно, что греческая мысль на таком не могла остановиться. Необходимо было вернуть миру реальность и в то же время сохранить идеи элейцев о бытии. Данную проблему решил Демокрит учением об атомах и пустоте.

Итак, *Демокрит*, годы жизни: ок. 470 – ок. 380 до н. э. Для Демокрита характерна преданность научному познанию. У него есть фраза, что за познание одной причинной связи он отдал бы персидский престол. Его отец оставил трем сыновьям значительное состояние, из которого Демокрит выбрал наименьшую долю в деньгах и отправился в путешествие по научным центрам того времени. Вернулся он бедняком и за растрату отцовского имущества по закону не мог быть удостоен погребения в своем отечестве. Но Демокрит в качестве оправдательной речи зачитал отрывки из своего трактата «Большой Мирострой». Этот трактат восхитил сограждан, и философ был оправдан.

Демокрита называли смеющимся философом, так как он, как говорят, не мог выйти из дому без смеха, глядя, какими пустяками на полном серьезе занимаются люди. Есть легенда, что в старости Демокрит велел ослепить себя, чтобы зрение не отвлекало от умопостигаемой сути вещей.

В его философии мы рассмотрим учение об атомах и пустоте, учение о необходимости и теорию познания.

Учение об атомах и пустоте. Демокрит соглашается с Парменидом, что мир есть единое и сплошное бытие. Но в то же время признает существование небытия в виде пустоты. Он ссылается на факты. Например, если в ведро золы налить ведро воды, то суммарный объем не увеличится. Это зна-

чит, что между частицами золы существуют пустоты, которые заняли частицы воды.

Но если существует пустота, то она должна как бы расколоть парменидовское единое сплошное бытие на части. Поэтому существует множество единых, сплошных, неизменных мелких бытий, далее уже неделимых, т. е. атомов. Атом на греческом языке означает 'неделимое'.

Атомы отличаются формой, положением и величиной, они движутся вихреобразно в пустоте и соединяются в вещи и миры подобно тому, как буквы складываются в слова.

Тем самым решаются апории Зенона. Движение оказывается вполне возможным, так как существует пустота. Ахиллес обгонит черепаху, преодолев одним махом минимальный, далее уже неделимый кусочек пространства – так сказать, атом пространства. Можно вполне сдвинуться с места, преодолев тот же минимальный, неделимый кусочек пространства. Время также делится на минимальные, далее не делимые промежутки, поэтому и стрела движется, перемещаясь из одного места пространства в другое.

В результате введения пустоты и атомов Демокрит вернул реальность миру чувственных вещей. Но у него появляются другие противоречия. Он вынужден допустить, что атомы не касаются друг друга. Иначе точка касания отличалась бы от других точек атома, это означало бы, что атом состоит из частей, т. е. делим, а он не должен быть делим. Но если атомы не касаются друг друга, то как же они складываются в вещи и миры? Что их удерживает друг около друга? Однако та же проблема присутствует и в современной теории тяготения. Все тела притягиваются друг к другу, действуя друг на друга через пустоту. Как же это происходит? Тоже непонятно.

В доказательство того, что существуют атомы, Демокрит снова ссылается на факты. Монеты и каменные ступени истираются с годами, влажное пятно высыхает не сразу, но постепенно. Это говорит о том, что они состоят из мельчайших частиц.

Учение о необходимости. Согласно Демокриту, атомы, двигаясь вихреобразно, складываются в миры, и на этом этапе действует случай. Но после того как мир возник, в нем начинают господствовать необходимые законы и причинные связи. Поэтому в сложившемся мире уже нет случайности, но все происходит в силу строгой необходимости. Таким образом, начальное состояние мира, исходная комбинация атомов определяют все остальное развитие.

Мы считаем, что нечто произошло случайно, лишь потому, что не знаем причин события. Поэтому случайность на деле есть нечто кажущееся. Например, вот эта лекция не случайна, у нее есть причины, у которых есть свои причины, и т. д. В конечном счете сегодняшняя лекция была заложена уже в исходную комбинацию атомов.

Пример Демокрита. Человек утром вышел из дому, на голову с неба упала черепаха и его убила. На первый взгляд, произошло совершенно случайное событие, которого могло бы и не быть. Но на деле, подчеркивает Де-

мокрит, все произошло в результате необходимой цепи причин и следствий. Человека с утра мучила жажда, потому что прошлым вечером у него был симпозиум, что в переводе с греческого означает «мужская пирушка», в честь победы в поэтическом соревновании. Поэтому он не случайно, а с необходимостью шел утром к источнику. Орлы имеют привычку поднимать черепах в небо и бросать на камни, чтобы разбить панцирь и достать мясо. Орел принял голый череп человека за камень и с необходимостью сбросил ему на голову черепаху.

Однако очевидно, что пример неудачен. Поведение человека и орла не связаны необходимым образом друг с другом. Орел мог вполне пролететь над тем местом несколько раньше или позже. И человек мог задержаться в доме, например из-за перепалки с женой, которая излишне эмоционально отнеслась к вчерашней пирушке мужа. И события бы не произошло.

Само признание, что существует только необходимость, а случайность есть нечто кажущееся, приводит к трудностям. Если все *одинаково* необходимо, то тем самым приравниваются по значимости события, которые заведомо неодинаково значимы и необходимы. Например, получается, что одинаково необходимо началось в этот день и в эту минуту затмение солнца и то, что муха села на этот, а не на другой край стола. Но ясно, что эти события если и необходимы, то в разной степени. На самом деле каждое событие есть единство необходимости и случайности, но мера того и другого различна. Случайности во времени наступления затмения солнца меньше, а в том, что муха села вот сюда, больше. И наоборот, в поведении мухи меньше необходимости, а в наступлении затмения солнца больше.

К пониманию того, что каждое событие есть единство необходимости и случайности и что случайность так же объективна, как необходимость, философия придет лишь в XIX веке, т. е. через два с лишним тысячелетия после Демокрита.

Теория познания. Демокрит различает два вида знания: знание-мнение и знание-истину. Знание-мнение – это знание о мире, которое мы получаем на основе органов чувств: зрения, слуха, обоняния, осязания и т. д. Это знание зависит не столько от свойств вещей, сколько от устройства наших органов чувств. Очевидно, что если бы наши глаза были устроены иначе и, например, воспринимали инфракрасное и ультрафиолетовое излучения, то картина мира стала бы иной. Поэтому чувства дают лишь знание-мнение.

Знание-истина – это знание о мире, которое мы получаем на основе ума, логики, рассуждений. Это умопостигаемое знание о мире. Ум у всех людей один, и он дает знание того, что есть в действительности. Например, чувства нам говорят, что существует мир, в котором солнце всходит и заходит, но логика говорит нам, что мир есть скопления атомов и пустота.

В литературе приводят фразу Демокрита: «Только во мнении существуют цвета, звуки, сладкое и т. п., по истине же существуют лишь атомы и пустота».

Тем самым Демокрит заложил основы научного познания мира. Наука сводит все качества мира к свойствам атомов, к тому, что можно измерить, выразить через количество и геометрическую форму. Например, только во мнении существует виноватая улыбка женщины, встречающей мужа из командировки. Потому что это всего лишь истолкование определенного движения лицевых тканей. А истолкование зависит от нашего настроения, от того, что мы ожидаем увидеть, от остроты зрения и т. д. На деле же есть лишь сокращение лицевых мышц, химические реакции в этих мышцах, скорость движения мышц, и вот это можно зафиксировать объективно. Все остальное есть лишь мнение.

В результате мир обесцвечивается, становится менее человеческим. Но это как раз отличает научное описание мира, которое радуго сводит к преломлению света в мельчайших каплях воды в атмосфере, а видимое движение солнца по небосклону – к неощутимому вращению Земли вокруг оси.

Лекция 2. Классический период: Сократ, Платон, Аристотель

Сократ. Годы жизни: 470/469–399 до н. э. Сын скульптора, по другим данным его отец был каменотесом, в то время эти занятия слабо различались. Мать Сократа была повитухой, она помогала при родах. Сократ был оригинальной личностью. Ходил и зимой и летом босиком в драном плаще, не занимался хозяйством, был безразличен к богатству. Он не оставил письменных трактатов по философии, так как считал, что философия существует только в живом диалоге, в непосредственной живой речи.

Он мог остановить человека посреди площади и спросить: скажи, Гиппий, что такое прекрасное как таковое? Начиналась беседа, в которой выяснялось, что прекрасное как таковое отличается от прекрасной девушки, прекрасной кобылицы, прекрасных похорон родителей, прекрасной статуи из золота и т. д. Прекрасное как таковое не есть что-то конкретное и осязаемое, оно есть отвлеченная идея, но сопричастность конкретной вещи этой идее делает вещь прекрасной.

Часто эти диалоги не приводили ни к чему определенному, однако они подготавливали открытие идеальной реальности, которой, начиная с Платона, будет заниматься вся последующая философия.

Сократ мог подолгу оставаться неподвижным посреди улицы, углубившись в свои мысли, не замечая ни дождя ни снега, а потом вспоминал, что шел в гости, приходил туда, но там уже все разошлись.

Вокруг Сократа сложился круг молодых людей, влюбленных в беседы с ним, он приобрел большую известность и духовный авторитет. Кончилось тем, что власти обвинили его в выдумывании новых религий и развращении молодежи новыми идеями. Сократ был приговорен к смертной казни и выпил чашу с цикутой.

Платон в диалоге «Федон» описывает последний день Сократа в тюрьме. Сократ в окружении друзей непринужденно излагает аргументы в пользу

бессмертия души и разъясняет, что жизнь философа состоит в подготовке к смерти и что настоящий философ должен радоваться смерти. Дело в том, что смерть освобождает душу от тела с его страстями и вожделениями, которые искажают созерцание мира. Поэтому, избавившись от тела, душа может наконец-то насладиться познанием чистой истины.

Философские идеи Сократа мы сведем к трем положениям.

Первое: Сократ поставил в центр философии не природу, но человека и человеческие проблемы. Раньше философы рассуждали о началах, которые лежат в основе природы. Выдвигали в качестве таких начал воду, апейрон, воздух, огонь, бытие и т. д. Но их же исследования показали, что нельзя знать что-то определенное о природе. Ее мы познаем при помощи органов чувств, но чувства могут обманывать, они не позволяют познавать вещи такими, какие они есть.

Например, чувства нам говорят, что в мире есть движение. Но логический анализ показывает, что как только мы допустим наличие движения, то запутываемся в противоречиях: стрела движется и не движется, Ахиллес не может догнать черепаху и т. д. Мы также не знаем, какими являются на самом деле вещи, потому что вблизи они кажутся большими, а на расстоянии видятся малыми.

Итак, мы не можем познавать природу вещей, так как вещи нам даны через наши чувства. А вот самих себя, свой внутренний мир и свои мысли мы можем воспринимать непосредственно. Поэтому Сократ выдвигает древний принцип «Познай самого себя».

Предметом философии теперь становятся человеческие понятия: справедливость, счастье, добро, прекрасное, мужество, знание и т. д. Важно понять, что на самом деле означают эти понятия, независимо от того, что вкладывают в эти понятия различные люди, исходя из своих эгоистических интересов. Например, понять, что есть *справедливость вообще*, а не с точки зрения чьих-либо частных интересов.

Переместив внимание с природы на человека и его проблемы, Сократ тем самым совершил так называемый *антропоцентристский* поворот в греческой философии¹.

Второе: Сократ разрабатывает этику на основе разума. Он приходит к выводу, что люди поступают несправедливо не нарочно, но по незнанию того, что такое истинная справедливость. Люди совершают злые поступки, так как ошибочно понимают под добром зло. Например, начинают войны и считают, что, убивая людей, они совершают доблестные поступки.

Познав же, в чем состоит истинное добро, ни один человек не будет совершать сознательно зло, ибо делание добра доставляет такое наслаждение, что невозможно уклониться от этого. Но в некоторых случаях можно делать зло для осуществления большего добра в будущем, например заставлять принимать горькое лекарство ради выздоровления.

¹ Антропос – человек, поэтому антропоцентризм означает «человек в центре».

Итак, *знание добра делает человека добрым*. Таким образом, Сократ строит так называемую *рационалистическую этику*, то есть этику, основанную на разуме (рацио, т. е. разум).

Поэтому с Сократа началось объяснение зла из незнания добра. Люди ведут себя плохо, потому что не знают, что в их собственных интересах быть добрыми. Поэтому нужно определить, в чем состоят истинные интересы людей, и принять законы, учитывающие эти истинные интересы. И вот тогда будет построено справедливое общество. От Сократа идут многочисленные попытки создания утопических учений, в том числе теорий по построению социализма и коммунизма.

Только в XIX веке философия открывает, что человек сознательно может хотеть зла, даже зная, в чем заключается добро. И он может не захотеть жить в обществе, где все счастливы. Он хочет жить по собственному капризу, а не по таблице умножения. Человек оказался более сложным существом, чем природа и вся вселенная в целом. С этого открытия начинается неклассическая философия, ее представителями являются Сёрен Кьеркегор, Фридрих Ницше, Федор Достоевский.

Третья особенность философии Сократа. Он вырабатывает *метод* получения *общезначимого, объективного знания*.

Люди заблуждаются в своих суждениях о мире и самих себе, потому что руководствуются знанием-мнением. Мнения же зависят от случайных обстоятельств: от условий рождения, воспитания, социального окружения, от личного характера и предпочтений, от того, мужчина ты или женщина, от возраста, просто от личных умственных способностей.

В то же время в каждом человеке имеется некое ядро, одинаковое для всех, и любой человек на этой глубине обладает объективным знанием-истиной.

Сократ выдвигает формулу: «Я знаю, что я ничего не знаю». Получается, что в человеке присутствуют как бы два *Я*. Одно *Я* лишь думает, что что-то знает, на деле же оно ничего истинного не знает. Это *Я* нашей случайной природы, зависимой от обстоятельств, оно ничего не знает в том смысле, что его знание есть всегда лишь знание-мнение. Но в нас имеется другое *Я*, которое знает истину, в том числе и то, что первое *Я* на самом деле ничего не знает. Вот это другое *Я*, знающее истину, одно на всех. Это *Я* знает, в чем состоит истинное добро, истинная справедливость, истинное прекрасное и т. д. Можно так сказать: *мы всегда знаем истину, но часто подменяем ее знанием-мнением*.

Сократ выдвигает метод выхода на *Я*, знающее истину. Этот метод – диалог, который состоит из двух этапов: опровержение и майевтика¹.

Опровержение, или по-другому – приведение в замешательство. Сократ просит собеседника дать определение предмета обсуждения, например, определить, что такое мужество, или справедливость, что такое прекрасное

¹ Майевтика (греч. Μαίευτική) – повивальное искусство, родовспоможение.

как таковое. Затем показывает неполноту или противоречивость ответов собеседника, их непродуманность. Часто это очень раздражало людей, которые были уверены, что они знают истину. Смысл этапа опровержения состоит в очищении собеседника от невежества и самоуверенности, от того *Я*, которое лишь думает, что что-то знает.

Например, Сократ спрашивает, что такое мужество? Ему отвечают: мужество заключается в том, чтобы в бою не бежать от врага. Сократ хвалит: очень хорошее определение. Однако бывают случаи, когда бегут от врага, чтобы заманить его в ловушку. И это тоже проявление мужества. Получается, что мужество – это одновременно когда бегут от врага и когда не бегут от врага. А это противоречие.

Противоречие заставляет собеседника задумываться, и тогда он переходит к более глубоким определениям. Таким образом совершается переход к этапу майевтики, который можно понять как роды истины. Это роды не телесные, но духовные. И подобно тому, как женщина нуждается при родах в помощи акушера или повитухи, так и человек, который «беремен» истиной, нуждается в особой повивальной бабке. Роль этой повивальной бабки и выполняет Сократ, принимая роды у мужей, а не у женщин.

Важной особенностью является то, что сам Сократ заранее не знает истинного определения предмета беседы, но он и не должен этого знать, его задача состоит лишь в том, чтобы помогать родиться истине. Бог вынуждает меня заниматься повивальным делом, запрещая рожать самому, говорит Сократ.

Здесь важная мысль, которую затем разовьет Платон: мы можем понять и познать лишь то, что уже каким-то образом знали до этого, но забыли. Познание есть припоминание уже известного, т. е. роды того, чем уже «беремен».

Вернемся к апории Зенона об Ахилле и черепахе. Чтобы догнать черепаху, нужно бежать не туда, где черепаха находилась в момент начала бега, но сразу в точку встречи с нею, и тогда встреча произойдет. Но для этого нужно с самого начала знать, куда бежать. Парадокс состоит в том, что прибежать куда-либо можно лишь, если знаешь, куда бежать. Так и познать можно лишь то, что уже знаешь в той или иной форме.

Например, что-то объяснить можно лишь тому человеку, который уже сам задумывался над этими вопросами. И невозможно что-то объяснить человеку, если ему данные проблемы чужды.

Платон. Годы жизни: 428/427–347 до н. э. Платон – любимый ученик Сократа. Он отсутствовал в тюрьме в день смерти Сократа и не участвовал в последней беседе про бессмертие души. Но передал эту беседу в диалоге «Федон» в виде воспоминаний ее участников. Говорят, что причиной отсутствия была болезнь. Но, может быть, из-за любви к учителю Платон был не в состоянии присутствовать при его смерти. Впрочем, возможно, отсутствовал из соображений осторожности.

Платон из аристократического рода, был строен и широкоплеч, учитель гимнастики поэтому и дал ему прозвище Платон, что означает широкоплечий. Подлинное имя – Аристокл. Он был атлетом, музыкантом, поэтом. Поступив в окружение Сократа, выбрал занятия философией и сжег свои юношеские стихи.

После смерти Сократа Платон уезжает в путешествие на 12 лет. Был в Южной Италии, где познакомился с пифагорейцами. В Сиракузах пытался склонить тамошнего тирана Дионисия к реализации своего учения об идеальном государстве. Дело кончилось тем, что тиран объявил Платона своим военнопленным, тому грозила опасность быть проданным в рабство, но его выкупили друзья. Потом в течение своей жизни Платон еще дважды ездил в Сиракузы, чтобы повлиять уже на сына умершего тирана, тоже Дионисия. Но все эти путешествия не привели ни к чему. В этих неудачных попытках Платона осуществить на практике замысел идеального государства присутствует определенный трагический смысл.

Возвратившись в Афины, Платон основал неподалеку от Афин, в роще, посвященной мифическому герою Академу, философскую школу, получившую название Академия. Школа просуществовала несколько столетий. Умер Платон в возрасте 80 лет в день своего рождения.

Философия Платона. Мы рассмотрим его учение об идеях, теорию познания как «припоминания» и дадим пересказ мифа о пещере из диалога «Государство».

Учение об идеях. Существует мир материальных предметов или вещей, которые мы воспринимаем органами чувств – зрением, слухом, осязанием и т. д. Это столы, стулья, горы, леса, облака. Все эти вещи преходящи, они возникают, а потом разрушаются или превращаются в нечто иное. Они несовершенны и противоречивы: можно доказать, например, что стрела движется и в то же время находится в покое. Их противоречивость и изменчивость означает несамостоятельность и неистинность. Это означает, что в мире материальных вещей нет места истине. Им присуще не бытие, но *бывание*.

Здесь показательна судьба Сократа. Сократ – олицетворение мудрости, истины и совершенства – не вписался в земной несовершенный мир, оказался лишним и погиб.

Но истина и совершенство должны где-то существовать, потому что если все относительно, преходяще и условно, то теряет смысл познание, ибо познавать можно только постоянное и определенное.

Следовательно, должен существовать другой мир, параллельный миру материальных вещей, это – мир идеальных сущностей, или идей, которые предписывают свойства и законы материальному миру. Идеи являются образцами для вещей, воспринимаемых органами чувств.

Платон так определяет отношение между миром идей и миром вещей. Вещи *подражают* идеям, или иначе: вещи *сопричастны* идеям.

Допустим, что мы на песке нарисовали четырехугольник, чтобы доказать теорему относительно его диагоналей. Но ведь очевидно, что выводы

мы будем делать, и здесь мы процитируем Платона, «только для четырехугольника самого по себе и его диагонали, а не для той диагонали, которую... начертили».

Этот четырехугольник сам по себе как бы витает перед нашим мысленным взором, он бестелесен и построен из прямых линий, не имеющих толщины. Рисуя на песке фигуры, которые можно видеть и осязать, мы рассуждаем на самом деле о фигурах, которые можно лишь мыслить, но которые являются образцами для того, что мы чертим на песке.

Получается, что, с одной стороны, есть то, что мы можем лишь мыслить, а с другой стороны, есть то, что мы видим и осязаем. И очевидно, что второе подражает первому.

Возьмем ряд чисел: 1, 4, 9, 16... Приглядываясь к нему, мы обнаруживаем, что он состоит из квадратов чисел, составляющих натуральный ряд: 1, 2, 3, 4... Мы можем сформулировать общее правило: числа первого ряда образуются путем умножения на самих себя чисел второго ряда. Но самого этого правила нет среди чисел 1, 4, 9, 16... Оно нами лишь мыслится, но очевидно, что это мыслительное правило управляет данным числовым рядом как объективный, ни от кого не зависящий закон.

Есть способ проверки умственных способностей детей. Ребенка просят назвать лишний из четырех перечисленных предметов: стол, диван, сапог, этажерка. Ребенок с восторгом объявляет, что лишним является сапог. Почему? Он отвечает, что все остальное – это мебель, а сапог не относится к мебели. Но мебель не находится среди стола, дивана и этажерки как еще одна вещь, это общее понятие, или идея, по Платону. Таким образом, способность мыслить общими понятиями присуща уже ребенку.

Вот это различие между понятием, или идеей, и вещами окружающего мира впервые был открыто древними греками.

Подчеркнем, что идеи объективны и независимы от нашего мышления, но познаются нашим мышлением. Каким же образом познаются идеи? Ведь невозможно наткнуться на них в мире окружающих нас вещей и рассмотреть, чтобы познать.

Имея дело с несовершенными и преходящими вещами окружающего мира, мы тем не менее приходим к познанию вечных, совершенных идей. Например, чтобы увидеть, что вот эти вещи равны по длине, а эти не равны, мы должны предварительно обладать идеей равенства как такового. Так же как, добавим мы, нужно предварительно обладать идеей мебели, чтобы увидеть, что стол есть мебель. А как можно получить идею двойки, созерцая окружающие нас вещи? Ведь чтобы группировать вещи попарно, мы уже должны иметь идею двойки. И откуда берется идея государства, ведь оно не является вещью, которую можно увидеть и осязать?

Итак, чтобы понять идею материальной вещи, необходимо этой идеей уже обладать в своем уме.

Для решения проблемы познания вещей посредством их идей Платон строит теорию познания как *припоминания*. Наша душа обладает идеальной

природой, и до ее воплощения в живом человеческом теле она находилась в мире идей. Там она созерцала прекрасные, совершенные идеи круга, треугольника, числа, семьи, государства и т. д. При нашем телесном рождении душа забывает то, что она созерцала в мире идей. Но, встречая в земном мире вещи, она вспоминает идеи, которые им соответствуют. Поэтому процесс познания вещей есть процесс *припоминания* их идей.

Для пояснения мысли Платона о припоминании идей приведем рассуждение христианского философа Аврелия Августина, жившего спустя примерно 800 лет после Платона.

Разве не все хотят счастливой жизни? Где же о ней узнали, чтобы так ее хотеть? Если это воспоминание, то, значит, мы все были когда-то счастливы, и не живет ли в нас воспоминание о счастливой жизни? Где же и когда знал я свою счастливую жизнь, чтобы вспоминать о ней, любить ее и тосковать о ней? И не только я один или вместе с немногими; решительно все мы хотим быть счастливы. Если бы мы определенно не знали о ней, мы бы так определенно и не хотели ее¹.

Проведем еще одну параллель с платоновским пониманием познания как припоминания. Французский философ Рене Декарт, живший в XVII веке, придет к выводу, что мы познаем окружающий мир на основе идей, вложенных в нас Богом, эти идеи истинны, потому что Бог, как все совершенное существо, не может нас обманывать.

Чтобы показать, как представлял Платон соотношение между миром вещей, воспринимаемых нашим зрением, и миром умопостигаемых идей, дадим в сокращенном пересказе знаменитый символ пещеры из его произведения «Государство».

...Нашу человеческую природу ты можешь уподобить вот какому состоянию. Люди как бы находятся в подземном жилище наподобие пещеры. На ногах и на шее у них оковы, так что людям не двинуться с места, и видят они только то, что у них прямо перед глазами. Люди обращены спиной к огню, который горит далеко в вышине, а между огнем и узниками проходит дорога, огражденная невысокой стеной вроде ширмы. За этой стеной другие люди несут различную утварь, держа ее так, что она видна поверх стены: статуи и изображения живых существ из камня и дерева. При этом одни из несущих разговаривают, другие молчат.

– Странный ты рисуешь образ и странных узников!

– Разве ты думаешь, что, находясь в таком положении, люди что-нибудь видят, кроме теней, отбрасываемых огнем на расположенную перед ними стену пещеры?

– Как же им видеть что-то иное, раз всю свою жизнь они вынуждены держать голову неподвижно?

– Если бы узники были в состоянии друг с другом беседовать, разве не считали бы они, что дают названия именно тому, что видят?

¹ См.: Августин Аврелий. Исповедь: Абельяр А. История моих бедствий / пер. с лат. М.: Республика, 1992. С. 142.

– Такие узники целиком и полностью принимали бы за истину тени проносимых мимо предметов.

– Понаблюдай же их освобождение от оков неразумия и исцеление от него. Когда с кого-нибудь из них снимут оковы, заставят его пройтись и взглянуть вверх – в сторону света, он не в силах будет смотреть при ярком сиянии на те вещи, тень от которых он видел раньше. И что он скажет, когда ему начнут говорить, что раньше он видел пустяки, а теперь, обратившись к более подлинному, он мог бы обрести правильный взгляд? Не считаешь ли ты, что он подумает, будто гораздо больше правды в том, что он видел раньше, чем в том, что ему показывают теперь? А если заставить его смотреть прямо на самый свет, разве не заболят у него глаза, и не вернется он бегом к тому, что он в силах видеть, считая, что это действительно достовернее тех вещей, которые ему показывают?

Тут нужна привычка, раз ему предстоит увидеть все то, что там, наверху. Начинать надо с самого легкого: сперва смотреть на тени, затем – на отражения в воде людей и различных предметов, а уж потом – на самые вещи; при этом то, что на небе, и самое небо ему легче было бы видеть не днем, а ночью, то есть смотреть на звездный свет и Луну, а не на Солнце и его свет.

Вспомнив свое прежнее жилище, тамошнюю премудрость и сотоварищей по заключению, разве не сочтет он блаженством перемену своего положения и разве не пожалеет своих друзей?

Если бы такой человек опять спустился туда и сел бы на то же самое место, разве не были бы его глаза охвачены мраком при таком внезапном уходе от света Солнца? А если бы ему пришлось состязаться с этими вечными узниками, разбирая значение тех теней? Пока его зрение не притупится и глаза не привыкнут, разве не казался бы он смешон? О нем стали бы говорить, что из своего восхождения он вернулся с испорченным зрением, а значит, не стоит даже и пытаться идти ввысь. А кто принялся бы освобождать узников, чтобы повести их ввысь, разве они не убили бы того, попадись он им в руки?

Так вот, это уподобление следует применить ко всему, что было сказано ранее: область, охватываемая зрением, подобна тюремному жилищу, а свет от огня уподобляется в ней мощи Солнца. Восхождение и созерцание вещей, находящихся в вышине, – это подъем души в область умопостигаемого. Итак, вот что мне видится: в том, что познаваемо, идея блага – это предел, и она с трудом различима, но стоит только ее там различить, как отсюда напрашивается вывод, что именно она – причина всего правильного и прекрасного. В области видимого она порождает свет и его владыку, а в области умопостигаемого она сама – владычица, от которой зависят истина и разумение, и на нее должен взирать тот, кто хочет сознательно действовать как в частной, так и в общественной жизни.

И не удивляйся, что пришедшие ко всему этому не хотят заниматься человеческими делами; их души всегда стремятся ввысь...

Итак, вещи, которые мы видим перед собой и обычно признаем за единственную реальность, есть всего лишь тени умопостигаемых образцов, освещенных идеей блага как причиной всего правильного и прекрасного. Здесь интересно сравнение вещей с тенями. Тень не есть что-то самостоятельное, это всего лишь отсутствие света, и она отбрасывается тем, что есть на самом деле. Но ошибочно воспринимается за то, что есть.

Платоновский рассказ о движущихся тенях на стене пещеры, имитирующих реальность, современному человеку может показаться лишь интересным вымыслом. Но вспомним, как миллионы людей, считающих истинным лишь то, что они видят непосредственно, на самом деле судят о реальности на основе движущихся в экране телевизора картинок, которые создаются другими людьми, обслуживающими интересы тех, кто им платит.

Аристотель. Самый талантливый ученик Платона, отличался громадной начитанностью и умственными дарованиями. Мераб Константинович Мамардашвили, один из самых серьезных философов советского периода (годы жизни 1930–1990), характеризует Аристотеля как гениальную посредственность. Может быть, лучше сказать – гениальная умеренность, или гений меры. В отличие от Платона, который был просто гений.

Годы жизни Аристотеля: 384–322 до н. э. Он родился в городе Стагир, в греческой колонии к востоку от Македонии. Поэтому его часто называли Стагиристом, а в философской литературе средних веков его называют просто Философом. Его отец был врачом при македонском царе Аминте II. Профессия отца, по-видимому, определила естественнонаучные интересы Аристотеля.

В 17 лет Аристотель уезжает в Афины и поступает в Академию Платона. Находится там 20 лет, до самой смерти Платона. Читает лекции наряду с Платоном; есть упоминания, что он старался с утра занять со своими слушателями то место, где любил читать лекции сам Платон. И когда тот приходил, то обнаруживал, что место занято. Поэтому можно говорить о наличии определенного соперничества между двумя философами.

После смерти Платона Аристотель уходит из Академии, в 343 году приглашается царем Македонии Филиппом воспитывать сына, молодого Александра. Через три года Филиппа убивает его телохранитель, царем становится 20-летний Александр. Аристотель возвращается сначала в родной город Стагир, а затем, в 335 году, в Афины.

К этому времени у него собран большой научный материал, приобретены большие знания. Аристотель открывает собственную школу при храме Аполлона Ликейского, поэтому школа называется Ликеем, или Лицеумом.

Читает лекции, прохаживаясь вместе со слушателями по аллеям в саду. Прогулка по-гречески *περιπατέω* – «перипате». Отсюда последователи Аристотеля стали называться перипатетиками. Он использовал двойную форму обучения. С утра читались лекции для посвященных – эзотерическое обучение. Вечерами для всех желающих – экзотерическое обучение.

К тому времени Греция и Малая Азия были завоеваны Александром Македонским, возникла громадная империя, которая распалась со смертью самого Александра в 323 году. Положение Аристотеля в Афинах стало сложным, так как его подозревали в промакедонской ориентации. Тем более что в Афинах он был формально на положении иностранца – метэка, без прав гражданства.

Намечался судебный процесс, как над Сократом. Аристотель не стал его дожидаться и переселился на остров Эвбея, в город Халкид, где через год умер естественной смертью.

Главным философским трудом является «Метафизика». Это слово буквально переводится как «то, что после физики». Дело в том, что эта работа была издана в I веке до н. э. Андронником Родосским после того, как издали работы по физике. Позднее слово «метафизика» стало пониматься как синоним «философии вообще», т. е. учения об умопостигаемой реальности, или, по-другому, учения о сущем как таковом, или существующем как таковом. Что же такое сущее как таковое?

Конкретные науки изучают частные области сущего – живую или неживую материю, небесные явления, человека как живое и разумное существо и т. д. Но ясно, что какие-то свойства должны быть присущи всему существующему в силу самого факта существования. Это и означает, что речь идет о свойствах сущего как такового. Это сущее как таковое нельзя увидеть и осязать в качестве особого свойства, чувствами мы всегда воспринимаем лишь конкретные и единичные вещи, частные виды сущего как такового. Как нельзя увидеть человека как такового, обязательно наткнешься на Петрова либо Николаева. Сущее как таковое можно лишь мыслить, оно именно умопостигаемо, хотя оно и есть реальность. Сущее как таковое – это то, что существует само по себе.

Аристотель первым начал разрабатывать категории для описания сущего как такового: единое, многое, тождество, различие, противоположности, возможность, действительность. В результате он разработал язык для научного описания мира. Поэтому у европейцев существует наука, а у других народов ее нет.

«Метафизика» представляет записи лекций самим Аристотелем, а также записи его лекций учениками. В тексте много повторов, возвращений, уточнений.

Другой цикл работ – по физике и биологии, работа «О душе», где многие идеи по психологии более глубокие, чем в современных учебниках. Имеются работы по этике – «Никомахова этика» и «Эвдемова этика», некоторые части обеих работ совпадают.

Есть работы по искусству, поэзии и риторике. Есть работы по социологии и политике: «Политика» и «Политии». Вторая работа – описание конституций 158 городов-государств современной Аристотелю Греции. До нас дошла из этой книги только «Афинская полития».

Наконец, есть работы по логике. Аристотель с гордостью пишет, что создал особую науку – логику. Это «Аналитики первая и вторая», «Категории», «Об истолковании».

Учение о вещи как единстве материи и формы и Боге как Перводвигателе. Согласно Аристотелю, реально существуют лишь отдельные вещи, воспринимаемые нашими органами чувств, а общее присутствует в отдельных вещах в виде повторяющихся признаков. И познается это общее через

изучение отдельных вещей. Таким образом, у Аристотеля нет противопоставления мира материальных вещей и мира идеальных сущностей.

В связи с этим Аристотель критически отзываясь о Платоне. Он пишет, что Платон под влиянием гераклитовских воззрений, согласно которым все чувственно воспринимаемое постоянно течет, а также поисков Сократом общих определений пришел к выводу, что общие определения относятся не к отдельным изменчивым вещам, а к чему-то другому. Потому что нельзя дать определения тому, что постоянно меняется.

Это другое Платон назвал идеями, или эйдосами, и все множество одноименных вещей существует через причастность определенным эйдосам. Но «причастность», добавляет иронически Аристотель, всего лишь слово. И что означает причастность, или подражание эйдосам, Платон предоставил исследовать другим.

Здесь обращает на себя внимание переистолкование, которое дает Аристотель платоновским идеям. Идеи – это всего лишь то, что повторяется в одинаковых (одноименных) вещах. В то время как согласно самому Платону, идеи выступают образцами для несовершенных чувственных вещей.

По Аристотелю же, считать, что идеи – это образцы и что все остальное им причастно, – значит говорить поэтическими иносказаниями. Ведь в таком случае должно быть много образцов для одного и того же. Например, для человека будет образцом живое существо вообще, а также двуногое вообще и вместе с тем еще и человек сам по себе. А род является образцом для видов, но и вид есть образец для многих вещей; так что один и тот же вид будет образцом для вещей и сам должен подражать роду как образцу.

Очевидно, что Аристотель приравнивает платоновские идеи к общим признакам вещей, упрощая или даже огрубляя то, что имел в виду сам Платон. И тогда, конечно, каждый человек обладает такими общими признаками, как быть живым существом, а также быть двуногим, и также еще и быть человеком. Соответственно живое существо будет родом для человека как особого вида живых существа, но и человек будет родом для всех конкретных людей.

Важно то, что у Аристотеля произошел сдвиг в понимании той проблематики, от которой отталкивался Платон. Но этот сдвиг позволил Аристотелю создать формальную логику с ее силлогизмами, модусами и фигурами, на которую до сих пор опирается научное знание.

И все же Аристотелю необходимо было как-то объяснять и описывать изменчивые вещи, причем без опоры на идеи-образцы Платона. Вещи для Аристотеля являются самостоятельными субстанциями, существующими сами по себе. А чтобы объяснить изменения этих вещей-субстанций, Аристотель вводит четыре причины.

Первая причина – материя, или субстрат, то, из чего что-либо возникает. Например, при строительстве дома материей будет дерево, которое, изменяясь, превращается в дом.

Вторая причина – сущность вещи. Это то, в силу чего всякая вещь именно такова, какова она есть. Эту причину он называет формальной. При строительстве дома формальной причиной будет замысел архитектора, или план дома, на основе которого идет строительство.

Третья причина – источник движения. В случае с домом такой причиной будет деятельность строителей.

Четвертая причина – целевая. Это то, ради чего что-либо осуществляется. В нашем примере это будет назначение дома. Одно дело, когда строится казарма, и другое дело, когда строится храм для восхваления богов. И это различие определяется целевой причиной.

В дальнейшем Аристотель вторую, третью и четвертую причины сводит к формальной причине, или к форме. Таким образом, каждая отдельная вещь им рассматривается как единство материи и формы. Или, по-другому, вещь есть оформленная материя.

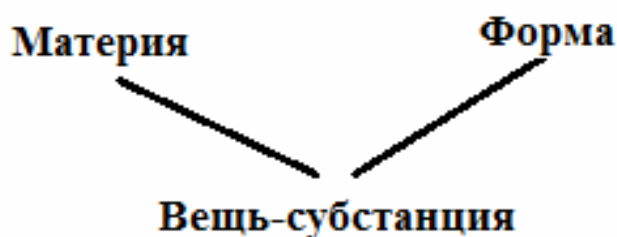

Форма для Аристотеля – это примерно то же, что идея Платона, но она присутствует в самой вещи, а не отдельно от нее.

Итак, вещь есть единство материи с формой. Материя придает вещи единичность и неповторимость. Поэтому, например, не существует людей с совершенно одинаковым цветом глаз и волос. Нет людей совершенно одинакового роста. Нет двух кусков мела совершенно одинаковых, как и двух совершенно одинаковых листков на одном дереве. Все, что материально, неповторимо и уникально. Но эта неповторимость дурная, случайная, ничего существенного не выражающая. Неповторимость картинок в калейдоскопе.

Например, индивид может сказать о себе, что он неповторимая личность, и действительно, совершенно таких, как он, личностей не существует. Но ведь и любой кусок мела тоже неповторим, неповторимо пятно от клубничного мороженого на рукаве блузки и т. д.

С формой связано то общее, что объединяет вещи одного рода. Иван и Мария отличаются друг от друга по цвету глаз и волос, различаются как мужчина и женщина, но общее состоит в том, что они являются людьми. Вот это человеческое в человеке – разумность, способность к творчеству, к свободному поведению – связано с формой. С другой стороны, Мария и Дарья отличаются друг от друга в качестве конкретных людей, но их объединяет форма женственности. Форма – это то, из-за чего от животного рождается животное, а от человека человек.

Вещь изменяется во времени и в пространстве, но важно, что в то же время она остается сама собой. Нельзя войти в одну реку дважды, потому что она постоянно меняется, но во второй раз мы входим все-таки в ту же самую реку, а не в другую. Волга при всех изменениях остается Волгой, а не превращается, например, в Каму. Итак, форма – это то, что сохраняется в вещи при всех ее изменениях.

Поэтому хотя Аристотель критикует Гераклита за то, что у него «все течет», но говоря о сохранении вещи той же самой, он воспроизводит просто другую мысль Гераклита: все в мире изменяется, но сохраняется Логос, который есть мера изменений мира. Только Логос Гераклита теперь привносится в каждую вещь-субстанцию в виде формы.

Сократ, говорит Аристотель, может быть больным и здоровым, молодым и старым, веселым или в гневе, но остается все равно Сократом. Вот эта «сократость» и будет в данном случае формой.

Формы не возникают и не исчезают, они вечны и неизменны, но могут переходить от вещи к вещи, не существуя отдельно от них. Так, скульптор, созерцая гречанок, которые, конечно же, несовершенны, как все в этом материальном мире, извлек умственным взором присутствующую в них форму чистой женственности и передал мрамору. И возникла статуя Венеры Милосской.

Итак, мы разделили форму и материю и противопоставили их. Но теперь необходимо показать соотносительность обеих категорий.

Медный шар есть единство материи, в данном случае меди, и формы – шарообразности. Но этот медный шар может использоваться для нанесения на него, например, орнамента. И тогда медный шар будет материей, а орнамент – формой. Но к шару с орнаментом можно присоединить что-то еще, сделав его более прекрасным. И тогда шар с орнаментом будет материей, а добавление будет связано с еще более высокой формой. Таким образом, то, что в одном случае будет единством материи и формы, может стать материей для другой формы.

Но можно двигаться в обратном направлении. Сама медь до оформления ее в шар выступала единством, с одной стороны, материи более низкого уровня – для Аристотеля этим уровнем являются стихии натурфилософов: огонь, вода, воздух, земля; а с другой стороны, эти стихии были оформлены тем, что можно назвать условно «медностью как таковой». И получилась медь как определенное вещество. Но и стихии натурфилософов можно снова разложить и в конце концов выйти на исходную материю, которую Аристотель называет первой материей.

Эта первая материя совершенно не оформлена, поэтому совершенно неопределенна, не обладает какими-либо конкретными, чувственными свойствами. Поэтому она не воспринимается нашими органами чувств, но, тем не менее, она есть реальность, правда, особого вида. Это – потенциальная реальность как чистая возможность любой определенности. В какой-то степени эту первоматерию можно понимать по аналогии с апейроном Анаксимандра.

По Аристотелю, совершенная бесформенность и неопределенность первой материи означает присутствие в ней всех возможных форм, в том числе противоположных. Эти формы нейтрализуют друг друга и дают в сумме чистую неопределенность, подобно тому как вся совокупность чисел – положительных и отрицательных – дает в сумме ноль.

Аристотель объясняет, почему любая материальная, конкретная вещь несовершенна, почему вообще все материальное несовершенно. Когда какая-либо определенная форма привносится в материю, оформляя ее в нечто конкретное, присутствующие в материи потенциальные формы оказывают сопротивление, тем самым искажают эту определенную форму и этим делают вещь несовершенной и незаконченной. Иначе говоря, оформляя какую-либо вещь, мы натываемся на потенциальные формы, присутствующие в первой материи, и не можем довести оформление до конца. Обязательно будет зазор между реальностью и идеалом.

Например, передо мной стол с прямоугольной столешницей. Но ясно, что столешница на самом деле не совсем прямоугольна, углы не абсолютно прямые, края не абсолютно параллельны, потому что потенциально в материи столешницы присутствуют другие геометрические фигуры – треугольник, круг, ромб и т. д. И они искажают прямоугольность стола.

И вот этот солдат не является несовершенным, как бы сержант ни старался превратить его в совершенную машину для поля брани. Потому что в этом солдате потенциально присутствуют самые различные, еще не реализовавшиеся формы – семьянин, искатель острых ощущений, возможно, в нем скрыт математик, слесарь, собиратель винных этикеток... Все эти потенциальные формы будут искажать форму «солдат как таковой» и порождать зазор между идеалом и реальностью.

Итак, мы двигались от медного шара вниз, до первой материи. Теперь попробуем продолжить движение в противоположном направлении: от медного шара вверх. Орнамент на шаре привносит более высокую форму. И это движение к все более и более высоким формам может быть тоже бесконечным. Но тем не менее это движение не выводит за пределы материального мира. Вещи могут быть все более утонченными, и все равно остаются материальными и в силу этого несовершенными.

Мы, таким образом, имеем материальный мир вещей, в разной степени оформленных, находящихся в движении и в изменении, в возникновении и исчезновении. Медь исчезает, чтобы стать медным шаром, который тоже переходит в нечто другое. Но как объяснить само движение в мире вещей, в том числе и движение к все более высоким формам? Что движет миром в целом? Должна быть какая-то причина этого движения. И здесь Аристотель переходит к теме Бога.

Согласно Аристотелю, материальный мир существует вечно, и его движение тоже вечно. Следовательно, должен существовать вечный источник движения в мире. Но сам этот источник должен быть неподвижен, иначе он будет нуждаться в новом источнике движения, таким образом, будет уход в бесконечность, а это абсурд.

Вечным источником движения, который сам неподвижен, является Бог, который и выступает Перводвигателем по отношению к материальному миру.

Бог, или Перводвигатель, нематериален, иначе он будет несовершенным, он является чистой формой, или Формой форм. Аристотель рассматривает свойства Перводвигателя по аналогии с душой человека. В душе высшим элементом является ум, поэтому Бог есть чистый Ум. Деятельность этого Ума состоит в созерцании как высшем виде деятельности. Созерцает Ум то, что само является совершенным, следовательно, Ум созерцает самого себя. Таким образом, Бог есть мышление, которое мыслит само себя. Можно провести аналогию с сознанием, которое превращает в предмет своего размышления само себя, тогда мы смотрим на собственные мысли как бы со стороны. Так и Бог-Ум созерцает себя со стороны.

Бог не занимается материальным миром, он занимается лишь самим собой. Ему нет дела до мира. Как же он все-таки приводит в движение материальный мир?

Дело в том, что материя тянется к Богу, к чистому Уму, к чистой Форме, испытывая стремление к реализации все более совершенной формы, и это тяготение к Богу приводит материю в движение. В этом смысле Бог есть Перводвигатель. Не он непосредственно движет материей, а материя, как бы в любовной истоме, тянется к Богу, тем самым находясь в вечном движении. Но, может быть, правильнее здесь вернуться к платоновским выражениям «сопричастность» и «подражание». Мир сопричастен Богу-Уму и через эту сопричастность приходит в движение.

Так, человек старается быть лучше, подражая другому человеку, выбранному в качестве образца, но который может даже не знать о том, что кто-то ему подражает. В социологии такие люди-образцы называются референтной группой.

В конечном счете, и у Аристотеля сохраняется раздельность материального и идеального: с одной стороны – материя, с другой стороны – Бог, но промежуток между этими полюсами заполняется единичными, все более совершенными материальными вещами.

У Платона верховная идея, или идея идей, – Благо, которое правит миром. В этом смысле Платон больше ориентирован на этику. У Аристотеля речь идет о Боге-Уме, т. е. он более ориентирован на научное познание.

Учение об обществе и государстве. В учении о государстве и обществе Аристотель тоже отличается от Платона. Платона мало интересовало существующее положение вещей, то, что есть. Он исходил из того, что должно быть в идеале. Аристотеля интересует именно то, что есть, т. е. реальность. Он ищет не идеал, но оптимальный вариант общественной жизни, который можно нарисовать, сочетая положительные черты реальных государств и обществ своего времени.

Поэтому Аристотель изучает и классифицирует типы государств, существующие в современном ему греческом мире. Он рассматривает такие понятия, как богатство, собственность, рабство, типы государств.

Богатство, по Аристотелю, есть не самоцель, но средство для обеспечения благой, достойной жизни гражданина. Идеал состоит в том, чтобы жить с достоинством. Но для достойной жизни вполне достаточно небольшого богатства. Таким образом, богатство имеет в самом себе естественную меру, или границу. Не нужно для благой жизни бесконечного богатства. У Чехова где-то есть фраза: «Зачем мне одеяло в квадратный километр?»

Поэтому Аристотель различает два вида хозяйственной деятельности. Первая – доставлять семье все, что необходимо и достаточно для высшей цели – блаженства. Это приобретение, согласное с природой. И здесь есть естественная мера.

Вторая деятельность происходит из товарного обмена и денежного обращения, и вот она может превратиться в орудие беспредельного обогащения: купить, чтобы дороже продать, или давать деньги в рост (ростовщичество). Здесь богатство является самоцелью, и это противоречит его природе.

Аналогично он рассматривает цель *государства*. Государство есть способ общения между гражданами. Оно возникает ради совместного проживания, или потребностей обороны, или хозяйственного обмена. Но главная цель государства – это такое общение между семьями и родами, которое обеспечивает благоую и совершенную жизнь, достойную свободного гражданина.

Аристотель определяет человека как существо политическое. То есть человек, чтобы быть человеком, должен жить в государстве. А тот, кто живет вне государства, тот есть либо недоразвитое в нравственном смысле существо, либо сверхчеловек. В другом месте философ пишет, что существо, которое не нуждается в государстве, является животным либо божеством.

О рабстве. Здесь можно выделить две стороны. Первая – это связь рабства с нуждами нормальной жизни семьи. Для жизни семьи необходима собственность, которая включает орудия производства: плуг, ткацкие станки и т. д. Но эти орудия не могут работать самостоятельно и выполнять приказания. Поэтому для работы с орудиями необходимы рабы. Вот если бы ткацкие станки сами ткали, то рабы были бы не нужны, пишет Аристотель.

Другая сторона вопроса о рабстве состоит в уверенности, что люди по своей природе подразделяются на рабов и господ. Первые так устроены, что не могут принадлежать самим себе, но должны принадлежать другому. Они и одарены рассудком лишь в той степени, чтобы понимать приказания. И физически эти люди так устроены, что пригодны главным образом для тяжелой работы. Поэтому для них хорошо и справедливо быть рабом. Свободный же гражданин обладает самостоятельным мышлением, и он способен заниматься политикой и гимнастическими упражнениями.

Если учитывать, что рабов набирали из пленных варваров, не знающих государственности, не владеющих свободно греческим языком и т. д., то рассуждения Аристотеля выглядят достаточно логичными.

О собственности. Аристотель рассматривает разные типы собственности, их достоинства и недостатки, и лучшим вариантом является собст-

венность, сочетающая черты общественной и частной. Философ выдвигает следующие формулировки: собственность должна быть общей в относительном смысле, а вообще – частной; собственность должна быть частной, а пользование ею – общим.

Имеется в виду, что собственность должна быть поделена между людьми, но владелец должен позволять пользоваться ею своим друзьям или давать ее в общее пользование, например через налоги или вообще добровольно.

Он говорит о наслаждении от мысли, что что-то принадлежит тебе, потому что обладание чем-то соответствует человеческой природе. А с другой стороны, приятно проявлять щедрость и оказывать услуги и помощь друзьям, знакомым и товарищам. А это возможно лишь при частной собственности.

При общей же собственности невозможно проявлять щедрость, так как ничего не принадлежит только тебе, так же как при общности жен уничтожается добродетель целомудрия, а ведь прекрасное дело – воздерживаться от чужой жены из целомудрия. Здесь Аристотель спорит с идеями Платона в диалоге «Государство» об общности жен и уничтожении частной собственности.

Рассмотрим учение *о типах государства*. Аристотель различает в реальных обществах два распространенных типа государства – демократию и олигархию. Демократия – власть большинства, но так как обычно большинством бывают бедняки, то она оборачивается господством неимущих, которые стремятся обобрать богатых. Поэтому демократия есть власть мелких мерзавцев.

Олигархия – власть меньшинства, которое, как правило, состоит из богатых. Богатые же, пользуясь властью, начинают притеснять бедняков. Поэтому олигархия есть власть крупных мерзавцев. Каждая сторона исходит, прежде всего, из своих собственных интересов, это приводит к нестабильности общества, к конфликтам и раздорам.

Аристотель стремится построить модель оптимального общества. В этом обществе большинством должен быть так называемый средний элемент, который умерял бы крайности. Средний элемент – люди среднего достатка, средних размеров собственности, обычно средние землевладельцы. Они не стремятся к чужому имуществу, так как у них есть свое, и на их собственность никто не зарится, так как ее у них немного. Они не стремятся к власти, так как заняты своим хозяйством, а получив власть, исходят из интересов общества в целом. Поэтому при господстве среднего класса общество стабильно. Здесь интересно то, что, по Аристотелю, нужно давать власть тому, кто к ней не рвется.

Аристотель различает три правильные и три неправильные формы государства. Правильные формы – когда власть исходит из интересов общества в целом. К ним относятся монархия (власть одного, именно царя), аристократия (власть немногих, но наилучших) и полития (власть большинства,

имеющего право носить оружие, т. е. свободных граждан). Полития – строй, где большинством является средний элемент.

Каждая правильная форма может вырождаться в неправильную, в которой власть исходит лишь из интересов своей группы. Тогда монархия превращается в тиранию, аристократия – в олигархию, полития – в демократию. Наилучшей формой является полития, наихудшей – тирания.

Лекция 3. Эллинско-римская философия: скептики, философия Эпикура

В IV веке до н. э. в греческом мире происходят важные политические и экономические события. Среди них можно назвать Пелопоннесскую войну – войну Афин со Спартой, которая привела к поражению и ослаблению Афин; возникновение империи Александра Македонского, которая после его смерти распадается на ряд государств. В дальнейшем возникает Римская республика, которая превращается в Римскую империю.

Все эти сдвиги в бытии античного мира приводят к тому, что Греция теряет самостоятельное положение, она превращается в провинцию античного мира.

В то же время ее образованность и культура из национальных стали всемирными. Они стали господствовать в Римской империи. Эта эпоха стала позднее называться эллинизмом, что буквально означало «подражание грекам».

Две тенденции намечаются в развитии философии того времени. Первая состоит в том, что от философии отделяются и становятся самостоятельными конкретные науки. Ранее философы были одновременно учеными, они описывали также природу, внешнюю и человеческую. Писали работы по теории познания, логике, этике, эстетике, но также и о сущности государства (сейчас сказали бы – занимались политологией), по психологии, физике, описывали конкретные явления живой и неживой материи. Таким был Фалес, а также Парменид, Демокрит, Платон, Аристотель.

Теперь появляются люди, профессионально занимающиеся исключительно определенной наукой: Гиппократ, Архимед, Эвклид и др.

Вторая тенденция состоит в том, что сама философия меняет свою направленность. Меняется стиль философствования. Раньше считалось, что философия – самая прекрасная наука, потому что самая бесполезная и существует не ради чего-то, а ради самой себя (Аристотель). Теперь же, в новую эпоху, произошло смешение наций и народов, возникли гигантские государства, необозримые для отдельного человека и действующие по своим собственным законам – гигантские государственные машины, перед которыми отдельный человек превращается в ничто. Вдруг начинается война, или увеличиваются налоги, или меняется император – все это происходит внезапно и независимо от отдельного человека, точно действие безличных космических сил.

В этих условиях от философии начинают ожидать практической пользы: она должна научить прожить с достоинством в этом нечеловеческом, сумасшедшем мире, сохранить себя как личность, ухитриться быть счастливым вопреки тому, что от тебя ничего не зависит. От философии ждут, что она будет руководством к житейской мудрости.

Но в результате после Аристотеля уже не возникают философские системы с оригинальными идеями, греческая философия развивается за счет переработки идей прежних философских систем. Философия рассыпается на множество течений и школ, назовем некоторые из них: скептики, эпикурейцы, стоики, неопифагорейцы, неоплатоники, перипатетики, т. е. последователи Аристотеля, наконец, эклектики¹, вбирающие от разных философий всего понемножку.

Античная философия закончилась на неоплатонике Прокле, жившем в V веке н. э. У этого философа громадное наследие, состоящее из комментариев к Платону и к «Началам» Эвклида и до сих пор малоизученное.

Официально же античная философия окончилась в VI веке, когда в 529 году декретом императора Юстина была закрыта платоновская Академия в Афинах. Таким образом, античная философия просуществовала с VII–VI веков до н. э. по VI век, т. е. около 1000 лет.

Рассмотрим более или менее обстоятельно философию скептиков и Эпикура.

Скептики. Скептицизм возникает как течение на рубеже IV–III веков до н. э. Он опирается на учения первых философов о текучести и изменчивости окружающего мира и противоречивости чувственных явлений, т. е. на идеи Гераклита и Зенона. Название скептицизм происходит от греческого слова, означающего «озираться», «осматриваться», «пребывать в нерешительности».

Признается, что любому утверждению о мире и вещах можно выставить противоположное утверждение. И нельзя установить окончательно, какое из этих утверждений истинно. Отсюда следует вывод, что философ должен воздерживаться от окончательных суждений. Таким образом, скептики выдвигают принцип воздержания от суждений, или по-гречески – эпохэ (ἔποχή).

Например, одинаково можно доказать, что стрела летит и что она находится в покое, поэтому лучше вообще не судить ничего по поводу стрелы. Девушка прекрасна по сравнению с обезьяной, но по сравнению с богиней она далеко не прекрасна, поэтому лучше воздержаться от суждений о девушке.

Но это не означает, что вообще ничего нельзя сказать истинного. Истина выразима, но особым способом. Мы запутываемся в противоречиях, когда строим суждения о том, каковы вещи в действительности. Например, ут-

¹ Эклектика – смешение разнородных стилей, идей, взглядов.

верждаем, что стол есть желтый *сам по себе*, и это будет ошибочно, потому что при ином освещении стол может оказаться совсем другого цвета.

Но мы скажем истину, если будем судить не о том, какова вещь есть сама по себе, а о том, какой она *нами вот сейчас воспринимается*. Ибо восприятия не обманывают. Например, высказывание, что *я сейчас* вот этот стол воспринимаю желтым, будет истинным. Истинным будет высказывание, что вот теперь, при несколько ином освещении этот же стол мной воспринимается не желтым, а, допустим, красным. А другой человек может воспринимать в данный момент этот же самый стол иным. И его утверждение о *его* восприятии тоже будет истинным.

Итак, истину можно высказать, если судить не о том, каковы вещи на самом деле, но о том, какими вещи в данный момент нами воспринимаются.

Основатель скептицизма – Пиррон (365–275 годы до н. э.). Согласно ему, мудрец тот, кто стремится к счастью. Счастье же состоит в безмятежности, невозмутимости, в отсутствии страданий. Это состояние называется *атараксией*. Способ же достижения атараксии состоит в *апáтии*, т. е. бесстрастии.

Но эти невозмутимость и бесстрастие не означают полной бездеятельности философа. Философ живет в обществе, он в нем должен как-то действовать, чтобы можно было жить и существовать. Поэтому философ должен соблюдать обычаи и традиции общества, в котором он находится, понимая их условность и относительность и то, что в другом обществе обычаи могли бы быть совсем другими. Например, есть сведения, что в других странах люди совокупляются у всех на виду, таковы уж их обычаи.

Поэтому лучше делать то же, что делают и другие, не придавая своим действиям значения абсолютной истины. Проведем аналогию с поведением на стадионе во время соревнований. Совершенно безразлично в конечном счете, кто из бегунов прибежит первым. Но все равно лучше вести себя как все – тоже кричать и махать руками, иначе окружающие тебя не поймут и могут побить.

Сохранились легенды о Пирроне, который жил в соответствии с теми правилами, которым он учил, был всегда невозмутим и хладнокровен. Во время шторма, когда на корабле все были в смятении и спрашивали у Пиррона совета, как быть, тот указал в качества образца поведения на свинью, безмятежно поедавшую свои отруби. В Элиде, где жил Пиррон, ему поставили статую в знак уважения, а афиняне преподнесли почетное афинское гражданство.

Последователи Пиррона – Тимон, Энисидем, Агриппа, Секст Эмпирик. Скептицизм развивался семь столетий, развитие шло по линии все более утонченной аргументации в пользу непознаваемости сути вещей. Разработано в общей сложности пятнадцать аргументов.

Мы приведем четыре аргумента. Общая их черта состоит в том, что они апеллируют к особенностям восприятия мира субъектом.

Первый аргумент указывает на различное телесное строение живых существ, в том числе и человека. Это телесное строение определяет восприятие мира. Например, черепахообразные воспринимают мир иначе, чем снабженные иглами, а оперенные иначе, чем чешуйчатые. Проглоченные человеком муравьи причиняют ему боль и резь, а медведи проглатывают муравьев и лечатся этим. И очевидно, что червь иначе воспринимает мир, чем человек. И нет способа определить, чье восприятие мира является более истинным.

Второй аргумент основан на физических и моральных различиях уже между людьми. Одна и та же пища оказывает различное действие на разных людей. Дети и взрослые, мужчины и женщины по-разному судят о мире. Очевидно, что восприятие одного является не более истинным, чем восприятие другого. Поэтому мы не знаем, каковы вещи сами по себе.

Третий аргумент основан на различии чувств человека. Зрительное восприятие может противоречить осязательному. Так, картина является гладкой для руки, глаз же видит рельеф и глубину. Так же и с зеркалом. Нет ничего общего между вкусовыми, слуховыми и зрительными ощущениями. Мед на вкус приятен и сладок, но может быть неприятен своим видом. И нельзя сказать, какой орган чувств дает более истинное восприятие.

Четвертый аргумент отталкивается от различия состояний человека во времени. Мы по-разному воспринимаем вещи в зависимости от того, бодрствуем мы или спим, являемся сытыми или голодными, находимся в состоянии опьянения или трезвости. Вино кажется кислым тому, кто поел перед этим фиников, и сладким тому, кто поел орехов. И бессмысленно пытаться узнать, каково вино на самом деле.

Существуют другие аргументы, апеллирующие уже не к субъекту, а к свойствам объектов, к отношению между объектом и субъектом, к отношениям между объектами и т. д. Например, многогранник на большом расстоянии кажется круглым, значит, свойства вещей зависят от расстояния до них.

Линия скептицизма в дальнейшем развивается в агностицизм Юма и Канта¹, в современной философии эта линия присутствует в позитивизме.

Философия Эпикура. Годы жизни Эпикура: 341–270 до н. э. Он родился на острове Самос, переселился в Афины в возрасте 35 лет и основал свою школу на окраине города. Назвал ее «Сад». Школа просуществовала более восьми столетий, была центром античного материализма и атеизма. На воротах в Сад была надпись: «Гость, тебе будет здесь хорошо, здесь удовольствие – высшее благо».

Эпикур написал около 300 сочинений, но сохранились лишь 3 письма, в которых Эпикур излагает свои философские взгляды, а также формулирует отдельные афоризмы.

По Эпикуру философия – это размышления, которые позволяют жить счастливо и безмятежно, без страданий. То есть философия снова понимает-

¹ Агностицизм – учение, признающее непознаваемость мира.

ся как способ достичь атараксии. Но нашей безмятежности мешает страх смерти. Этот страх можно уничтожить следующими рассуждениями.

Смерть есть отсутствие ощущений. Поэтому смерть невозможно ощутить, и, следовательно, невозможно с ней встретиться. Таким образом, смерть не имеет к нам отношения. Когда мы живы, смерти еще нет, а когда она приходит, то нас уже нет.

В эпикурействе можно различать учение о бытии, или физику, теорию познания и этику.

Физика Эпикура в основном аналогична физике Демокрита. Мир состоит из атомов и пустоты. Атомы неизменны, неуничтожимы, различаются формой, величиной и весом. Двигаясь вихреобразно, атомы сталкиваются и сочетаются в различные комбинации, образуя миры и отдельные вещи.

Однако есть отличительная черта. Эпикур приходит к выводу, что столкновения атомов должны приводить к выравниванию их движения. В конце концов атомы будут двигаться параллельно друг другу в одном направлении. И перестанут соединяться в вещи и миры. А так как мир существует вечно, то в мире давно уже ничего не должно происходить. Однако в действительности в мире происходят события.

Эпикур решает эту проблему тем, что вводит «клинамен» – самопроизвольное отклонение атома от прямой траектории в случайном месте и в случайное время. Отклонение от параллельной траектории приводит снова к столкновению атомов, и поэтому в мире происходят события. Тем самым Эпикур вводит случайность, в отличие от Демокрита, согласно которому в мире господствует строгая, однозначная необходимость, а всякая случайность мнимая.

Понятие «клинамен», или произвольное отклонение атомов, позволяет Эпикуру обосновать человеческую свободу как возможность ухода от рока, или судьбы. Оказывается, можно уклониться от неизбежного. Даже в этом мире, где господствует государственная машина и независимые от человека законы природы и общественной жизни, можно уклониться, так сказать, увильнуть от колеса истории, чтобы оно прокатилось мимо, а не по тебе. Так тореадор подсовывает быку вместо себя свой красный плащ, ускользая от удара.

Итак, Эпикур строит такую физику, где есть место человеческой свободе. Не случайно Эпикур свой Сад основал на окраине Афин, т. е. в стороне, чтобы все события катились мимо.

Теория познания. Эпикур допускает любое объяснение природных событий при выполнении двух условий. Первое: объяснение должно позволять безмятежно, т. е. без страданий, существовать объясняющему. Второе: объяснение не должно противоречить чувственному восприятию.

Например, луна представляется на небе величиной с тарелку. Пусть она и будет считаться величиной с тарелку. Истинно то, что не приводит к страданию. Цель познания – не знание того, каковы вещи сами по себе, но достижение атараксии.

В то же время сам процесс познания Эпикур объясняет через теорию истечения. От предметов отделяются непрерывно и постоянно тончайшие образы, которые являются копиями предметов. Эти образы достигают наших органов чувств – зрения, обоняния, слуха и т. д. – и порождают в них восприятие предметов, совпадающее с самими предметами. Поэтому мы воспринимаем вещи такими, каковы они есть в действительности. Сейчас эта теория неожиданно перекликается с изобретением голографии, позволяющей делать точные трехмерные изображения вещей.

Этика Эпикура. Этика есть путь к счастливой жизни. А счастье состоит в удовлетворении желаний. Желания делятся на естественные и надуманные. Идеал состоит в удовлетворении естественных желаний, среди которых нужно удовлетворять в первую очередь самые необходимые. Удовлетворение желаний приводит к удовольствию, которое Эпикур определяет как отсутствие страданий.

Нравственность состоит в соблюдении во всем меры. Справедливость состоит в том, чтобы не вредить другим и не терпеть вреда от других. Дружба основана на взаимной личной выгоде, поэтому дружат в силу необходимости.

Цель мудрости – исцелять от душевных страданий. Важное условие счастья и безмятежности – не жить на виду у других. Жизнь философа – жизнь скрывающегося. Правило философа: «Живи незаметно». Или как позднее скажет французский философ Декарт: «Хорошо прожил тот, кто хорошо спрятался». Имеется в виду – спрятаться от перемалывающего колеса истории.

Дадим в сокращенном виде рассуждения Эпикура из его писем Геродоту и Менекею.

(Из письма к Геродоту) ...Вселенная состоит из тел и пространства. О существовании тел свидетельствует само ощущение у людей. А если бы не было пустоты, то тела не имели бы, где им быть и через что двигаться... Одни тела – суть соединения, а другие – то, из чего образованы соединения. Эти последние неделимы и неизменяемы [очевидно, что речь идет об атомах], потому что должно что-то оставаться сильным при разложениях соединений...

Неделимые тела имеют необъятное число форм, ибо невозможно, чтобы такое множество различий в сложных предметах могло образоваться из одних и тех же ограниченных по числу форм. Но различие форм не безгранично, но только необъятно. Атомы движутся непрерывно в течение вечности с равной быстротой. Ибо ни тяжелые атомы не будут нестись быстрее малых и легких, ни малые не будут нестись быстрее больших, когда и им ничто не противодействует¹.

¹ Эпикур здесь предвосхищает открытие Галилея в XVII веке: тела независимо от величины их массы падают на землю с одинаковым ускорением.

Душа состоит из тонких частиц, рассеянных по организму, она похожа на ветер с примесью теплоты. А когда разлагается организм, душа рассеивается и уже не имеет тех же сил и не совершает движений, так что не обладает и чувством.

Слово «бестелесное» обозначает то, что может мыслиться как нечто самостоятельное. Но самостоятельным можно мыслить лишь пустоту; а пустота не может ни действовать, ни испытывать действие. Поэтому те, кто говорит, что душа бестелесна, говорят вздор.

Не следует думать, что движения небесных тел, их затмения, восходы, заходы произошли благодаря существу, которое ими распоряжается и в то же время пользуется полным блаженством и бессмертием [речь идет о богах]; ибо занятия, заботы, гнев, благоволение несовместимы с блаженством.

(Из письма к Менекею) ...Пусть никто в молодости не откладывает занятия философией, а в старости не устает заниматься философией: ведь никто не бывает ни недозрелым, ни перезрелым для здоровья души.

Боги существуют: познание их – факт очевидный. Но нечестив тот, кто применяет к богам представления толпы, согласно которым дурным людям боги посылают величайший вред, а хорошим – пользу. Лишь люди к подобным себе относятся хорошо, а на все, что не таково, смотрят как на чуждое.

Приучай себя к мысли, что смерть не имеет к нам никакого отношения. Ведь все хорошее и дурное заключается в ощущении, а смерть есть лишение ощущения. Поэтому, когда мы существуем, смерть еще не присутствует; а когда смерть присутствует, тогда мы не существуем. Правильное знание делает смертность жизни усладительной, потому что отнимает жажду бессмертия.

Люди толпы то избегают смерти как величайшего из зол, то жаждут ее как отдохновения от зол жизни. А мудрецу жизнь не мешает, а не-жизнь не представляется злом. Как пищу он выбирает не более обильную, но самую приятную, так и временем отпущенной ему жизни он наслаждается не самым долгим, но самым приятным...

Так как удовольствие есть первое и прирожденное нам благо, то мы выбираем не всякое удовольствие, но иногда мы обходим удовольствия, за которыми следует большая неприятность. Таким образом, всякое удовольствие по естественному родству с нами есть благо, но не всякое удовольствие следует выбирать, так и страдание всякое есть зло, но не всякого страдания следует избегать...

Привычка к простой пище способствует улучшению здоровья, а также приводит в лучшее расположение духа, когда после долгого промежутка мы получаем доступ к предметам роскоши, а также делает нас неустранимыми пред случайностью.

Удовольствие есть конечная цель, но мы разумеем не удовольствия распутников и не удовольствия, заключающиеся в чувственном наслаждении, но разумеем свободу от телесных страданий и от душевных тревог. Не попойки и кутежи, не наслаждения женщинами и яствами роскошного стола

рождают приятную жизнь, но трезвое рассуждение, исследующее причины всякого выбора и избегания и изгоняющее лживые мнения, которые производят в душе величайшее смятение.

Величайшее благо есть благоразумие, оно дороже даже философии. Оно учит, что нельзя жить приятно, не живя разумно, нравственно и справедливо. Обдумывай это и тому подобное сам с собою днем и ночью и с подобным тебе человеком, и ты никогда не придешь в смятение, а будешь жить, как бог среди людей...

Выше мы указывали, что Эпикур вводит самопроизвольное отклонение атома от прямой траектории, или клинамен. Вот как клинамен описывает римский поэт и философ Лукреций Кар в поэме «О природе вещей»:

...уносясь в пустоте, в направлении книзу отвесном,
Собственным весом тела изначальные в некое время
В месте неведомом нам начинают слегка отклоняться...
Если ж, как капли дождя, они вниз продолжали бы падать,
...То никаких бы ни встреч, ни толчков у начал не рождалось,
И ничего никогда породить не могла бы природа [Лукреций 1946, 85].

Здесь отклонение атомов от отвесной линии обосновывается чисто логически: если бы атомы не отклонялись, то природа не породила бы ничего нового. Но в мире появляется то, чего раньше не было. Следовательно, необходимо постулировать отклонение атомов.

Здесь же появляется тема свободы:

...Если ж движения все непрерывную цепь образуют...
И коль не могут путём отклонения первоначала
Вызвать движений иных, разрушающих рока законы,
...Как и откуда, скажи, появилась свободная воля,
Что... допускает менять направленья не в месте известном
И не в положенный срок, а согласно ума побужденье? [Лукреций 1946, 87–88].

Итак, если бы не было отклонения атомов от прямой линии, то свободная воля была бы невозможна. Но свободная человеческая воля является фактом. Следовательно, необходимо признать отклонение первоначал.

Тема 3. Христианская философия

Лекция 1. *Переход к христианству. Основные проблемы христианской философии*

Античная философия развивалась около тысячелетия, с рубежа VII–VI веков до н. э. до VI века н. э. Период расцвета – системы Демокрита, Платона, Аристотеля, V–IV век до н. э. После них идет систематизация, развитие отдельных моментов, сменяется направленность философствования: не познание ради познания, но познание ради счастливой жизни. Точка зрения

Аристотеля, что философия самая прекрасная наука, потому что самая бесполезная, заменяется другой позицией: философия должна научить благой жизни и обеспечить безмятежность, атараксию.

Но столетия такого философствования после Аристотеля постепенно показали, что как раз философия даже при помощи верного познания не в состоянии научить человека быть счастливым, внутренне независимым и добродетельным.

Скептицизм учил, что познание вещей приводит к противоречиям, поэтому добродетель состоит, скорее, в отказе от знания, чем в самом знании. Опыт стоиков показал, что идеал мудреца не может быть достигнут более или менее полно ни в одном человеке.

Лишь эпикурейцы показали, что можно безмятежно и с достоинством прожить в этом сумасшедшем мире с его войнами, насилием, угрозой растворения индивида в гигантской машине государства. Но этот опыт пригоден лишь для немногих. Все не могут «прожить незаметно», как предлагал Эпикур. Громадное большинство людей неизбежно должно трудиться, участвовать в сражениях, тащить на себе семью, родственников, болезни, налоги, терпеть насилие государства.

Вывод: собственными усилиями, опираясь на собственный разум, человек не может добиться ни знания, ни добродетели, ни счастья. Необходима опора извне, т. е. свыше. Ограниченный и несовершенный разум нуждается в авторитете Божественного откровения, а путь к нему лежит не через познание окружающего мира, но через веру. Поэтому старый античный мир был внутренне, психологически готов к восприятию христианства как новой, свежей силы. И эта сила вступила в усталый эллинский мир.

Христианство вступило в мир, в котором были накоплены огромные культурные ценности – философия, искусство, наука, духовные традиции, и к этому богатству христианство должно было как-то отнестись. Две тенденции характеризуют отношение христианства к этим культурным ценностям.

Первая – стремление вытеснить языческие ценности, заменить их новыми, христианскими. *Вторая* – усвоение этих ценностей, обогащение ими своего содержания и в этой форме их сохранение. Можно сказать так: неизбежным должно быть наполнение христианских идей мясом и плотью язычества. И действительно, последовал процесс усвоения идей стоиков, Платона, Аристотеля.

Этапы развития христианской философии. Первый этап – *апостольский*, I – середина II века. В этот период происходила разработка и освоение философских и мировоззренческих идей Евангелия и Посланий апостолов.

Второй этап – *патристика*, от *patres* – отцы. Это философские идеи, разрабатываемые отцами церкви. Здесь можно выделить подпериод *апологетики*, примерно II–IV века. В это время отцы церкви в полемической форме защищали христианские ценности в условиях господства языческой философии и языческих идей. Среди отцов церкви этого периода можно назвать Тертуллиана, Климента Александрийского.

Дадим коротко идеи Тертуллиана. Полное имя – Тертуллиан Квинт Септимий Флоренс. Родился в 160 году, умер примерно после 220 году. Принял христианство в возрасте 35 лет, жил в Северной Африке, в Карфагене. Его работы: «Апология», «Об идолопоклонниках», «Против греков», «О плоти Христовой», «О воскресении плоти».

Он воинствующий христианин, для него философия есть источник религиозной ереси. Философы ищут истину, значит, они ее не нашли. Истина от Бога, а философия от дьявола. Мы не нуждаемся ни в любопытстве после Иисуса Христа, ни в изысканиях после Евангелия.

То, что положения веры выглядят абсурдными для разума, означает их истинность. Ему приписывают высказывание: «Верую, потому что абсурдно». Смысл этого положения состоит в том, что положения веры несоизмеримы с разумом, поэтому разум не может определять их истинность.

Цитата из Тертуллиана: «Сын Божий распят; нам не стыдно, ибо полагалось бы стыдиться. И умер Сын Божий; это вполне достоверно, ибо ни с чем не сообразно; и после погребения воскрес; это несомненно, ибо невозможно».

Однако некоторые апологеты все же пытались согласовать христианство с греческой философией и традицией.

В IV веке христианство становится господствующей религией в Римской империи. Религиозная догматика начинает приводиться отцами церкви в систему при опоре на философию. Здесь можно назвать Григория Богослова, Григория Нисского, Аврелия Августина Блаженного.

С VI до XVIII века продолжается период *схоластики*. Схоластикос – ученый, школьный. Схолия – ученая беседа, поучение. Расцвет схоластики приходится на феодальное общество в Европе. Представители схоластики: Петр Дамиани, автор выражения «Философия – служанка богословия», Ансельм Кентерберийский, Петр Абеляр, Фома Аквинский, Уильям Оккам, Жан Буридан.

Схоластика занималась разработкой проблем соотношения Бога и чувственной реальности, ее особенностью была опора на логику и рассуждения.

Параллельно схоластике развивалась мистическая линия в христианстве – учение о непосредственном сверхчувственном общении с Богом и его познании через опыт человеческой души. Разрабатывались техника и специальные приемы такого общения. Здесь можно назвать работы Августина Блаженного, Оригена, Бёме, позднего Шеллинга, русского философа Владимира Соловьева, американского философа Вильяма Джемса.

Наметим четыре сквозные проблемы христианской философии. Первая – доказательства бытия Бога. Вторая – оправдание Бога, или теодицея. Третья – проблема самостоятельности материального мира, сотворенного Богом. Четвертая – соотношение веры и разума.

Рассмотрим эти проблемы по порядку.

1. *Доказательства бытия Бога*. Бог непосредственно явлен в Святом писании и душах верующих и не нуждается в доказательствах. Но ум чело-

веческий так устроен, что стремится разумно обосновать даже то, что нам дано непосредственно. Поэтому уже в древности начинают разрабатываться доказательства существования Бога.

Дадим три типа доказательств бытия Бога: космологическое, телеологическое и онтологическое.

Космологическое доказательство. От слова «космос», т. е. мир в целом. Доказательство опирается на тот факт, что каждое движение должно иметь свою причину, а причина находится всегда *вне* своего следствия. Например, отдельное тело приходит в движение под действием толчка от другого тела, находящегося вне первого тела. Или приведем современный пример: автомобиль приводится в движение от энергии бензина, а этот бензин заливается в бак автомобиля извне.

Рассматривая мир в целом, мы обнаруживаем, что он находится в вечном движении. Это движение тоже должно иметь внешнюю причину, которая должна находиться теперь уже вне мира в целом. Мир материален, поэтому причина, находящаяся вне всего материального мира, не может быть материальной, следовательно, она обладает духовной природой. Такой причиной может быть только Бог. Следовательно, Бог существует.

Итак, Бог является вечной причиной вечного движения, в котором находится материальный мир, то есть Космос.

Телеологическое доказательство. От слова «телос», т. е. цель. Доказательство опирается на тот факт, что природа не является хаосом, в ней господствует порядок и целесообразность. В природе действуют разумные законы, например планеты движутся по орбитам, которые могут быть описаны математическими уравнениями. Но сама по себе природа не в состоянии перейти от хаоса к порядку. Следовательно, должен существовать разумный Устроитель мира, который привнес в мир порядок и целесообразность. Этим разумным устроителем может быть только Бог. Поэтому Бог существует.

Приведем в качестве пояснения простой пример. Заходя в комнату, мы обнаруживаем, что стулья, стол, а также диван, шкаф и т. д. расположены не как попало. Наоборот, кто-то по-хозяйски расставил все по порядку. Этот порядок отразил вкус хозяина, его понимание удобства и комфорта. Так и мир в целом кто-то по-хозяйски упорядочил, чтобы в нем господствовали красота и порядок. И этот кто-то есть Бог.

В XX веке выяснилось, что мир действительно устроен неслучайным образом, в его основе лежат такие законы и физические постоянные, которые обеспечивают развитие мира вплоть до появления живой материи и человека. Эту особенность устройства мира назвали антропным принципом. Получается, что появление человека, разумного существа, познающего мир, было заложено Кем-то с самого начала в законы природы.

Онтологическое доказательство. От слова «онтос», т. е. сущее, существующее.

Укажем два варианта онтологического доказательства. Первый выдвигнут Ансельмом Кентерберийским, но о нем есть упоминание у стоиков. Строится в виде следующего логического рассуждения:

«Бог есть существо совершенное, так как противоположное немислимо. Совершенство же включает в себя реальное существование, потому что не может быть совершенным то, что реально не существует. Следовательно, Бог есть то, что реально существует».

Другой вариант онтологического доказательства, более утонченный. Мы воспринимаем окружающий нас мир как несовершенный, в нем присутствуют зло, смерть, болезни, нищета. Оценивать что-то как несовершенное можно, лишь имея представление о норме. Но представление о норме невозможно извлечь из несовершенного мира. Следовательно, это представление нам вложил в сознание Тот, кто сам не является частью этого несовершенного мира, им может быть только Бог. Значит, Бог существует.

Проведем параллель с рассуждением Уинстона Смита из романа «1984» Дж. Оруэлла. В романе описывается общество, полностью контролируемое партией, которую возглавляет Старший брат. Смит рассуждает: «Я всю свою жизнь живу в обществе, в котором подъезды пахнут кислой капустой, табак, как пыль, высыпается из сигарет, от джина изжога, а бритвенные лезвия и шнурки от ботинок распределяются по талонам. Другой жизни я не знаю. Но я отчетливо понимаю, что такая жизнь ненормальна. Откуда же у меня это понимание, если я не жил иной жизнью?»

Смит делает предположение, что представление о нормальной жизни передалось ему генетически от прошлых поколений, которые жили в другом обществе. Здесь проблема та же самая, что и в онтологическом доказательстве бытия Бога: как объяснить, что, живя в ненормальном обществе, мы понимаем, что оно ненормально? Значит, каким-то образом представление о норме все же вложено в наше сознание.

Здесь, кстати, обнаруживается, что материальное бытие не способно определять наше сознание до конца, лепить его, так сказать, по собственному образу и подобию! В сознании есть некий избыток, который позволяет проверять на нормальность само бытие.

2. *Теодицея*. Переводится как богооправдание. Это совокупность учений, которые стремятся объяснить, почему мир, созданный всеблагим и все разумным Богом, полон зла и несправедливости. Как объяснить, что благой и справедливый Бог сотворил мир, в котором существуют зло, войны, землетрясения, болезни, эпидемии? Почему в мире, созданном совершенным Богом, злые торжествуют победу, а добрые терпят поражение?

В античной философии зло в мире объяснялось несовершенством богов, которым приписывались человеческие недостатки – зависть, ревность. Боги постоянно вмешивались в мир людей и приносили в него собственное несовершенство. Также зло объяснялось из материи как самостоятельного начала, которая также считалась источником несовершенства мира. Поэтому проблемы теодицеи не существовало.

Однако в христианстве Бог един, он является творцом всего, в том числе и материи, поэтому он ответствен за все, что происходит в мире, а значит, и за то зло, которое совершают люди. Получается, что люди могут делать все, что захотят, а Бог за все отвечает. Однако непонятно, как совершенный Бог мог создать такой несовершенный мир. Ведь очевидно, например, что несовершенство стола указывает на неумелость мастера, который этот стол изготовил. Но Бог не может хотя бы в чем-то быть неумелым.

Приведем два варианта богооправдания. Первый используется в протестантизме. Вседобрый Бог абсолютно все в мире предопределяет. Но как же понять присутствие зла в мире? Ответ Мартина Лютера, одного из основателей протестантизма, следующий: если бы можно было это разумно понять, то не было бы нужды в вере. Таким образом, необходимо просто *верить* во всеблагость Бога, несмотря ни на что.

Второй вариант – в католицизме и православии. Он опирается на принцип свободной человеческой воли. Бог доказывает свою благость тем, что сотворил свободную человеческую личность. Свобода же должна включать *возможность* совершения зла. Потому что если я чего-то не могу, то я и не свободен.

Адам, получив свободу от Бога, выбрал зло, вкусив запретный плод, тем самым вверг себя и весь мир в состояние греховности и несовершенства. Поэтому несовершенство мира есть результат избыточного начального совершенства, которым одарил человека всеблагий и вседобрый Бог. Поэтому не Бог, а сам человек ответствен за зло в мире. Ведь Адам в своем свободном выборе вполне мог отказаться пробовать запретный плод!

3. *О том, насколько самостоятелен материальный мир.* Сначала дадим пояснения. Мир есть совокупность отдельных вещей, которые мы воспринимаем через органы чувств: зрение, слух, вкус, обоняние, осязание и т. д. Эти отдельные вещи мы объединяем при помощи общих понятий.

Например, стул, диван, кресло, стол мы объединяем общим понятием мебели. А конкретных Тузиков, Джеков и Бобиков объединяем понятием собаки. А бесконечным Ивановым, Петровым, Наполеонам, Офелиям и т. д. соответствует общее понятие человека как такового.

Можно использовать еще более общие понятия. Например, понятие *млекопитающее*, которое объединит всех собак, оленей, человека, ежей и т. д. А млекопитающих вместе с птицами, насекомыми, рыбами и т. д. можно объединить понятием *животного*, которое вместе с понятием растения входит в понятие *живое существо* вообще, и т. д.

Итак, с одной стороны, есть отдельные материальные вещи, воспринимаемые нашими органами чувств, с другой стороны – понятия различной степени общности, объединяющие эти отдельные вещи.

Теперь перейдем к христианской философии. В ней возникают два направления: реализм и номинализм.

Реализм – от слова «реалии», так назывались в христианской философии общие понятия: человек как таковой, птица как таковая и т. д. Согласно

реализму, общие понятия, или реалии, выражают сущность отдельных предметов. А сущность более реальна, чем отдельные вещи, которые сегодня есть, а завтра их нет. Чем более общей является реализия-сущность, тем большей реальностью она обладает.

Например, собака как таковая обладает большей реальностью, чем отдельная собака, еще большей реальностью обладает млекопитающее как таковое. Еще большей реальностью обладает живое существо вообще. Максимально реальным является понятие Бытие, которое совпадает с Богом, обнимающим все, что существует.

Эта позиция может показаться странной современному человеку, который ценит лишь то, что можно потрогать руками. Но рассмотрим следующий пример. Допустим, студент заходит в деканат своего факультета. Как правильнее сказать: зайти в деканат или в комнату, где находится деканат? И где он там находится?

Ведь деканат нельзя воспринять как отдельную чувственную вещь через зрение, слух и т. д. Тем не менее он несомненно реален. Деканат может переехать из этой комнаты в другую, в деканате могут смениться все работники – от декана до секретаря. Но как реальность деканат остается, и он более реален, чем работники деканата, которые сегодня одни, а завтра другие. Такой же реальностью является любое учреждение: вуз, школа, государство, которые ведь тоже невозможно увидеть и потрогать. И очевидно, что государство более реально, чем любой гражданин, который сегодня есть, а завтра его уже нет, так как граждане смертны, несовершенны, подвержены болезням и слабостям.

И что значит «зайти в гости к семье Петровых»? Ну, зашли, и где же мы можем увидеть семью Петровых? Мы видим квартиру, в которой она проживает, членов семьи, число которых может увеличиваться (с появлением детей), но может и уменьшиться: сегодня семья полная, а завтра уже неполная. Эта семья как особая реальность сохраняется, живет и существует независимо от своих конкретных членов. Подобно гераклитовой реке семья, изменяясь, остается самой собой.

Итак, речь идет об особом виде реальности, отличной от реальности отдельных предметов. Реализм как философское направление восходит к учению Платона об идеях. Но как течение он возникает внутри патристики и становится господствующим в схоластической философии. Он являлся теоретической основой для осмысления природы Бога и его свойств.

Представители реализма: Платон, Аврелий Августин, Ансельм Кентерберийский. Умеренным реалистом, признававшим относительную самостоятельность отдельных вещей, был Фома Аквинский.

Противоположным течением был номинализм, от лат. *nomen* – имя. Согласно номинализму, реальностью обладают лишь отдельные вещи, которые можно осязать, увидеть, услышать, а общие понятия – это всего лишь имена, вроде общих ярлыков для одинаковых вещей, а не особая реальность.

Номинализм предлагал не мудрствовать по поводу понятий, но исследовать реальные свойства реальных вещей, развивать опытное знание. Этим он способствовал развитию науки. Но в конечном счете он делал невозможной саму науку. Потому что наука изучает отдельные вещи не ради них самих, но ради познания *общих* закономерностей.

Рассказывают, что Галилей поднимался на Пизанскую башню и сбрасывал с нее предметы различной тяжести, чтобы посмотреть, с каким ускорением они падают на землю. Очевидно, что Галилея интересовали не свойства тех конкретных предметов, которые он сбрасывал, но общий закон, охватывающий все тела без исключения. И он обнаружил, что *все* тела, и легкие, и тяжелые, падают на землю точно за одно и то же время. Правда, при отсутствии сопротивления воздуха¹.

А вот если бы он изучал одно за другим все бесчисленное количество тел по отдельности, то ему бы всей жизни не хватило, чтобы прийти к научным выводам.

Номинализм подрывал важнейшие положения христианской религии. Например, в соответствии с догматом Святой Троицы, Бог един и в то же время существует в трех лицах, которые неслиянны и нераздельны. Но согласно номинализму, необходимо выбирать: либо Бог один, либо должны существовать три Бога. Но первое – это ислам: аллах един, и нет никого кроме аллаха. Второе – многобожие, т. е. язычество. Исчезала специфика христианства. Поэтому церковь преследовала номинализм и номиналистов.

Представители номинализма: Иоанн Росцелин, Вильям Оккам, Жан Буридан, Иоанн Дунс Скотт.

4. *Соотношение веры и разума.* К XII веку сложилось несколько точек зрения на соотношение веры и разума, все они не удовлетворяли церковь. Дадим три точки зрения.

Рационалистическая (от ratio, т. е. разум). Представитель Петр Абеляр (1079–1143). Он считал, что все положения веры должны быть подвергнуты экзамену разума, и то, что не согласуется с разумом, должно быть отброшено.

Теория *двойственной истины*, Авероэс (1126–1198). Вера и наука имеют разные области познания; область первой – Божественное откровение, область второй – природа. Таким образом, у каждого своя истина. Противоречия между верой и наукой возникают, когда вера начинает судить о природе, а наука – о религиозных положениях. Эта позиция позволяла освобождать науку и философию от контроля церкви.

Полное *отрицание ценности науки и разума.* Представители – Тертуллиан (примерно 160–220) и Дамиани (1007–1072). Разум противоречит вере, так как он греховен и несовершенен, поэтому положения веры и представляются ему абсурдными. Но эта абсурдность для разума и означает истин-

¹ Из-за сопротивления воздуха птичье перо и пушечное ядро достигают земли за очень разные промежутки времени.

ность положений веры. И вообще не нужна какая-то особая богословская наука, основанная на разумных основаниях, так как в Евангелии уже присутствует вся истина.

Эта точка зрения тоже не удовлетворяла церковь, так как получалось, что сама церковь как посредник между верующими и Богом не нужна, в Евангелии уже все есть, и каждый верующий сам может во всем разобраться.

Решение вопроса о вере и разуме было поручено Фоме Аквинскому¹, который вполне удовлетворительно справился с этой задачей.

Согласно Фоме, разум, т. е. наука и философия, выполняет лишь служебные и вспомогательные функции по отношению к богословию, на разум можно опираться для лучшего разъяснения положений веры, чтобы облегчить слабому человеческому уму их понимание. Так, Иисус переходил на язык притч, когда объяснял свои истины простому народу. Если же положения веры и науки противоречат друг другу, это знак того, что наука ошибается в своих рассуждениях.

Далее Фома разделил все положения веры на два вида. Первые положения разумно постижимы и могут быть строго доказаны. Это – существование Бога, его единство, бессмертие души. Вторые положения рационально непостижимы, потому что они сверхразумны, не могут быть доказаны, но тем не менее они истинны. Это положения о сотворении мира из ничего, о первородном грехе (согласно которому грех Адама передается всем поколениям, несмотря на то, что душа только что родившегося человека чиста и безгрешна), о непорочном зачатии девы Марии, которая, зачав и родив младенца, тем не менее сохранила девственность, о Троичности Бога и др.

Философия Фомы лежит в основе современного католицизма, она носит название томизма по имени ее создателя.

Лекция 2. Аврелий Августин

Аврелий Августин – теолог и церковный деятель, основатель монашества, родоначальник христианской философии истории. Годы жизни: 354–430 гг. Развил учение о благодати и предопределении.

Родился в небогатой семье члена городского совета в г. Тагасте (север Африки). Три года обучался в школе риторики в Карфагене. Затем сам преподавал риторику. В 384 году переехал в Италию. В июле 386 года произошло обращение Августина в христианскую веру, сцена обращения подробно описана им самим в восьмой книге «Исповеди». 24 апреля 387 года Августин принимает крещение, возвращается в Африку и через три года становится священником. Занимает епископскую кафедру в г. Гиппоне в течение 34 лет – до самой смерти. Умер 430 году в осажденном вандалами Гиппоне.

¹ Фома, или Томазо, родился в Италии примерно в 1225, в замке Рокказекка, близ Аквино, умер в 1274 году.

Останки Августина были перенесены его приверженцами в Сардинию, чтобы спасти их от поругания вандалами, а когда этот остров попал в руки сарацин, были выкуплены королём лангобардов¹ и погребены в Павии в церкви св. Петра. В 1842 году с согласия папы были возвращены в Алжир. Там они сохраняются французскими епископами подле памятника Августину, воздвигнутого на развалинах Гиппона.

В юности Августин испытал влияние римских авторов (Цицерон и др.), прошел через увлечение манихейством², скептицизмом и неоплатонизмом. Наиболее значительными произведениями Августина являются «Исповедь» (400 г.) и «О граде Божьем» (413–426 гг.).

Августин трактовал соотношение трех Божественных ипостасей (Троица) как внутренний диалог самосозерцания, самопознания, общения и любви. Он выдвинул веру в качестве основы любого знания: «Разве учитель будет стараться объяснить темные места у Вергилия, если прежде того не поверит в значительность Вергилия? Точно так же и читатель Святых Писаний должен уверовать в их авторитет прежде, чем научиться их понимать». Августин допускает возможность выведения бытия Бога из самодостоверности человеческого мышления.

В его философии мы выделим метафизику внутреннего опыта и учение о свободной воле³. Августин отталкивается от самонаблюдения и описания внутренних душевных состояний. С этого анализа жизни души как особой реальности начинается новая эпоха развития европейской философии.

Августин пишет о том, что даже скептик, отрицающий или ставящий под сомнение воспринимаемую нами внешнюю реальность, не может подвергнуть сомнению сам факт восприятия этой реальности нашим *Я*. В самом акте сомнения содержится драгоценная истина реальности нашего *Я как сознательного существа*: пусть даже я ошибаюсь, но чтобы ошибаться, я должен существовать! Позднее близкий ход мысли использует Декарт: наша способность сомневаться в чем-либо доказывает несомненное существование нашего сомневающегося *Я*.

Мотивом сомнения является стремление к истине. Но тот, кто сомневается, должен каким-то образом уже знать истину, ибо только ради нее он

¹ Лангобарды, или ломбарды (нем. Langobarden, буквально – «длиннобородые») – германское племя. По легенде, перед битвой, чтобы войско казалось более многочисленным, лангобардские женщины завязывали свои волосы под подбородком, становясь похожими на бородатых мужчин. Первоначально жили на левом берегу нижней Эльбы. В 568 г. вторглись в Италию, завоевали ее северную часть (нынешнюю Ломбардию) и основали Лангобардское государство.

² Манихейство получило название по имени своего основателя Мани (или Маниса). Это учение представляло мир как поле борьбы света и тьмы, добра и зла в качестве двух равноисходных начал. Требовало воздержанности в питании, половой жизни, физическом труде.

³ Здесь мы следуем за немецким философом Вильгельмом Виндельбантом (1848–1915). См. его книгу «История древней философии. Августин и средние века. История схоластики» (Киев: Тандем, 2005).

сомневается. Приведем шутливое пояснение этой мысли: женщина примеряет в магазине шляпки и отбрасывает их одну за другой: не то, не то, не то! Но это означает, что каким-то образом женщина знает, как должно выглядеть «то».

Наряду с ощущениями человек обладает разумом как способностью непосредственного познания невещественных истин – норм добра, прекрасного и логических законов. Эти нормы и законы одни для всех мыслящих существ, и они не меняются во времени. Это значит, что через них наше сознание связано с тем, что нас превосходит. Сначала Августин объяснял познание умственных истин по-платоновски – через припоминание души, но это противоречило христианскому отрицанию предсуществования души. Поэтому Августин стал рассматривать разум как способность созерцания этих истин в Божественном духе.

Таким образом, всякое познание посредством разума есть богопознание. Но в течение своей земной жизни человек не способен познать Бога совершенным образом, так как бесплотная и неизменная сущность Бога превосходит любые определения, которые могут быть даны несовершенным человеческим разумом.

Второй важной темой, кроме реальности нашей души, в рассуждениях Августина является понятие свободы *воли*, независимой от разума. И вот здесь он встречает затруднение, потому что нужно было каким-то образом согласовать возможность свободного поступка человека с божественным предопределением. С одной стороны, человек свободен в своих поступках, но, с другой стороны, и Бог абсолютно свободен в своем предопределении человеческой жизни.

С учением о свободной воле приходит в столкновение также идея, согласно которой каждый человек неизбежно грешен и нуждается в искуплении со стороны церкви. В противном случае может быть поставлена под сомнение необходимость церкви. Поэтому Августин распространяет свободу воли только на Адама, первого человека: в результате злоупотребления им своей свободой воли общая человеческая природа настолько испортилась, что уже не может не грешить, и в этом смысле человек уже не свободен.

Значит, человек не способен стремиться к добру собственными силами и нуждается в помощи посредством благодати церкви. В то же время Бог свободен абсолютно, и в своей абсолютной свободе он независим и от церкви. Поэтому он оказывает благодать лишь некоторым, а кому – неизвестно. Выбор помилованных происходит не по их заслугам и даже не от церковной благодати, но по непостижимому определению Бога. А на кого не падет его выбор, тот не может спастись никоим образом. Даже начать быть добрым не может человек сам по себе, потому что всякое добро исходит от Бога. В результате человек со своей свободой воли оказывается на деле марионеткой, судьба которой изначально предопределена.

Духовный мир распадается на царство Бога и царство дьявола. К первому принадлежат те, которых Бог избрал к благодати; к второму все ос-

тальные, которых Бог оставил в состоянии греха и вины. Оставленные Богом разделяются внутри себя враждой; они борются в земных царствах за мнимую ценность могущества и господства. Поэтому Августин в реальном историческом процессе видит только сферу, враждебную Богу.

Цель всемирной истории состоит в окончательном отделении друг от друга царства Бога и царства дьявола. Решающей вехой в развитии мира оказывается появление Спасителя. С этого начинается последний всемирный период, который закончится Божьим судом. И тогда избранные получают покой, а те, кто не был предопределен к искуплению, предаются на мучения в силу своего рока.

Дадим в сокращенном пересказе фрагменты из «Исповеди» Августина.

Обращение в христианство

Мне несносна была жизнь в миру, и я тяготился ею; я уже не горел страстью к деньгами и почестям. Но еще цепко оплела меня женщина. Я изводился и сох от забот, вынужденный вести себя в соответствии с семейной жизнью, которая держала меня в оковах.

...Мирское бремя нежно давило на меня, словно во сне; размышления мои о Тебе походили на попытки тех, кто хочет проснуться, но, одолеваемые глубоким сном, вновь в него погружаются. Так и я уже твердо знал, что лучше мне себя любви Твоей отдать, чем злomu желанию уступать; любовь влекла и побеждала, но злое желание было мило и держало.

...Глубокое размышление извлекло из тайных пропастей и собрало «перед очами сердца моего» всю нищету мою. И страшная буря во мне разразилась ливнем слез. Не помню, как упал я под какой-то смоковницей и дал волю слезам: «Доколе, Господи, гнев Твой? Не поминай старых грехов наших!» Я чувствовал, что в плену у них, и жаловался и вопил: «Опять и опять: “завтра, завтра!” Почему не сейчас? Почему этот час не покончит с мерзостью моей?»

И вот слышу я голос из соседнего дома, не знаю, будто мальчика или девочки, часто повторяющий нараспев: «Возьми, читай! Возьми, читай!» Взволнованный, вернулся я на то место, где сидел Алипий; я оставил там, уходя, апостольские Послания. Схватил их и прочел главу, попавшуюся мне на глаза: «Не в пирах и в пьянстве, не в спальнях и не в распутстве, не в ссорах и в зависти: облекитесь в Господа Иисуса Христа и попечение о плоти не превращайте в похоти». После этого текста сердце мое залили свет и покой; исчез мрак моих сомнений.

Алипий продолжил чтение. Я не знал следующего стиха, а следовало вот что: «Слабого в вере примите». Тут идем мы к матери, сообщаем ей: она в радости, ликует, торжествует и благословляет Тебя, «Который в силах совершить больше, чем мы просим и разумеем». Ты обратил меня к Себе: я не искал больше жены, ни на что не надеялся в этом мире. Ты обратил печаль ее в радость, гораздо большую, чем та, которой она хотела; более ценную и чистую, чем та, которой она ждала от внуков, детей моих по плоти.

О памяти и счастливой жизни

...Потеряла женщина драхму и разыскивала ее со светильником, если бы она не помнила о ней, они бы не нашли ее. Откуда бы она знала, найдя ее, что это та самая драхма, если бы она ее не помнила? Когда я что-нибудь искал, и мне говорили: «Это не то?», «А это не то?», я до тех пор отвечал «нет», пока мне не пока-

зывали то, что я искал. Если бы я не помнил, что это за предмет, я не мог бы его найти, потому что не узнал бы его, хотя бы мне его и показали. Мы не говорим, что нашли потерянное, если мы его не узнаем, а узнать мы не можем, если не помним; исчезнувшее из вида сохранилось памятью.

Разве, однако, оно совсем выпало из памяти и нельзя по удержанной части найти и другую? Ущемленная в привычном, словно охромев, не потребует ли она возвращения недостающего? Если мы видим знакомого или думаем о нем и припоминаем его забытое имя, то любое, пришедшее в голову, с этим человеком не свяжется, потому что нет привычки мысленно объединять их. Отброшены будут все имена, пока не появится то, на котором и успокоится память, пришедшая в равновесие от привычного ей сведения. А где было это имя, как не в самой памяти? Если же это имя совершенно стерлось в памяти, то тут не помогут никакие напоминания. Забыли мы его, однако, не до такой степени, чтобы не помнить о том, что мы его забыли. Мы не могли бы искать утерянного, если бы совершенно о нем забыли.

...Разве не все хотят счастливой жизни? Где же о ней узнали, чтобы так ее хотеть? Не знаю как, но мы ею, конечно, обладаем, по-разному, правда; один счастлив тогда, когда уже живет счастливой жизнью; другие счастливы надеждой на нее – последние счастливы в меньшей мере, но всё же им лучше, чем тем, кто и не живет счастливой жизнью и не надеется на нее. И всё-таки, не знай и они каким-то образом о ней, они бы так не хотели быть счастливыми; а что они хотят, это несомненно. Я и бьюсь над вопросом: если это воспоминание; то, значит, мы все были когда-то счастливы, – я спрашиваю, не живет ли в нас воспоминание о счастливой жизни?

...Счастливую жизнь не увидишь глазом: это не тело. Может быть, мы вспоминаем счастливую жизнь, как вспоминаем радость? Пожалуй, да. Я вспоминаю о своей радости, даже когда я печален, как вспоминаю и о счастливой жизни, когда горюю. Я могу вспоминать об этой радости, иногда ее презирая, иногда о ней тоскую – в зависимости от разницы между тем, чем я, помню, радовался. Меня ведь заливала радость и от поступков мерзких, о которых я сейчас вспоминаю с отвращением и проклятиями; иногда я радовался доброму и чистому, и я вспоминаю об этом с тоской; это в прошлом, и я печально вспоминаю прежнюю радость.

...Есть радость, которой не дано нечестивцам, но только тем, кто чтит Тебя бескорыстно: их радость – Ты сам. И настоящая счастливая жизнь в том, чтобы радоваться Тобой, от Тебя, ради Тебя: это настоящая счастливая жизнь, и другой нет. Те, кто полагает ее в другом, гонятся за другой радостью – не настоящей. И у них, однако, есть какое-то представление о радости, от которого они не отворачиваются в своем желании счастья.

Нельзя, следовательно, утверждать, что все хотят быть счастливы: ведь те, кто не хочет радоваться о Тебе, не хотят на самом деле счастливой жизни. Или все хотят ее, но «плоть желает противного духу, а дух – противного плоти, так что люди не делают того, что хотят»¹, и поэтому увязают в том, что им по силам: у них нет настоящего желания получить силы на то, на что у них не хватает сил. Но ведь

¹ Ср.: «Ибо плоть желает противного духу, а дух – противного плоти: они друг другу противятся, так что вы не то делаете, что хотели бы» – Послание к Галатам св. апостола Павла, 5, 17.

счастливая жизнь – это радость, даруемая истиной, т. е. Тобой, Господи, ибо Ты «Истина, Просвещение мое, Спасение лица моего, Бог мой».

О времени

Что же такое время? Если никто меня об этом не спрашивает, я знаю, что такое время; если бы я захотел объяснить спрашивающему – нет, не знаю.

Может ли настоящее быть долгим? Сто лет настоящего времени – это долго? Посмотри сначала, могут ли все сто лет быть в настоящем? Если из них идет первый год, то он и есть настоящее, а остальные девяносто девять – это будущее, их пока нет. Возьми любой год из середины этой сотни: бывшие до него будут прошлым, после него начнется будущее. Поэтому сто лет и не могут быть настоящим.

Но ведь и один день в целом – не настоящее. По отношению к первому часу остальные – будущее; по отношению к последнему – прошлое; по отношению к любому промежуточному бывшие до него – прошлое; те, которые наступят, – будущее. И самый этот единый час слагается из убегающих частиц: улетевшие – в прошлом, оставшиеся – в будущем. Настоящим можно назвать только тот момент во времени, который невозможно разделить хотя бы на мельчайшие части, но он так стремительно уносится из будущего в прошлое! Длительности в нем нет. Если бы он длился, в нем можно было бы отделить прошлое от будущего; настоящее не продолжается. Где же то время, которое мы называем долгим?

И однако, Господи, мы понимаем, что такое промежутки времени и говорим, что одни длиннее, а другие короче. Мы измеряем, однако, время только пока оно идет, так как, измеряя, мы это чувствуем. Пока время идет, его можно чувствовать и измерять; когда оно прошло, это невозможно: его уже нет.

Правдиво рассказывая о прошлом, люди извлекают из памяти не сами события – они прошли, – а слова, подсказанные образами их: прошлые события, затронув наши чувства, запечатлели в душе словно следы свои. Детства моего, например, уже нет, оно в прошлом, которого уже нет, но когда я о нем думаю и рассказываю, то я вижу образ его в настоящем, ибо он до сих пор жив в памяти моей.

Правильнее было бы, пожалуй, говорить так: есть три времени – настоящее прошедшего, настоящее настоящего и настоящее будущего. Некие три времени эти существуют в нашей душе и нигде в другом месте я их не вижу: настоящее прошедшего – это память; настоящее настоящего – его непосредственное созерцание; настоящее будущего – его ожидание.

...Вот, представь себе: человеческий голос начинает звучать, и звучит, и еще звучит, но вот он умолк и наступило молчание: звук ушел, и звука уже нет. Он был в будущем, пока не зазвучал, и его нельзя было измерить, потому что его еще не было, и сейчас нельзя, потому что его уже нет. Можно было тогда, когда он звучал, ибо тогда было то, что могло быть измерено. Но ведь и тогда он не застыл в неподвижности: он приходил и уходил. Поэтому и можно было его измерять? Проходя, он тянулся какой-то промежуток времени, которым и можно его измерить: настоящее ведь длительности не имеет.

...В тебе, душа моя, измеряю я время. Впечатление от проходящего мимо остается в тебе, и его-то, сейчас существующее, я измеряю, а не то, что прошло и его оставило. Вот его я измеряю, измеряя время.

Когда мы измеряем молчание и говорим: это молчание длилось столько времени, сколько длился этот звук, разве мы мысленно не стремимся измерить звук

будто бы раздавшийся, и таким образом получить возможность что-то сообщить о промежутках молчания во времени? Молча, не говоря ни слова, мы произносим в уме стихотворения, отдельные стихи, любую речь; мы сообщаем об их размерах, о промежутках времени, ими занятых, и о соотношении этих промежутков так, как если бы мы все это произносили вслух. Допустим, кто-то захотел издать продолжительный звук, предварительно установив в уме его будущую длительность. Он, конечно, молчаливо определил этот промежуток времени, запомнил его и тогда уже начал издавать звук, который и будет звучать до положенного ему срока, вернее, он звучал и будет звучать: то, что уже раздалось, конечно, звучало; оставшееся еще прозвучит, и всё закончится таким образом: внимание, существующее в настоящем, переправляет будущее в прошлое; уменьшается будущее – растет прошлое; исчезает совсем будущее – и всё становится прошлым.

Каким же образом уменьшается или исчезает будущее, которого еще нет? каким образом растет прошлое, которого уже нет? Только потому, что это происходит в душе, и только в ней существует три времени. В душе есть ожидание будущего. И до сих пор есть в душе память о прошлом. Кто станет отрицать, что настоящее лишено длительности: оно проходит мгновенно. Наше внимание, однако, длительно, и оно переводит в небытие то, что появится. Длительно не будущее время, длительно ожидание будущего. Длительно не прошлое, прошлое – это длительная память о прошлом.

Я не буду больше терпеть от вопросов людей, которые наказаны болезненной жадой: им хочется пить больше, чем они могут вместить. Они и спрашивают: «Что делал Бог до сотворения мира?» или: «Зачем Ему пришло на ум что-то делать, если раньше Он никогда ничего не делал?» Дай им, Господи, открыть, что там, где нет времени, нельзя говорить «никогда». Пусть они увидят, что не может быть времени, если нет сотворенного; и пусть прекратят пустословие. Пусть поймут, что раньше всякого времени есть Ты – вечный Создатель всех времен, что раньше Тебя не было ни времени, ни созданий, если даже есть и надвременные.

Тема 4. Философия Нового времени

Лекция 1. Эмпиризм и рационализм как основные направления философии Нового времени. Френсис Бэкон

Новое время начинается с XVII века. В XV веке было так называемое Возрождение – попытка вернуться к ценностям античного мира. То было время универсальных гениев – Леонардо да Винчи, Микеланджело, Рафаэль, которые были одновременно художниками, учеными, поэтами, инженерами. Философские идеи Возрождения отличались от идей средневековой философии, но они не являлись качественным шагом вперед по сравнению с идеями античности. Можно так сказать, идеи Возрождения с трудом, но поняли бы Платон и Аристотель.

В XVI веке появляется протестантизм. Но он не был шагом вперед по сравнению с идеями прежней христианской философии. Классик схоластики

Фома Аквинский многое не воспринял бы в текстах основателя протестантизма Мартина Лютера, но по крайней мере понял бы его идеи.

В XVII веке начинается третья духовная формация по сравнению с античностью и средневековьем. Были выдвинуты принципиально новые идеи. Ни Платон, ни Аристотель, ни Фома Аквинский не поняли бы Ньютона, Бэкона и Декарта.

Можно назвать три особенности взгляда на мир, которые сформировались в Новое время.

Первая – Земля из центра Вселенной превратилась в закоулок громадного, бесконечного мира. Исчезло противопоставление неба и земли. Небо оказалось таким же несовершенным, как и земля, даже на Солнце при рассмотрении через телескоп обнаружили пятна. Раньше считалось, что на небе планеты двигаются равномерно по совершенным кругам; но оказалось, что небесные тела, как и тела на Земле, движутся по самым различным линиям: эллипсам, параболам, то ускоряясь, то замедляясь.

Вторая особенность – сменилось понимание цели познания. Раньше был принцип: познание ради познания, или познание ради лучшего понимания замысла Бога. Теперь целью познания стало изменение мира. Знание превратилось в силу.

Третья черта – нравственный поворот. Сохраняется признание, что мир сотворен Богом, но принимается, что далее этот мир существует сам по себе и может быть понят из самого себя уже без обращения к Богу. В этом мире человек обречен на свободу. Но в таком случае он сам должен отвечать за свое жалкое существование и свои страдания. В пьесе Бертольта Брехта «Галилео Галилей» маленький монах спрашивает Галилея, как теперь жить крестьянину, который раньше надеялся, что хоть после смерти его страдания будут учтены Богом, взирающим на него с неба. Вы же в своих сочинениях пишете, что небо пусто, и там нет никого. Галилей отвечает: страдания не имеют смысла, голодать – значит просто долго не есть. Не хочешь страдать – измени свою жизнь: разогни спину и перестань работать на сеньора. Потом Ницше скажет: страдания – не аргумент.

Одним из выразителей мировоззрения Нового времени является Галилей (1564–1642), итальянский ученый, он первый начал писать свои трактаты на живом итальянском языке, а не на латыни. И своими работами создал итальянский литературный язык, как в России А. С. Пушкин создал современный русский язык.

Галилей открыл, что все тела, независимо от своей массы, падают на землю с одинаковым ускорением. С помощью телескопа он обнаружил, что Млечный Путь – это не дорога, по которой души после смерти тела шествуют в рай, а скопление звезд, что у Юпитера есть спутники, они вращаются в разных направлениях, поэтому небо не твердый хрустальный свод, а пустое пространство. Согласно Галилею, наука имеет дело с откровением Бога в природе, но книга природы написана на языке математики. Эта последняя идея взята у пифагорейцев.

Математический порядок вселенной может быть познан посредством опыта. Опыт же понимался как эксперимент, т. е. искусственно созданная ситуация, которая может повторяться бесконечно.

Отчасти это было возвращением к идеям Демокрита: в основе чувственного мира лежат атомы и пустота, атомы движутся в бесконечном пространстве и обладают свойствами, которые можно измерить: скорость, положение, геометрическая форма. Истина – не откровение Бога, а то, что можно измерить. Галилей возвращается к делению на первичные и вторичные качества, которое провозгласил Демокрит. Цвета, запахи, звуки – вторичные качества, они субъективны и порождаются взаимодействием внешних явлений и наших органов чувств. Но длина, форма, число – первичны, это свойства вещей самих по себе. Таким образом, строилась механическая картина мира.

В средневековье философия понималась как служанка богословия. В античности – философия как наиболее бесполезная и поэтому наиболее прекрасная наука.

Теперь философия превращается в теорию познания. Важнейшими становятся вопросы познания законов природы и мышления и методы их открытия.

Ученый понимается как естествоиспытатель, то есть пытатель естества, природы. Эксперимент есть что-то вроде «испанского сапога», который надевается на природу, чтобы добиться от нее истинного признания. Задача состоит в том, чтобы научиться задавать природе правильные вопросы, и тогда она будет давать правильные ответы.

Любой эксперимент сначала ставился мысленно, а потом природа выполняла то, что задумывал ученый. Так, Галилей сначала в ходе логических рассуждений пришел к выводу, что все тела, независимо от их массы, должны падать с одинаковым ускорением, и, действительно, опыт это подтвердил. Рассуждение следующее. Расчленим мысленно тело на две части, одна из них более массивная, другая менее. Допустим, что более массивная падает быстрее менее массивной. Поэтому одна часть будет падать быстрее, а другая медленнее. Получается, что все тело будет одновременно падать быстрее и медленнее, что является противоречием. Значит, наше допущение о неодинаковой скорости падения тел разной массы тел неверно. Поэтому все тела должны падать с одинаковым ускорением. И действительно, предметы с разной массой при сбрасывании с Пизанской башни достигали земли за одинаковое время.

В эксперименте можно выделить две основы. Первая – опытное знание: исследуются конкретные факты, и большую роль играют органы чувств. Исследуем то, что видим, осязаем, ощущаем. Эта сторона науки Нового времени породила в философии линию эмпиризма. От слова «эмпирио» – чувственный опыт. Представители – англичане Френсис Бэкон, Джон Локк, Давид Юм, французские материалисты Жан Клод Андриан Гельвеций и Этьен Бонно де Кондильяк.

Правило эмпиризма: *нет ничего в разуме, чего бы не было в опыте*. То есть все знание, даже самые абстрактные понятия, в конечном счете происходит на базе опыта, в основе которого лежат наши ощущения: цвета, запахи, звуки, вкусовые ощущения, ощущение боли и т. д.

Вторая основа эксперимента – наличие предварительных гипотез, которые мы строим в уме. Например, понимание природы строится на предположении, что в основе *всех* явлений лежат причинные отношения. Однако это универсальное предположение невозможно вывести опытным путем, потому что опыт всегда ограничен. Причинные отношения в свою очередь описываются через математические уравнения. Например, положение, что сила тяготения убывает прямо пропорционально квадрату расстояния между массами.

Но математика основана на постулатах и абстракциях, которые тоже невыводимы из опыта: в опыте нет параллельных прямых, нет чисел, треугольников... Отсюда делается вывод, что положение о причинности и математические постулаты предписываются не опытом, а нашим разумом. Эта сторона науки – невыводимость из опыта математических положений, на основе которых описываются закономерности самого опыта, породила в философии линию рационализма, от слова «рацио» – разум.

Правило рационализма: *нет ничего в разуме, чего бы не было в опыте, за исключением самого разума*.

Здесь важно, что идеи разума прибавляют к опыту дополнительные свойства. Разум упорядочивает опыт, приводит его в систему, и поэтому мы обнаруживаем в природе закономерности.

Так, созерцая ночное небо, в котором звезды расположены хаотично и без всякой системы, мы, тем не менее, видим созвездия, некоторые фигуры. Очевидно, что это наш разум привносит в хаос звездного неба упорядоченность и стройность.

Также видим Солнце не в виде бесформенного яркого желтого пятна, хаотичного потока ощущений, но в виде круга. На видимый образ Солнца как бы накладывается геометрическая идея круга, а эта идея не выводима из опыта, так как в природе нет окружностей. Идея круга оформляет наши ощущения в виде желтого солнечного диска.

Поставим вопрос: как образуется представление белизны? Очень просто – скажет эмпирик. Мы группируем предметы – мел, платок, сахар, Луну, снег и т. п., и в качестве их общего свойства называем белизну. Представление белизны есть не что иное, как обобщение нашего опыта.

Но рационалист возразит: наш эмпирик с самого начала группирует не всякие, а именно белые предметы – мел, снег и т. д. Это означает, что предварительно он уже опирается на представление белизны, которое якобы он выводит из опыта. Получается, что все-таки прав Платон: мы должны уже обладать идеей белизны, чтобы выделять в опыте именно белые предметы.



Представители рационализма: французский философ Рене Декарт, голландский философ Барух Спиноза, немецкий философ Готфрид Вильгельм Лейбниц.

Дальнейшее развитие философии состояло в нахождении синтеза обоих направлений – эмпиризма и рационализма. Это удалось сделать только немецкому философу Иммануилу Канту.

Френсис Бэкон. Годы жизни: 1561–1626. Английский философ-эмпирик, писатель, политический деятель. Обладал большими ораторскими способностями, стал хранителем большой государственной печати, потом великим канцлером и бароном Веруламским. Но парламент обвинил его во взяточничестве и вынес решение о наказании Бэкона огромным штрафом, сам Бэкон должен быть заключен в Тауэр, и ему запрещалось участвовать в государственных делах. Реально Бэкон отсидел в Тауэре всего несколько дней, штраф был отменен королем. Но возврата в политику не могло быть. Бэкон сосредоточился на науке и философии. Умер от простуды, делая опыты по замораживанию курицы, чтобы научиться продлевать срок хранения продуктов. То есть он додумался до гениальной идеи, что холод приостанавливает гниение. Есть гипотеза, что Бэкон – истинный автор шекспировских пьес.

Для Бэкона знание не самоцель, но средство для завоевания могущества, знание есть сила. Сколько кто знает, столько тот может. Можно господствовать над вещами или людьми, когда мы их понимаем. Раньше наука была заперта, как бесплодные монахи в монастыре. Существует три вида ученых. Первый – выводит знание из собственного мышления, подобно пауку, тклет из себя паутину знаний. Второй накапливает, как муравей, бесконечные нагромождения наблюдений и фактов. Но более правильно быть ученым третьего типа, который подобно пчеле собирает мед знаний, облетая цветы конкретного опыта.

Бэкон считал, что все общественные проблемы, в том числе нищета, эксплуатация, могут быть устранены за счет развития науки и техники. На-

писал утопию «Новая Атлантида», где обществом правят ученые и все проблемы решаются научным путем. Однако реальный исторический опыт показал, что на самом деле нищета поддерживается правящим слоем искусственно для сохранения своей власти. Поэтому любое развитие науки и техники ведет лишь к более утонченным формам социального неравенства и более совершенным методам сохранения власти правящей группы¹.

В философии Бэкона можно выделить несколько моментов. *Первый* – учение о формах. Форма – это глубинные свойства вещи. Познание формы вещи делает господином самой вещи. Число форм ограничено, их можно изучить и создавать на основе их сочетаний новые вещи с заданными свойствами. Например, соединяя разные вещества, можно создавать нержавеющие металлы и более легкие, чем железо. Таким образом, Бэкон предвидел создание сплавов типа стали.

Второе – учение об *идолах ума*. Бэкон так называет препятствия на пути познания истины, которые порождаются свойствами нашего сознания. Эти препятствия искажают восприятие мира, поэтому необходимо их учитывать, чтобы нейтрализовать. Бэкон различает четыре идола ума.

Самые трудные – это идола *рода*, или *племени*. Это искажения в восприятии мира, которые привносятся свойствами, общими для всех людей. Человеческий ум, как кривое зеркало, смешивает собственную природу и природу вещей. Например, мы так устроены, что видим среди вещей больший порядок, чем реально существующий, и способны усмотреть порядок даже там, где его точно нет.

Так, на небе мы различаем фигуры созвездий, которые есть лишь порождения нашего ума. Подгоняем непонятное под понятное и общепринятое, считаем вечным то, что на самом деле склонно к изменению.

Автору этой книги в свое время казалось, что социализм в России на века. Хотя и было странным представить, что и через пятьдесят лет люди будут ходить строем на первомайских демонстрациях и кричать «ура!» всему, что провозгласят с трибуны люди в одинаковых костюмах и шляпах. И действительно, уже в конце прошлого века все эти демонстрации народной любви к партии и правительству как ветром сдуло. Правда, скоро маятник начал возвращаться в прежнее состояние.

Идола пещеры. Это искажения познания, которые связаны с нашими индивидуальными особенностями. Над нами господствуют предрассудки, вытекающие из нашего воспитания и личного, всегда ограниченного опыта. Поэтому люди разного социального положения, пола, возраста по-разному воспринимают окружающий мир и других людей. Здесь применима аналогия с мифом о пещере Платона, где узники принимают за реальность подвижные тени на стене перед собой. Бэкон ссылается на слова Гераклита, что люди ищут знаний в своих маленьких мирах, а не в большом, общем для всех мире.

¹ См. роман Джорджа Оруэлла «1984».

Авторский пример. Молодой человек слышит в окно возглас строителей «Вира!» (т. е. поднимай), но в силу своего личного опыта воспринимает этот возглас, как будто кто-то зовет выйти на улицу девушку по имени Ира.

Избавление от идола пещеры возможно через сравнение опыта нескольких индивидов и отбрасывание того, чем эти опыты отличаются.

Идолы *базара*, или *площади*. Эти искажения привносятся употреблением привычных словесных выражений, которые на деле не имеют определенного смысла. Поэтому необходимо очищать язык от таких слов. Бэкон против того, чтобы привычные выражения заслоняли реальное положение дел.

Он пишет, что имена даются вещам в соответствии с уразумением толпы, которая опирается на мифы и легенды. А это сбивает с толку разум, мешая правильному рассуждению. Идолы, воздействующие на разум при помощи слов, бывают двух видов: это или имена несуществующих вещей («судьба», «вечный двигатель»), или имена существующих вещей, но путанные и неопределенные.

Авторский пример. В советское время многое в мире объясняли через происки империалистов, а профсоюзы определяли как школу коммунизма. Но в действительности слова «империалисты» и «коммунизм» не имели никакого реального содержания.

Весьма опасны идолы *театра*. Эти искажения познания возникают из-за веры в ложные авторитеты и ложные философские системы. Бэкон имеет в виду догмы аристотелевской философии и средневековой схоластики. Это своего рода философские сказки, они подобны представлениям, которые разыгрываются на сцене. Чтобы избавиться от давления авторитетов, необходимо развивать привычку смотреть на мир собственными глазами.

Бэкон предлагал смотреть на мир непредвзято, чтобы видеть вещи такими, каковы они есть. Позднее, в XX веке, направление позитивизма тоже провозгласит, что наука должна исследовать одни факты и ничего более, без очков различных философских систем. Однако выяснилось, что любые факты мы воспринимаем лишь в контексте той или иной теории и на основе общих положений. Но эти теории и общие положения меняются в разные исторические эпохи. Например, современный человек воспринимает любые явления как результат той или иной естественной причины, а греки воспринимали бы эти же явления как результат деятельности богов.

Но сама идея Бэкона о сведении к минимуму искажений, идущих от познающего субъекта, безусловно положительна. Положительной является также идея прояснения языка, очищения его от неопределенных, двусмысленных выражений. Идея влияния языка на наше мировосприятие будет вновь выдвинута в XX веке в виде так называемой гипотезы Сепира – Уорфа.

Третье – индуктивный метод. Бэкон разрабатывает методы постижения общих законов и причин на основе отдельных фактов. Индукция – движение от частного к общему. Ее противоположность – дедукция, движение от общего к частному.

Различаются четыре метода индукции: сходства, различия, сопутствующих изменений и остатков. Отметим, что каждый метод дает лишь вероятностное знание. То есть выводы на основе индукции должны начинаться словами: скорее всего, вероятно, возможно и т. п.

Метод сходства. Сравняются ситуации, где повторяется изучаемое явление, и в качестве его возможной причины принимается то, в чем ситуации сходны.

Приведем житейский пример. Допустим, некая компания поужинала в ресторане и после этого оказалась в больнице с отравлением. Причем каждый заказывал разные вторые блюда, но все как один заказали одинаковый салат. Метод сходства с неумолимостью заставит сделать заключение, что этот салат, скорее всего, и явился причиной отравления.

Метод различия. Сравняют две ситуации, в одной из них исследуемое явление наступает, а в другой не наступает. Делается вывод, что, возможно, причиной явления служит обстоятельство, присутствующее в первой ситуации и отсутствующее во второй ситуации.

Вернемся к житейскому примеру про компанию, поужинавшую в ресторане. И пусть теперь лишь один из них оказался с отравлением в больнице. Очевидно, что причиной отравления, скорее всего, окажется то особое блюдо, которое пострадавший заказал, чтобы отличаться от других.

Метод сопутствующих изменений. Сравняются ситуации, в которых исследуемое явление меняет свои свойства. Выясняют, какое обстоятельство в данных ситуациях тоже при этом изменяется. Делают вывод, что данное обстоятельство есть вероятная причина исследуемого явления.

Пример из истории науки. Известно, что монета и птичье перо в падении достигают земли весьма за различное время. Однако Ньютон поместил золотую монету и перо в запаянную стеклянную трубу и начал постепенно откачивать воздух. И обнаружилось, что чем меньше воздуха в трубе, тем скорость падения птичьего пера ближе к скорости падения монеты. Следовательно, был сделан вывод, возможно, что наличие воздуха и есть причина неодинакового времени падения на землю пера и монеты.

Метод остатков. Выяснив, что лишь часть явления порождается известной нам причиной, мы делаем предположение, что существует неизвестное дополнительное обстоятельство, которое порождает остальную часть интересующего нас явления.

Пример. Известно, что причиной океанских приливов является притяжение Луны. Однако в высоте этих приливов присутствуют изменения, которые не могут быть объяснены лишь влиянием Луны. Значит, должен существовать дополнительный фактор, порождающий эти изменения. Выяснилось, что этим дополнительным фактором является притяжение Солнца.

Пример самого Бэкона. Для определения природы тепла он предлагает составить таблицу явлений, в которых присутствует тепло. Это лучи солнца, огненные метеоры, пылающие молнии, пламя в стеклах, пламя вулканов, раскаленные тела, естественные горячие источники, негашеная известь, об-

рызганная водой, внутренности животных и т. д. Далее нужно составить таблицу сходных случаев, но в которых тепло отсутствует. Это лучи луны, блуждающие огни, фосфоресценция на море и т. д. Наконец, составляется таблица степеней данного свойства. Таким образом, используются совместно методы сходства, различий и степени. Бэкон приходит к выводу, что тепло есть вынужденное движение малых частиц. Это очень близко к современному пониманию тепла как результата движения атомов и молекул.

Однако Бэкон предупреждает, что, применяя слишком поспешно индуктивный метод, мы можем прийти к ошибочным выводам. Поэтому он предлагает к стремящемуся к обобщению человеческому духу подвешивать свинец, чтобы наш дух не слишком резво обобщал.

Для Бэкона характерен культ науки, но он не обратил внимания на громадную роль математики в науке. Отношение к религии: Бэкон считал, что Бог познаваем, но не разумом, а верой. И эта вера тем похвальнее, чем больше противоречит разуму. Поэтому необходимо совершенно отделить философию от богословия.

Лекция 2. Рене Декарт

Рене Декарт, годы жизни: 1596–1650. Французский философ, рационалист. В противоположность Бэкону он избегал блеска великосветской жизни. Прожил в Голландии 20 лет и 24 раза менял квартиру из-за того, что друзья узнавали, где он живет, и навещали с дружеским визитом.

Окончил школу иезуитов, изучал древние языки, логику, мораль, физику, метафизику. Пришел к выводу, что единственное достоверное знание — математика.

В отличие от Бэкона, который открытыми глазами взирает на внешнюю действительность, Декарт познает мир через внутренний опыт самосознания.

По мере того как его книги получали распространение в Европе, католическая церковь все с большим вниманием относилась к содержащимся в них идеям. Возможно, Декарта ждала судьба Джордано Бруно или Галилео Галилея¹. Но шведская королева Христиана предложила дорогому другу Декарту переехать в Швецию, чтобы заниматься науками в полном покое. Она также милостиво решила сама изучать философию под руководством друга Декарта, которому пришлось в результате каждый день тащиться через весь Стокгольм к 5 утра в промозглую ветреную погоду, так как в 6 утра королева уже приступала к государственным делам. Декарт же привык в научных размышлениях лежать до обеда в постели в хорошо протопленной комнате. Поэтому он простыл, заболел и через год умер. Его лечили обычным в то

¹ В 1600 году католическая церковь сожгла Джордано Бруно на костре за упорство в своем понимании того, как устроен мир, а в 1633 году заставила Галилео Галилея отказаться от своих научных взглядов.

время способом, т. е. пуская кровь. И он просил: «Господа, пожалейте французскую кровь!» Последние слова перед смертью: «На этот раз пора уходить».

В своих работах Декарт пишет как первооткрыватель, сообщающий всем о своих находках. У него прекрасный литературный стиль, необычайная ясность и простота изложения. Я лично могу сравнить Декарта по стилю изложения с автором романа «Робинзон Крузо» Даниэлем Дефо.

Декарт произвел революцию в математике. Он изобрел понятие переменной величины и разработал метод аналитической геометрии, объединив алгебру и геометрию, этим он заложил основы современной математики. Произвел революцию в физиологии, введя понятие рефлекторной дуги. Заложил основы оптики как науки. Но самым главным вкладом его была революция в философии. Его идеи дали толчок для развития всей дальнейшей европейской философии.

В философии Декарта мы рассмотрим учение о ясных и отчетливых идеях, метод универсального сомнения, объяснение возможности заблуждений, учение о двух субстанциях.

О ясных и отчетливых идеях. Обозревая современное ему знание, Декарт приходит к выводу, что это знание хаотично, отрывочно, полно предубеждений и необоснованных догм. О философии он пишет, что трудно вообразить что-либо странное и невероятное, что не было бы уже сказано кем-то из философов. В философских трудах нет ничего, что не вызывало бы сомнения.

О логике он пишет, что ее силлогизмы не позволяют получить новое знание, так как вывод уже содержится в посылках. Он восхищается математикой, но указывает на отсутствие в ней единого метода. Он восхищается Галилеем, но критикует его за то, что тот не доходит до первопричин и объясняет лишь частные эффекты.

Необходим новый, надежный фундамент, на котором можно возвести здание науки как несомненного, истинного знания. Для этого нужно найти исходные самоочевидные положения и вывести из этих положений, опираясь на ясные логические принципы, все знание о мире. Это позволит обосновать знание, сделав его столь же несомненным, как и исходные положения. И отбросить все, что не будет выведено из этих исходных положений.

Декарт формулирует четыре правила своего метода. *Первое* – правило очевидности. Никогда не принимай на веру то, в чем с очевидностью не уверен. Включай в свои суждения лишь то, что представляется уму столь ясно и отчетливо, что не может дать повода к сомнению. Речь идет о так называемых врожденных идеях, присущих нашей интуиции. Эти идеи *отчетливы*, т. е. очевидно отличаются одна от другой. И эти идеи *ясные*, потому что как только мы к ним приходим, они представляются самоочевидными и не нуждающимися в чем-то еще для своего обоснования. Например, ясным и отчетливым является математическое положение «сумма больше каждой из своих частей».

Но как мы приходим к этим ясным и отчетливым идеям? Здесь необходимо опираться на *второе* правило. Оно звучит так: разделяй каждую проблему на столько частей, сколько возможно и необходимо для наилучшего ее разрешения.

Однажды автор этого пособия применил это правило на практике. Меня мучило ощущение тревожности и неудобства в жизни. Пришлось сесть поудобнее и сказать себе: разберись с тем, что тебя мучит. И вот я четко расчленил свою тревогу на четыре проблемы. Сейчас помню из них только одну. Она состояла в том, что я залил водой квартиры нижних этажей, домоуправление отказывалось платить, хотя это произошло по вине их слесаря, и меня беспокоило чувство вины перед соседями, и я не знал, как смотреть им в глаза при встрече в подъезде. И вот я ясно и отчетливо понял, что проблема состоит в оплате их расходов на новые обои. Я взял две бумажки по 500 рублей. Спустился на третий этаж и сказал соседу, что домоуправление все равно не будет платить, а в суд на них подавать хлопотно, но я могу передать 500 рублей, чтобы компенсировать ему расходы. Он сказал, что 500 рублей мало, но я ответил, что мне надо отнести такую же бумажку на 4-й этаж, и тогда мы пришли к согласию. То же самое повторилось на 4-м этаже. Наконец я вздохнул свободно, так как проблема перестала меня беспокоить подобно зубной боли.

То есть принцип расчленения до ясности и отчетливости действительно срабатывает.

Третье правило. Разложив сложное целое на простые элементы, надо перейти к синтезу. У Декарта звучит так: располагай свои мысли в определенном порядке, начиная с простейших элементов, и восходи к познанию более сложных, допуская порядок даже среди таких элементов, которые в естественном ходе вещей не предшествуют друг другу.

Этот метод позволяет вернуться к исходному сложному целому, но теперь уже как понятному и прозрачному для мысли.

Четвертое правило. Необходимо делать перечни настолько полные и обзоры столь всеохватывающие, чтобы быть уверенным, что ничто не пропущено. Здесь перечень должен обеспечить полноту анализа, а обзор – правильность синтеза.

Правила Декарта просты и кажутся самоочевидными, но они изменили восприятие мира европейцами. Все должно теперь строиться из самоочевидных простейших элементов. Но самоочевидными и простейшими являются механические связи, поэтому мир стал описываться наподобие часового механизма через соотношение элементов в пространстве. Это вело к пониманию мира в качестве гигантского автомата, что и получилось потом у французских философов и Спинозы. И до сих пор в естествознании господствует стремление свести все явления к механическим связям.

Но как получить самые исходные и несомненные положения – фундамент нашего знания? Чтобы решить эту проблему, Декарт строит знаменитый метод *универсального сомнения*. Он состоит в рассуждении, в котором можно выделить несколько этапов.

Этап *первый*. Необходимо признать возможность сомневаться в свойствах вещей внешнего мира. Дело в том, что знание о вещах мы получаем на основе органов чувств, а чувства могут обманывать. Правда, мы можем проверять наши чувства с помощью другого чувства, но если одно восприятие может быть ошибочным, то и другое тоже может быть ошибочным. Можно использовать для сравнения третье чувственное восприятие, но ведь и оно может быть ошибочным, поэтому надежнее всего сомневаться во всех чувственных восприятиях.

К тому же свойства вещей изменчивы и зависят от обстоятельств. Например, воск твердый, но при приближении к огню он становится мягким, затем жидким. Каковы же его истинные свойства?

Этап *второй*. Мы можем сомневаться не только в свойствах вещей, но и в существовании самих вещей. Я вижу себя в этой комнате за письменным столом. Но, возможно, это сон, и на самом деле все иначе. У нас нет способа безошибочно отличать иллюзию от действительного восприятия.

Этап *третий*. Мы можем сомневаться даже в наших научных знаниях о природе и математических знаниях. Они нам представляются истинными независимо от того, мыслим мы их во сне или в состоянии бодрствования. Например, положение, что $2 \times 2 = 4$, нам кажется верным при любых обстоятельствах. Но, возможно, некий злой демон внушил нам ошибочные знания, потому что ему нравится, когда мы заблуждаемся.

Этап *четвертый*. Итак, мы можем сомневаться во всем. Но мы не можем сомневаться в самом акте сомнения. Потому что, если мы будем и в нем сомневаться, это будет означать, что мы все же сомневаемся. Поэтому акт сомнения несомненен. Но сомнение есть акт мышления. Следовательно, несомненен акт мышления. Но чтобы мыслить, мы должны существовать в качестве мыслящих существ. Поэтому несомненным является наше существование в качестве мыслящих существ. Декарт формулирует знаменитое положение: мыслю, следовательно, существую, «*cogito ergo sum*».

Приведем в сокращенном виде рассуждение самого Декарта.

...Так как я желал заняться исключительно разысканием истины, то считал, что должен отбросить как безусловно ложное все, в чем мог вообразить малейший повод к сомнению, и посмотреть, не останется ли после этого в моих воззрениях чего-либо уже вполне несомненного. Поскольку чувства нас иногда обманывают, я счел нужным допустить, что нет ни одной вещи, которая была бы такова, какой она нам представляется; и поскольку есть люди, которые ошибаются даже в простейших вопросах геометрии, то я, считая и себя способным ошибаться не менее других, отбросил как ложные все доводы, которые прежде принимал за доказательства. Принимая во внимание, что любое представление, которое мы имеем в бодрствующем состоянии, может явиться нам и во сне, не будучи действительностью, я решил представить себе, что все когда-либо приходившее мне на ум не более истинно, чем видения моих снов.

Но я обратил внимание на то, что в это самое время, когда я склонялся к мысли об иллюзорности всего на свете, было необходимо, чтобы я сам, так рассуждающий, действительно существовал. И заметив, что истина *Я мыслю, следова-*

тельно, я существую столь тверда и верна, что самые сумасбродные предположения скептиков не могут ее поколебать, я заключил, что могу без опасений принять ее за первый принцип искомой мною философии.

Я мог вообразить, что у меня нет тела, что нет ни мира, ни места, где я находился бы, но я никак не мог представить себе, что вследствие этого я не существую. Из этого я узнал, что я – субстанция, природа которой состоит в мышлении и которая для своего бытия не нуждается ни в каком месте и не зависит ни от какой материальной вещи¹.

Что тут важно? Речь идет не о моем существовании в качестве вот этой телесной личности вот с такой психикой, социальными качествами и т. д. Во всем этом можно сомневаться: есть ли у меня на самом деле вот это тело, психика и т. д. Являюсь ли я на самом деле вот этой личностью с такой-то фамилией, именем, отчеством? Русский философ Владимир Соловьев для пояснения этой мысли ссылается на случаи, когда под гипнозом человек начинал считать себя совсем другой личностью. Точно несомненным является лишь мое существование в качестве мыслящего существа вообще.

Итак, первая ясная и отчетливая идея, в которой нельзя сомневаться, получена, это знание о том, что я существую в качестве мыслящего существа. Далее обнаруживается еще одна ясная и отчетливая идея – мысль о несомненном существовании Бога. Мы признаем себя ограниченными существами, но говорить о собственной ограниченности можно лишь в сравнении с идеей существа безграничного. Однако сами мы в качестве ограниченных существ не в состоянии породить из себя идею существа, которое нас бесконечно превосходит. Следовательно, эта идея вложена в нас самим безграничным существом, т. е. Богом. Итак, Бог существует. Слова Декарта: «Из того, что я существую и обладаю идеей совершеннейшего существа, следует очевидным образом, что Бог существует».

Осталось обосновать другие ясные и отчетливые идеи. Это оказывается более простым делом. Если доказано, что Бог существует, то ясно, что другие ясные и отчетливые идеи, прежде всего логические и математические положения, исходные знания о природе – вложены в нас не злым демоном, а именно Богом, который не способен обманывать. Вложенные Богом – означает, что эти идеи не из опыта, а врожденные. Но необходимо уточнить – врожденные не в физиологическом смысле, не потому, что так устроен мозг, но наше сознание по своим свойствам таково, что его ясные и отчетливые идеи соответствуют свойствам мира.

О заблуждениях. Если Бог нас не обманывает, то откуда берутся заблуждения? Причина их состоит в нашей свободной воле. Наши восприятия сами по себе не являются ложными. Если я воспринимаю в данный момент стол желтым, то истинно то, что я воспринимаю стол желтым. Но когда мы начинаем строить суждение, что стол *есть* желтый, то есть он желт *на самом*

¹ См.: Декарт Р. Соч.: в 2 т. Т. 1. М., 1989. С. 268–269.

деле, здесь начинает действовать наша воля, которая свободна. В силу своей свободы она может слишком поспешно строить суждения, не дожидаясь, когда наши идеи по поводу вещей станут ясными и отчетливыми или будут выведены из других ясных и отчетливых идей. Отсюда вывод Декарта, что всякое заблуждение есть самообман.

Учение о двух субстанциях. Субстанция – это то, что не нуждается в каких-либо внешних причинах, но имеет причину собственного существования в самом себе. Декарт определяет в качестве первой субстанции *мышление*. Мышление есть то, что не нуждается ни в чем для своего существования. Оно черпает из себя ясные и отчетливые идеи, из которых строит знание о самом себе и внешнем мире. Можно возразить: мышление все же нуждается в мозге для своей деятельности, поэтому оно несамостоятельно. Но дело в том, что как раз строение мозга не определяет свойства мышления как *познавательного* акта; например, законы логики, важнейшие геометрические аксиомы, нравственные нормы не вытекают из устройства мозга. В принципе мозг мог быть устроен иначе, скажем, на полупроводниках, и, тем не менее, законы математики, логики и нравственности¹ были бы теми же самыми. Представим, что мы знакомимся с таблицей умножения марсиан, у которых – представим и это – совсем другая физиология и психика. Но ясно, что и для них будет истинным, что $2 \times 2 = 4$, а $5 \times 5 = 25$.

Мышление вообще не привязано к определенному участку тела, т. е. не локализовано именно в мозгу. Можно мыслить рукой, например когда осторожно нащупываешь единственно правильное движение, позволяющее открыть ключом неподдающийся замок. Можно исследовать вещь глазами – так называемый изучающий взгляд.

Второй субстанцией является *материя*, которую Декарт понимает как то, что способно заполнять пространство. Таким образом, материю он отождествляет с *протяжением*. Протяжение лежит в основе внешнего мира, т. е. природы. Протяжение есть то свойство вещей, которое остается, если отбросить все сомнительное в вещах.

Вернемся к примеру с воском. Он может быть твердый, или жидкий, или газообразный в зависимости от того, насколько близко поднесешь его к огню. Эти свойства изменчивы и потому сомнительны. Но в любом случае неустранимым остается свойство воска заполнять какое-то место в пространстве. Получается, что первичными, действительно истинными и несомненными свойствами вещей являются их геометрические свойства, все остальное вторично и субъективно и привносится в мир нашими чувствами. Здесь Декарт приходит к тому же, к чему пришел в свое время Демокрит: «Лишь в нашем мнении есть цвет, запах, вкус. По истине же существуют лишь атомы и пустота». Правда, у Декарта нет пустоты. Мир плотно запол-

¹ Мы отличаем всеобщие законы нравственности: не кради, не убий, чти родителей, поступай по совести и т. п., от моральных норм, которые зависят от особенностей той или иной общности или культуры.

нен бесконечно делимыми частицами, которые в своем движении вытесняют друг друга, не образуя пустот.

Но возникает вопрос: каким образом мышление и протяжение, не имея точек соприкосновения, тем не менее как-то друг на друга влияют? Ведь чтобы было влияние, то и другое должно находиться в едином пространстве. Например, один бильярдный шар толкает другой, приводя его в движение, потому что оба находятся на плоскости покрытого зеленым сукном стола. Но мышление в отличие от материи не заполняет место в пространстве. Поэтому телесная вещь и мышление не имеют точек соприкосновения.

Каким же образом наша мысль, которая нигде не соприкасается с телом, все же приводит его в движение? Допустим, я принял решение (помыслил) сжать руку в кулак, и вот моя рука послушно сжалась в кулак. Как это произошло? Физик объяснит, что рука сжалась, потому что произошло сокращение соответствующих мышц, которое есть результат химических реакций; а реакции произошли, потому что поступил нервный сигнал из мозга, сигнал возник в результате соответствующих процессов в мозгу, а эти процессы есть результат других химических и электрических процессов. И так мы можем двигаться до бесконечности, нигде не выходя за пределы физических, химических и электрических процессов. Ни в одном пункте мы не выйдем на мысль или волю в качестве причины всех этих процессов, в результате которых рука сжалась в кулак. Но ведь очевидно, что произошло это, потому что *я решил* сжать руку в кулак, т. е. сначала был акт воли.

Каким же образом мышление приводит в действие телесные процессы? Эта проблема до сих пор не решена в психологии и в философии. Декарт выдвинул предположение, что в мозгу есть шишковидная железа, она находится в полости, заполненной легчайшей жидкостью. Железа, таким образом, находится в определенном месте, и в то же время не занимает никакого места, потому что непротяженна. Эта железа «плавает» над проходами, через которые циркулирует легчайшая жидкость, и срабатывает по принципу клапана, перекрывая или, наоборот, давая движению жидкости путь. Об этой жидкости Декарт пишет: кровь питает мозговую субстанцию и производит легкое дуновение, живое и чистое духовное пламя.

Аналогом железы, находящейся в определенном месте, но не заполняющей никакого места, является точка в геометрии, которую Эвклид в своих «Началах» определяет как «то, чего часть ничто». И эта железа влияет на движение духовной жидкости, которая далее влияет на телесные органы так, что они приходят в движение.

Это решение Декарта хотя и гениально, но неудовлетворительно. Точка, имеющая место (она вот здесь), но не заполняющая никакого места (непротяженна), не может быть чем-то реальным. Это – математическая абстракция, принятие которой приводит к противоречиям, подобным апориям Зенона. Поэтому дальнейшее развитие философии определялось поиском другого решения проблемы соотношения между телесностью и мышлением. Эти другие решения были выдвинуты Мальбраншем, Спинозой, Лейбницем.

Противоречия философии Декарта и окказионализм. Противоречия философии Декарта давали стимул для дальнейшего развития европейской философии. Сформулируем их. Две субстанции – мышление и протяженность – не зависят друг от друга и самодостаточны. Однако по-настоящему самодостаточным может быть только Бог, который есть нечто большее, чем протяжение или мышление. Иначе получается два Бога, что противоречит христианскому пониманию. Декарт пытается уйти от этого противоречия уточнением своего понимания субстанции, это – реальность, нуждающаяся для своего существования только в участии Бога. Тогда получается, что мышление и протяженность все же не полностью самодостаточны, но тогда они не совсем субстанции.

Другое противоречие состоит в том, что мышление и телесные вещи не могут влиять друг на друга, у них нет точек соприкосновения. И тем не менее как-то влияют. Любой человеческий жест говорит об этом: я подумал и щелкнул пальцами. И ясно, что не сокращения мышц моих ног сами по себе привели меня в эту аудиторию, но сначала была мысль, а затем телесное движение. Декарт объясняет связь тела и мышления через шишковидную железу, но это понятие кишит противоречиями. Если железа бестелесна и не занимает пространства, то как она может влиять на то, что протяженно и занимает пространство – например, перекрывать проходы, по которым протекает легчайшая, как чистое пламя, жидкость? А если железа телесна, то проблема влияния духа на тело остается без решения.

Одной из попыток устранить эти противоречия является течение *окказионализма*. Окказионализм, от лат. *occasio* – случайный. Представители – Жеро де Кордемуа, Иоган Клауберг, Арнольд Гейлинкс, Никола Мальбранш. Основная идея состоит в том, что отрицается непосредственное влияние тела и души друг на друга. Связь между тем и другим опосредуется деятельностью Бога. Наши мысли есть случайный повод для соответствующего воздействия Бога на тело. А телесные движения есть повод для порождения Богом в нас соответствующих мыслей и желаний. Это намечалось уже у Декарта, когда он указывает, что Бог есть гарантия соответствия наших ясных и отчетливых идей тому, что происходит в мире. Эту идею Бога как гарантии соответствия мышления и телесности доводят до логического конца окказионалисты.

Приведем пример. Допустим, мы находимся в осажденной крепости. И стреляем из пушек по туркам. Но видим ли мы непосредственно турок, свои пушки, ядра и т. д.? Непосредственно мы имеем в своем сознании психические образы, или идеи – турок, пушек, ядер, крепостных стен, других людей. И получается, что мы стреляем идеями ядер из идей пушек в идеи турок, но каким-то образом попадаем настоящими ядрами в настоящих турок. Или получается, что я сейчас читаю идею лекции засевающим в моей голове образам студентов.

Но если мы осторожно вскроем мозг, то увидим там не идеи, но кровеносные сосуды, нейроны, электрические импульсы, химические реакции. Где

же находятся все эти идеи, а также ощущение голода, ломоты в костях, усталости, гнева, стыда, мысли о прекрасном, чувства совести и т. п.?

Рассмотрим ближе взгляды французского философа Никола Мальбранша (годы жизни 1638–1715). Он родился в семье, где вместе с ним было 12 детей. В 1664 году принимает сан священника, в этом же году знакомится с сочинениями Декарта и разрабатывает собственную философскую систему.

Он признает, что между мышлением и протяженностью нет ничего общего и они не способны воздействовать друг на друга. Даже телесные вещи не могут воздействовать друг на друга. Вообще говоря, до сих пор воздействие тел друг на друга представляет загадку. Ведь известно, что тела состоят из атомов, которые представляют системы из крошечного ядра и движущихся вокруг него на большом расстоянии с громадной скоростью электронов. Что же там касается друг друга? Остается признать, что единственной действующей причиной является Бог. Слова Мальбранша: все существа соединены с Богом непосредственной связью. Он пожелал и постоянно желает, чтобы состояния духа и тела взаимно соответствовали друг другу.

Таким образом, каждая наблюдаемая в мире причина есть лишь повод, за которым скрывается воля Бога. Повод – это не причина события, а то, что определяет момент его наступления. Например, выстрел из ружья в снежных горах лишь вызывает лавину в данный момент времени. Порождает же лавину действие земного тяготения.

Но учение, что наши самые ничтожные мысли есть достаточный повод для Бога, чтобы приводить в соответствующее движение наше тело, а движения какой-нибудь щепки, которая уперлась в мою ногу, есть повод для Бога породить болевое ощущение во мне, – это учение выглядит не очень основательным. Получается, что Богу уж слишком до всего есть дело. И что мы можем им манипулировать. Ведь мы можем захотеть пошевелить пальцем, а можем и не захотеть. Получается, что действия Бога зависят от нашего произвола. То есть окказионализм не дает реального решения проблемы.

Лекция 3. Готфрид Вильгельм Лейбниц

Готфрид Вильгельм Лейбниц родился в 1646 году в Лейпциге. Начальное образование получил через чтение книг домашней библиотеки. Затем учился в Лейпцигском и Йенском университетах. В 1666 году защитил диссертацию на степень доктора права, но от преподавания отказался, так как мечтал о деятельности общеевропейского уровня. Он создает академии наук в разных странах и задумывает грандиозные культурные и политические проекты. Изобрел счетную машину, которая могла умножать, делить, извлекать квадратные и кубические корни и возводить в степень.

С 1672 по 1676 году Лейбниц находится в Париже с дипломатической миссией. Там знакомится с философом Мальбраншем и математиком Гюйгенсом. В 1673 году посещает Лондон, где демонстрирует действие своей счетной машины Королевскому обществу, которое избирает его своим чле-

ном. В Гааге знакомится со Спинозой. В 1676 году поступает на службу к ганноверскому герцогу фон Брауншвейг-Люнебургу в качестве придворного библиотекаря и остается им до конца жизни.

Он прилагает усилия для объединения католической и протестантской церквей. Избирается в 1700 году членом Парижской академии наук и президентом Берлинской академии наук. Становится тайным советником Фридриха I, короля Пруссии. В 1712 году был назначен тайным советником Петра Великого. В беседе с Петром Лейбниц говорил о необходимости развития внутренней свободы граждан России, на что царь Петр ответил: ты меня приводишь в молчание, но не убеждаешь, и в знак дружбы прошу никому этого разговора не пересказывать.

Потом о Лейбнице все забывают, он умирает в 1716 году (в возрасте 70 лет) одиноким и в бедности. Во время его похорон за гробом шел лишь его секретарь, о его заслугах вспомнила только Французская академия.

Жизнь Лейбница усложняла тяжба с Ньютоном о приоритете в создании дифференциального и интегрального исчисления. В это время проблема бесконечно малых величин интенсивно обсуждалась учеными Европы, и трудно определить, кто самый первый выдвинул ту или иную конкретную идею. Но Лейбниц предложил удобную систему обозначений, которая используется в математике до сих пор. Его основные философские произведения: «Рассуждение о метафизике» (1685), «Новые опыты о человеческом разуме» (1705), «Теодицея» (1710), «Монадология» (1714).

В философии Лейбница мы рассмотрим следующие стороны: учение о финальных, или конечных причинах, а также учение о монадах, теорию познания и проблему наилучшего из миров.

О финальных причинах. Философию Лейбница можно представить как попытку синтеза новой и старой философии. Новая философия, в частности картезианство, все явления объясняет через действие механических причин и следствий. Например, почему качаются деревья? Потому что на них воздействует ветер. А почему происходит ветер? В силу перепада атмосферного давления. А почему возник этот перепад? Потому что солнце неравномерно прогревает атмосферу из-за смены дня и ночи и т. д. Важно то, что можно выстроить цепь влияющих друг на друга физических факторов.

Но попробуем таким же способом объяснить присутствие студентов на лекции в данной аудитории. Почему они в ней оказались? Потому что химические и электрические процессы в мышцах ног привели их в эту аудиторию. И это действительно так. Без соответствующей работы мышц не было бы никого в аудитории. Но ясно, что не сокращения мышц являются причиной того, что студенты оказались в аудитории. Такой причиной является расписание занятий, вывешенное деканатом. А откуда взялось это расписание? Неужели к этому привело сокращение ножных и ручных мышц секретаря деканата?

Ясно, что механические объяснения на самом деле ничего не объясняют. Лейбниц приводит пример про Сократа, который сидит в тюрьме, но не

потому, что его тело состоит из сухожилий, костей и мышц, а потому что он сделал моральный выбор – понести наказание согласно судебному решению. Получается, что можно различать, по крайней мере, два способа объяснения: через механические причины и через конечную причину.

В современной физике тоже применяется два способа объяснения событий: через цепь причинно-следственных отношений и конечные причины. Камень катится с горы, и его траектория обусловлена влиянием силы тяжести, особенностями склона и другими причинами, которые скатили камень именно в данное место в подножии горы. Но, с другой стороны, камень каким-то образом с самого начала выбирает из всех бесчисленных вариантов именно ту траекторию, которая позволяет скатиться с горы не за любое, но за наименьшее время. Это называется принципом наименьшего действия. Получается, что камень с самого начала знает, как ему катиться.

Тем самым оказывается возможным возвращение к учению Аристотеля о целевых причинах. В одном из писем Лейбниц пишет: «В книгах Аристотеля я нахожу больше справедливых вещей, чем в умозаключениях Декарта». Но речь идет не о простом возвращении к аристотелизму, а о возможности рассматривать все с точки зрения двух дополняющих друг друга подходов: с позиций «финализма» (конечной цели) и с позиции механического объяснения.

Если мы примем необходимость обоих подходов, то мы должны признать, что не все в вещах сводится к протяженности. Любая вещь есть нечто большее, чем протяженность, и она не исчерпывается способностью заполнять пространство. Это означает, что в вещах *по ту сторону* протяженности и механического движения существует что-то нефизическое, а значит – метафизическое. Протяженность и движение есть лишь внешние выражения метафизической сущности вещей. Проведем аналогию: по ту сторону нашего тела как совокупности телесных органов – сердца, мозга, кишечника, мышц... – есть еще наше Я.

О монадах. Лейбниц возвращается к аристотелевскому понятию субстанции. Каждая вещь – отдельная субстанция, которая сохраняет себя в качестве вот этой. Но далее Лейбниц уточняет: субстанция – это деятельная, духовная, живая единица, которая сама себя определяет и имеет в самой себе внутреннюю цель. Для обозначения этой субстанции он использует слово «монада» (от греческого *μοναδα*, означающего «единица»). В свое время понятие «монада» использовали неоплатоники, а затем Джордано Бруно.

Покажем на примерах несводимость вещи к протяженности. Например, вещь сопротивляется изменению ее положения, это то, что в физике называется инерцией. И действительно, чтобы изменить движение по прямой линии, необходимо приложить усилие. Откуда берется необходимость этого усилия, если вещь лишь протяженна? Действие равно противодействию – этот закон тоже невыводим из чистой протяженности. Из протяженности невыводимы жизнь, сознание и т. д. Всем этим в той или иной степени обладают телесные вещи, значит, вещь есть нечто большее, чем протяженность, она есть монада.

Монаду можно понять по аналогии с психическим существом, воспринимающим мир. Основными видами ее деятельности являются восприятие в пространстве и смена восприятий во времени. Но это не означает, что есть пространство и время как самостоятельные сущности. Просто монады устроены так, что воспринимают мир как то, что происходит в пространстве и во времени. По Лейбницу, правильнее сказать: не я нахожусь в этой комнате, но я воспринимаю (вижу) себя находящимся в комнате, а затем воспринимаю себя выходящим на улицу, переходящим перекресток, чтобы успеть на автобус, и т. д.

У Декарта есть либо чистая протяженность, либо чистое мышление. На самом деле можно выстроить бесконечную градацию – от чистой телесности, которая сама есть лишь некая мысленная абстракция, к мыслящим телам. Учение о монадах позволяет построить эту градацию. Есть монады примитивные, которые все воспринимают как бы во сне, их ощущения смутны и неразличимы. Это так называемые чисто телесные вещи – камень, песок... Далее идут растения и животные, которые могут воспринимать ясно и отчетливо, но они не осознают то, что воспринимают. Так, волк бежит за зайцем в силу голода, соответствующего инстинкта, но он не способен еще и осознавать тот факт, что он вот сейчас бежит за зайцем. Можно сказать еще так: он не способен посмотреть на себя со стороны и зафиксировать, что вот, мол, бегу за зайцем.

Наконец, мыслящие существа – они не только воспринимают ясно и отчетливо, но и осознают то, что они воспринимают. Напомним положение из первой темы: мы, люди, всегда знаем, кто мы есть, и то, что мы вообще есть, существуем. Однако часто и человек испытывает состояние, при котором ничего не помнит или воспринимает неотчетливо, например в обмороке или в глубоком сне. В таком состоянии наша душа не очень отличается от самой примитивной монады. И в состоянии бодрствования в нас ежеминутно присутствует бесконечное множество бессознательных восприятий, которые мы не замечаем. Например, привыкнув, мы не замечаем шум воды, вращающей мельницу. Не осознаем давления стула на нас снизу, когда мы на нем сидим.

Наконец, в Боге как высшей, всеобъединяющей монаде все представлено на уровне абсолютной ясности и осознанности. Можно сказать, что Бог всегда бодрствует и все замечает.

Каждая монада воспринимает вселенную целиком, но под различными углами зрения, подобно тому как люди один и тот же город видят с разных сторон. Только вот города самого по себе не существует. Если согласиться с ходом мысли Лейбница, город и есть сумма пространственно-временных восприятий различными людьми. И вселенная умножается столько раз, сколько существует монад, каждая монада выражает прошлое, настоящее и будущее всей вселенной, но в разной степени отчетливости и опять же под разным углом зрения.

Каждая монада является «живым зеркалом вселенной», в мельчайшей монаде можно распознать все, что произошло, происходит и произойдет в будущем, полную историю вселенной. Настоящее несет в себе зародыш будущего, а в каждом *мгновении* присутствует совокупность всех времен и событий. Получается вариант античного учения «все во всем». Уточним снова, что отдельно от этой суммы зеркал вселенная не существует, она есть эта сумма зеркал, или сумма восприятий монад. Существуют лишь монады с их восприятиями.

Лейбниц выдвигает правило *тождества неразличимых*. Оно означает, что не существует хотя бы двух вещей, абсолютно одинаковых. Два листа одного дерева никогда не бывают совершенно сходными. И, разумеется, не существует двух абсолютно одинаковых монад. Если даже допустить существование двух неразличимых монад, то они неизбежно совпадут и окажутся одной монадой. Можно провести аналогию с квантовой механикой, согласно которой не могут на одной и той же орбите двигаться два совершенно одинаковых электрона. Они должны различаться хотя бы спином – особым свойством, связанным с вращением электрона вокруг оси.

Лейбниц выдвигает также правило *непрерывности*. Переход от малого к большому и наоборот совершается через бесконечное множество промежуточных состояний. И движение никогда не начинается из совершенного покоя, а возвращение к покою возможно лишь в виде перехода к все меньшему движению.

Оба правила дополняют друг друга. Согласно правилу непрерывности в ряду вещей заняты все возможные позиции, а согласно правилу тождества неразличимых любая возможная позиция занята только один раз. Правда, по поводу лейбницевского закона непрерывности возможны сомнения. Природа вроде бы действительно не делает скачков, но в то же время она дискретна, т. е. прерывна. Например, нет непрерывного перехода между видами животных. Собака не переходит в кошку через ряд подвидов. Есть либо кошка, либо собака. Хотя внутри одного вида, например среди собак, может быть бесконечный ряд разновидностей: спаниель, пудель, такса, волкодав... На этом основана знаменитая ошибка Чарльза Дарвина. Он назвал свою книгу «Происхождение видов», хотя на самом деле описал переходы под действием естественного отбора от одной разновидности к другой *внутри* одного вида. Но никакой отбор не превратит собаку в кошку.

Здесь возникает проблема происхождения новых видов живых существ. До сих пор неизвестно, откуда появились млекопитающие, которые сменили динозавров, а не произошли от них. Один вид не происходит из другого, просто возникает, и все. И люди вроде бы произошли от обезьян, но общие дети у них невозможны. Значит, выражение «произошли от обезьян» является лишь метафорой.

Бог является единой простой исходной монадой, включающей в себя все остальные монады. Тут можно использовать формулу Божественной Троицы: неслиянно и нераздельно. Все монады произведены, или «сотво-

рены» Богом: «Они возникают из непрерывных излучений Божества». Каждая монада включает в себя нижестоящие монады. Так, монада человеческого организма включает и направляет жизнь монад-органов – печени, сердца и т. д. А каждый орган направляет жизнь клеток-монад, из которых он состоит. Как государство направляет систему отношений между людьми.

Нельзя считать, что монады размещены в пространстве, как атомы Демокрита. Монады не являются физическими точками (так как физическая точка делима) и не являются геометрическими точками (так как геометрическая точка, будучи неделимой, все же находится в пространстве). Пространство – это порядок отношений между восприятиями, которые творятся монадами внутри себя. А время есть последовательность восприятий опять же внутри монад.

Основное свойство монад отражено в знаменитом суждении из «*Монадологии*»: «У монад нет окон, через которые что-либо может войти или выйти». Это означает, что каждая монада – замкнутый в самом себе мир, невосприимчивый к влияниям извне. Поэтому монады не оказывают влияния друг на друга, каждая существует сама по себе как отдельный, замкнутый мир. Потом Освальд Шпенглер, немецкий философ, выдвинет теорию локальных культур-монад. Нет единого человечества, есть совокупность замкнутых на себя культур, каждая из которых творит собственное видение пространства и времени.

Но с другой стороны, ясно, что между восприятиями монад существует согласованность и единство, так же как присутствующие в этой комнате воспринимают одну и ту же комнату, пусть под разными углами зрения, и во времени потоки восприятий всех людей тоже согласованы между собой. Мы не просто воспринимаем каждый свое, но воспринимаем один и тот же мир в едином пространстве и времени.

Здесь мы встречаемся с тем же противоречием, что и у Декарта. Невозможна связь между мышлением и протяженностью, и в то же время она, несомненно, существует. Но у Лейбница это противоречие усиливается, так как надо объяснить соответствие не двух субстанций, а бесконечного множества монад-субстанций. Решение Лейбница состоит в провозглашении принципа *предустановленной гармонии*. Лейбниц использует пример двух маятниковых часов (маятник был открыт именно в его время). Цитата из Лейбница: «Я объяснил согласованность между душой и телом примером синхронного движения двух маятниковых часов, показывающих одинаковое время». Бог в качестве Великого часовщика настроил все монады на взаимное соответствие, и благодаря этой настройке то, что воспринимают монады, дополняет друг друга и складывается в единую картину мира.

Правда, логически можно представить, что на самом деле существует всего лишь одна монада-личность со своим потоком восприятий, и воспринимаемые ею люди являются лишь образами внутри этой единственной монады. И тогда не нужно будет ничего согласовывать. Весь мир превращается в видение одной монады. Решение Лейбница: Бог не может такого допус-

тить, мир реален и объективен, и есть множество реально существующих монад, находящихся в предустановленной гармонии. Хотя с чисто умозрительной точки зрения фикция единственно существующей грезящей монады не является противоречивой.

Теория познания. Лейбниц – представитель рационализма, согласно которому разум имеет идеи, которые нельзя вывести из опыта, но которые оформляют и упорядочивают опыт, превращая его во всеобщее и необходимое знание. Он автор афоризма: все, что есть в разуме, есть в опыте, за исключением самого разума. Но он не идет за учением Декарта о врожденных ясных и отчетливых идеях. Душа действительно содержит в себе внеопытные идеи, это – идеи бытия, единства, субстанции, изменения, действия, восприятия, продолжительности, удовольствия, тождества, причины, восприятия, рассуждения и др. Но эти идеи врожденны нам как склонности, способности, или потенции.

Так, в глыбе мрамора присутствуют прожилки, повторяющие очертания, например, фигуры Геркулеса, в этом смысле статуя Геркулеса врожденна, но необходимо потрудиться, чтобы обнаружить эти прожилки, а затем отколоть и убрать все лишнее. Так и в нашем разуме есть идеи в виде predispositions, которые заполняются данными опыта, и в результате получается знание. В XX веке эту идею использует Карл Юнг. В нашей психике присутствуют подобно пересохшим руслам рек универсальные формы, которые наполняются конкретным содержанием восприятий, сновидений и т. п.

Позднее Лейбниц приходит к мысли о врожденности вообще всех идей, он признает справедливость теории припоминания Платона. Потенциально монада знает все, потому что в ней присутствует весь мир. Только в силу дурной привычки мы думаем, будто наша душа получает что-то вроде посланий из внешнего мира. Все находится в нашем разуме, мы не сможем усвоить что-либо, если у нас в разуме уже не возникали соответствующие идеи, как нельзя составить себе мнение о предмете, которого не видел.

Лейбниц различает *два вида истины*: необходимые истины, или истины разума, и истины факта, которые могли бы быть иными, чем они есть. Необходимые истины выражаются законами логики – тождества, противоречия и исключенного третьего, и эти истины не могут быть нарушены даже Богом. Истины же фактов зависят от Бога, который выбирает из всех возможных эмпирических обстоятельств наилучшую их комбинацию¹. Человеку может казаться, что некоторые истины факта излишне неприятны – это смерть близких, болезни, войны, несчастные случаи. Но если бы мы могли проследить взаимосвязь всех обстоятельств в масштабе вселенной, ее прошлое, настоящее и будущее, то увидели бы, что Бог выбрал все же наилучшую из возможных комбинаций событий. Следовательно, мы живем в *наилучшем из всех возможных миров*.

¹ Своим учением о двух видах истины Лейбниц предвосхитил кантовское разделение научного знания на аналитические и синтетические суждения.

Отсюда Лейбниц вводит принцип: *все происходящее в мире имеет свое основание*. Этот принцип вытекает из требования, чтобы мир на уровне целого являлся наилучшим из возможных миров.

Очевидно, что наш мир несовершенен и имеет много недостатков, но он все же наилучший и совершеннейший из всех возможных миров. Получается, что наш мир наилучший, потому что любой другой мир был бы еще хуже. Это примерно то, что английский политик Черчилль сказал о демократии: она отвратительна, но любой другой строй еще хуже.

Однако если мы живем в наилучшем из мыслимых миров и если страдания и нужда являются наименьшими из возможных, то получается, что нет причин что-то изменять в этом мире. Тем самым происходит легитимизация (оправдание) того, что есть. Согласно Лейбницу, согласованность между монадами осуществляется в результате их свободных действий. Это напоминает невидимую руку рынка, о которой потом будет писать Адам Смит: стихийное действие рынка согласует спрос и предложение без всякого заранее намеченного плана. Только у Лейбница вместо рынка действует Бог.

В работе «Об искусстве комбинаторики» Лейбниц выдвинул задачу построения языка знаков, который позволит записывать мысли в строго однозначном виде, и тогда любые научные диспуты можно будет решать при помощи вычислений на бумаге. Допустим, возник научный спор, тогда нужно взять карандаш и начать вычисления, и истина будет установлена. Фактически он предвосхитил идеи математической логики, в частности современной логики предикатов.

Лекция 4. Иммануил Кант

Иммануил Кант (1724–1804) – немецкий философ. Основатель немецкой классической философии, представителями которой, кроме Канта, являются Готлиб Фихте, Фридрих Шеллинг, Георг Вильгельм Гегель, Людвиг Фейербах. Но существует параллельная линия от Канта – неокантианство: Герман Коген, Пауль Наторп, Эрнст Кассирер, Рудольф Штаммлер, Вильгельм Виндельбанд, Генрих Риккерт. Неокантианство тоже можно определить как особую ветвь немецкой классической философии.

Кант родился в городе Кенигсберге и всю жизнь не выезжал из него. Окончил университет в 1745 году, затем 9 лет был домашним учителем, что дало возможность спокойных занятий философией. В 1755 году защитил диссертацию, после этого проработал 15 лет помощником библиотекаря в Кенигсбергской дворцовой библиотеке. В 1770 году, в 46 лет, Кант – профессор логики и метафизики Кенигсбергского университета. В соответствии с традицией того времени, вел занятия со студентами у себя на дому. Кроме логики и метафизики преподавал астрономию, географию и множество других курсов. Преподавал до 1797 года.

Вел однообразную, размеренную жизнь. Выходил на прогулку в городской сад в одно и то же время. В детстве был очень хилым, но специаль-

ной системой упражнений, разработанной им самим, раз и навсегда разобрался со своим здоровьем и больше не болел. Приглашал на обед несколько человек из знакомых и друзей, среди приглашенных обязательно были дамы, так как их присутствие обеспечивало легкость беседы и лучшее усвоение пищи. Два раза собирался жениться, но каждый раз не решался сделать необходимый шаг из-за неуверенности в своих возможностях содержать семью, поэтому женщины благополучно выходили замуж за другого человека. Внешне был несколько тщедушен, его профиль напоминал голову птицы.

Кант совершил грандиозную революцию в философии, сравнимую с тем, что сделал в философии Платон. Канта часто критиковали за его идеи, но каждый раз выяснялось, что критиковали не совсем то, что есть у Канта. А то, что Кант имеет в виду в действительности, намного глубже, чем то, что могли представить его критики. Теперь его практически не критикуют. В творчестве Канта можно различать два периода: докритический и критический.

В докритический период Кант выступает как материалист и натурфилософ. Он пишет трактат, где показывает, что на основе одних лишь сил притяжения и отталкивания можно объяснить, как из первичной газовой туманности произошла путем длительной эволюции нынешняя вселенная. Тем самым он впервые вводит идею развития в окружающий мир. Это была революционная идея, так как до него считалось, что мир от века существует таким, каким его сотворил господь Бог – сразу и навсегда. У Канта же получалось, что мир есть результат длительного развития. И вообще получалось, что строение мира можно объяснить без помощи Бога из одних лишь законов механики.

Еще он пришел к выводу, что земные сутки должны понемногу удлиняться, так как Луна своим притяжением тормозит вращение Земли. Придет время, когда обращение Земли совпадет с вращением вокруг нее Луны. И Земля будет смотреть на Луну одной стороной, так же как Луна уже сейчас смотрит на Землю тоже одной стороной, потому что Земля в течение миллиардов лет своим притяжением затормозила вращение Луны. Здесь снова важна идея развития. Мир был раньше не таким, какой он есть сейчас, и в будущем он снова будет не таким, как сейчас.

Кант выдвигает идею, что все природные явления можно объяснить научно за исключением жизни. Жизнь содержит в себе некий остаток, который научно в принципе необъясним. За эту мысль Канта много критиковали, но, скорее всего, он снова прав. До сих пор никто не может объяснить, как из неживой материи может возникнуть жизнь, но хорошо известно, как живое превратить в мертвое. Не исключено, что жизнь вообще не возникает, так же как не возникает движение, энергия, но только переходит из одного вида в другой. И живое порождается лишь от живого. Дело в том, что процессы, связанные с жизнью, действительно содержат в себе нечто, не сводимое к физико-химическим процессам, а именно – обмен информацией.

Второй период, называемый критическим, начинается в 1770 году. Кант пишет, что знакомство с идеями Давида Юма¹ прервало его догматическую дремоту и дало его изысканиям в области спекулятивной философии совершенно иное направление.

В этот период Кант приходит к выводу, что мы познаем в природе лишь то, что вложили в нее сами. Критическим называется этот период потому, что Кант пишет три важнейших сочинения, названия которых начинаются со слова «критика». Эти сочинения следующие: «Критика чистого разума», под чистым разумом Кант понимает научный разум. Причем имеет смысл различать первое издание книги (1781 г.) и второе издание (1787 г.), существенно переработанное и дополненное. Здесь он решает проблемы теории познания, или гносеологии.

Далее, «Критика практического разума» (1788 г.), в которой под практикой понимаются нравственные, или моральные, отношения между людьми. Наконец, третье сочинение – «Критика способности суждения» (1790 г.). Речь идет об эстетике, или о человеческой способности воспринимать красоту. Эта работа так сложна, что мы не рискуем ее излагать в популярном курсе философии. Попробуем познакомить читателя лишь с идеями теории познания и этики.

В «Критике чистого разума» Кант начинает с вопроса, как возможны математика и естествознание, т. е. как возможна наука? Фактом является то, что математика и естествознание существуют. Но вопрос состоит в том, как они возможны? Здесь мы имеем дело с важнейшим ходом мысли Канта, который пронизывает все его работы: в качестве факта есть то-то и то-то. Какими же должны быть условия возможности данного факта?

Итак, как возможны математика и естествознание, или как возможна наука? Наука состоит из всеобщих и необходимых суждений. Например, в геометрии есть суждение о том, что сумма углов треугольника равна двум прямым углам. Это положение всеобщее, т. е. оно справедливо для всех без исключения треугольников, и необходимое, т. е. неслучайное². А в физике есть положение о законе всемирного тяготения. Этот закон действует всеобщим образом в пространстве и необходимым образом во времени. Вся наука состоит из таких всеобщих и необходимых суждений. Но как они возможны?

Эти суждения нельзя извлечь из чувственного опыта, который всегда ограничен, то есть не всеобщ, и всегда случаен, то есть не необходим. В

¹ Давид Юм – английский философ, годы жизни 1711–1776. Юм пришел к выводу, что так называемая необходимая причинная связь явлений во времени имеет чисто психологическое основание. Например, мы просто привыкаем, что каждый раз после зимы наступает лето, и начинаем считать, что и в будущем после зимы всегда обязательно будет наступать лето. Но, очевидно, что если что-то наступает «после этого», это еще не означает, что оно наступает «вследствие этого».

² Случайным называется то, что при одних и тех же условиях может либо произойти, либо не произойти.

опыте сегодня происходит одно, а завтра другое. Утверждение Канта о том, что научные положения всеобщие и необходимы, противоположно выводу Давида Юма, что причинность есть лишь психологическая привычка.

Кант рассуждает далее: некоторые необходимые и всеобщие положения можно получить на основе логического закона противоречия. Например, то, что тело имеет форму и должно заполнять определенный объем в пространстве. Потому что мыслить обратное – тело не заполняет пространство – было бы противоречием. Такие суждения Кант называет аналитическими. Поэтому часть всеобщих и необходимых положений можно получить на основе логического закона противоречия, совершенно не обращаясь к опыту.

Но есть положения, которые нельзя получить на основе этого закона, так как противоположные им суждения не ведут к противоречию, и их также нельзя извлечь из всегда ограниченного и случайного опыта. Например, суждения, что параллельные линии не пересекаются, пространство имеет три измерения, сила тяготения обратно пропорциональна квадрату расстояния и т. д. Дело в том, что вполне можно мыслить без противоречия замкнутую фигуру, образованную двумя параллельными линиями¹, можно мыслить также пространство с числом измерений больше либо меньше трех. То есть можно мыслить без всякого противоречия четырех- или двухмерное пространство.

Даже арифметические положения, например положение « $5 + 7 = 12$ », нельзя получить на основе закона противоречия². В то же время это положение является необходимым и всеобщим. Такого рода положения Кант называет априорными (доопытными) синтетическими суждениями. Итак, есть синтетические всеобщие и необходимые положения, которые нельзя построить при помощи закона противоречия, и в то же время их нельзя извлечь из опыта. Кант уточняет: эти положения мы получаем при помощи опыта, но не из самого опыта. Например, можно созерцать в опыте, что ряды, состоящие из 5 точек и 7 точек, дают в сумме 12 точек, но из опыта нельзя извлечь, что всегда и необходимым образом будет получаться именно 12 точек.

Возникает вопрос: как возможны априорные синтетические суждения? Ответ Канта состоит в следующем. Эти суждения отражают свойства пространства и времени. Но пространство и время не присущи вещам самим по себе, они есть априорные формы чувственного созерцания. Наше сознание так устроено, что мы воспринимаем вещи в трехмерном евклидовом пространстве и в необратимом времени, в котором сумма пяти точек и семи точек дает всегда 12 точек. Но каковы вещи на самом деле? Не знаю, отвечает Кант. Мир непознаваем. Мы способны познавать лишь то, как этот мир является нам в нашем сознании, эти явления и образуют мир, в котором действ-

¹ Получается, что Кант допускал возможность построения неевклидовых геометрий. И действительно, в геометрии Римана параллельные линии пересекаются.

² И действительно, можно построить теоретическую модель так называемых неархимедовых чисел, любое суммирование которых дает число меньше единицы.

вуют всеобщие и необходимые законы, которые изучает наука. Снова приведем фразу Канта: мы познаем в природе лишь то, что вложили в нее сами.

Мы не можем выскочить из сознания, чтобы воспринять мир как он есть. Поэтому мы не знаем, каков мир сам по себе. Поясним эту мысль с помощью примера. Если весло опустить в воду, то оно будет казаться сломанным в силу законов преломления света на границе воды и воздуха. Но мы легко можем определить, каково весло на самом деле, вынув весло из воды. Так и наше сознание преобразует поток ощущений, которые порождаются в нас воздействием вещей самих по себе, в мир явлений в пространстве и во времени. Чтобы увидеть, каковы вещи сами по себе, нужно воспринять их вне сознания, подобно тому, как мы вынимаем весло из воды. Но мы так устроены, что воспринимаем вещи исключительно через их данность в нашем сознании. И поэтому имеем дело с трехмерным евклидовым миром, в котором действует закон всемирного тяготения и т. д. Структуры и свойства сознания одинаковы и объективны, т. е. не зависят от каждого из нас¹. Поэтому все воспринимают одну и ту же картину в виде природы и общества. И наука изучает эту картину, считая, что изучает мир как таковой. Но мир как таковой непознаваем.

Этот мир по ту сторону нашего сознания, который мы не в состоянии познать и даже представить, Кант называет трансцендентальной *вещью самой по себе*. Трансцендентальной – потому что находится по ту сторону нашего сознания. Свой вывод, что наше знание выражает не свойства вещей, как они есть сами по себе, а свойства явлений, данных нам в сознании, Кант сравнил с переворотом в миропонимании, который совершил Коперник. Кант пишет: «Здесь повторяется то же, что с первоначальной мыслью Коперника: когда оказалось, что гипотеза о вращении всех звезд вокруг наблюдателя недостаточно хорошо объясняет движения небесных тел, то он попытался установить, не достигнет ли он большего успеха, если предположить, что движется наблюдатель, а звезды находятся в состоянии покоя. Подобную же попытку можно предпринять в метафизике, когда речь идет о созерцании предметов». На самом деле переворот, совершенный Кантом, правильнее назвать антикоперниканским. Потому что у него получилось, что как раз вещи, если можно так выразиться, вращаются вокруг наблюдателя (субъекта) в акте познания.

Об *антиномиях разума*. Антиномия означает противоречие. Таким образом, речь идет о противоречиях разума. Кант очень гордился тем, что открыл антиномии разума.

Наш разум так устроен, что он не может удовлетвориться познанием лишь явлений, он стремится узнать мир сам по себе. И вот здесь он упирается в антиномии, которые подтверждают, что мир сам по себе непознаваем, а пространство и время есть свойства нашего сознания, а не свойства мира самого по себе. Этих антиномий четыре, они состоят из положений, которые сталкиваются друг с другом.

¹ Уточним, что речь идет именно о сознании, а не о психике.

Первая антиномия. Кант доказывает положение, что мир ограничен в пространстве и имеет начало во времени. И тут же доказывает обратное: мир неограничен в пространстве и не имеет начала во времени. Таким образом, одинаково строго можно доказать то и другое. Значит, делает вывод Кант, пространство и время неприменимы к миру самому по себе, они лишь формы нашего сознания.

Вторая антиномия. Всякая сложная вещь состоит из простых, далее неделимых вещей, и, в конечном счете, все сложено из простого и неделимого (вспомним демокритовские неделимые атомы). Противоположное утверждение: ни одна из сложных вещей не состоит из простых вещей, всякую часть можно разделить на более мелкие части. (Теперь можно вспомнить зеноновское бесконечное деление пространства и времени.) Это означает, что простота и сложность относятся лишь к явлениям нашего сознания и неприменимы к миру вещей, как они есть в действительности. Таким образом, даже неделимые атомы Демокрита есть лишь явления нашего сознания.

Третья антиномия. В мире должна присутствовать не только причинность по законам природы, но и свободная причинность. То есть в мире должны присутствовать свобода и спонтанность. И тут же доказывается противоположное: в мире не существует свободы, все причинно обусловлено. Итак, есть свобода, и нет свободы. Можно одновременно доказать и то, и другое. Впрочем, Кант пишет о том, что третья антиномия оказывается мнимой, потому что свободу можно отнести к миру вещей самих по себе, а причинность – к миру явлений.

Четвертая антиномия. Доказывается, что в мире должно существовать безусловно необходимое существо, т. е. Бог. И тут же доказывается обратное: нет в мире безусловно необходимого существа. Таким образом, можно одинаково строго доказать, что есть Бог и нет Бога. Это противоречие тоже устранимо, если мы вспомним, что наука способна описывать лишь мир явлений, а Бог, по определению, не может быть частью мира явлений. Из этого, кстати, вытекает, что Бог не может быть предметом научного рассмотрения.

Общий смысл третьей и четвертой антиномий состоит в том, что свобода и Бог понятия не научные, а мировоззренческие, т. е. это вопрос веры, а не вопрос научных доказательств. Получается, что есть границы научного рассмотрения.

Идеи работы «Критика практического разума», или *этика Канта*. Кант отталкивается от странного факта. С одной стороны, человек есть природное и социальное существо, в качестве такового он в своих действиях преследует собственные интересы – личные, классовые, национальные и т. п., стремится к счастью и к самосохранению. С другой стороны, существуют нравственные нормы – не убий, не кради, не прелюбодействуй, если ударят по левой щеке, подставь правую, т. е. не отвечай на зло злом. Как же понять существование абсолютных нравственных норм, если их невозможно вывести из той реальной жизни, которой живет человек?

Дело в том, что человек есть *явление среди явлений*, он существует в пространстве и во времени. И как явление среди явлений он подчиняется необходимым законам природы и общества. Поэтому он эгоистичен, участвует в классовой борьбе, рвется к власти и т. д. И в качестве явления среди явлений он может изучаться всей совокупностью естественных и социальных наук.

Но в то же время человек есть *вещь сама по себе*. Эта вторая природа человека может неожиданно проявиться, так сказать, сфонтанировать, и тогда человек ведет себя не по законам природы и общества, но свободно. Свобода есть поведение человека в качестве вещи самой по себе, и вот это поведение соответствует законам нравственности. Поэтому человек может действовать вопреки собственной выгоде, не по требованиям общества и общественного мнения, а по законам совести, этот закон совести может быть сильнее всего остального. Потому что человек есть не только явление среди явлений, но и вещь сама по себе¹.

Кант формулирует императивный, т. е. безусловный, закон свободного поведения: поступай по своей воле так, чтобы твое поведение могло быть общим правилом для поведения других. То есть поступай так, как бы ты хотел, чтобы поступали все другие. Это правило в иных формах встречается уже в мировых религиях: поступай по отношению к другим так, как ты хотел бы, чтобы другие поступали по отношению к тебе; не делай другим того, чего не хотел бы для себя. Этот же закон Кант формулирует еще следующим образом: поступай так, чтобы относиться к другой личности не как к средству, но как к цели. То есть нельзя использовать другого человека как средство для чего-либо. Другой человек есть не средство, но бесконечная ценность.

Родион Раскольников в романе Достоевского «Преступление и наказание» рассуждает: можно убить ничтожную старуху-процентщицу, *для того чтобы* осчастливить миллионы людей. Но оказывается, никто не имеет права решать за другого, жить ему или не жить.

Кант сознает, что осуществление этих нравственных законов в качестве нормы в реальном обществе невозможно, потому что двойственная природа человека неустранима. Человек все равно есть, с одной стороны, явление среди явлений, и лишь с другой стороны он есть вещь сама по себе. Поэтому все попытки перестроить человека, превратить его в ангела, преодолеть его эгоизм, – тщетны. Отсюда следует принципиальная невозможность построения рая на земле, общества всеобщей справедливости, счастья и т. п. Попытки создания таких обществ неизбежно (и это подтвердил исторический опыт XX века) будут сопровождаться еще большим насилием, злом и несправедливостью.

Но можно двигаться к совершенному состоянию в ходе бесконечного прогресса, постепенно повышая требования человека к самому себе. Достичь совершенного состояния нельзя, но двигаться постепенно к все более нрав-

¹ В фильме Андрея Тарковского «Солярис» есть выражение: «В нечеловеческих условиях вести себя по-человечески». Можно признать это одним из определений свободы.

ственному состоянию можно. Правда, при отсутствии какой-либо гарантии не сорваться в более низкое состояние. Это положение Канта лежит в основе политики европейских социал-демократов, которые заявили, что цель состоит не в революциях, а в постепенных и упорных реформах. В результате были построены шведский социализм, австрийский социализм, разработана концепция прав человека, постепенно устраняется расовое неравенство и т. п. То есть неравенство и несправедливость вообще устранить нельзя, но их можно делать шаг за шагом меньше.

Лекция 5. *Георг Гегель*

Георг Вильгельм Фридрих Гегель (1770–1831), немецкий философ, родился в Штутгарте в семье государственного чиновника. В 1788 г. Гегель поступил в Тюбингенский университет, где подружился с будущим философом Фридрихом Шеллингом и будущим поэтом Фридрихом Гёльдерлином, их влияние на молодого Гегеля было значительным. В знак принятия идей Французской революции Гегель вместе с Шеллингом и Гёльдерлином принял участие в церемонии посадки символического дерева свободы. Позднее Гегель стал более консервативен, но все равно оценивал французскую революцию как важный исторический этап.

После университета он работал учителем, изучал политическую и экономическую историю. Получив наследство после смерти отца в 1799 г., отправился в Йенский университет слушать лекции Иоганна Готлиба Фихте и Карла Леонарда Рейнгольда. В Йене Гегель защищает диссертацию «Об орбитах планет». В ней он опирается на идеи пифагорейцев и доказывает, что между орбитами Марса и Юпитера не должно быть планеты. Как раз во время публикации его диссертации астрономы открыли планету между Марсом и Юпитером. И Гегель сказал знаменитую фразу: «Если факты противоречат моей теории, то тем хуже для фактов». И действительно, скоро выяснилось, что открыли не планету, а крупный астероид, который назвали Церерой. Она входит в астероидный пояс между Марсом и Юпитером, есть гипотеза, что это обломки планеты, которая была разорвана тяготением Марса и Юпитера.

В 1801 г. вышла в свет его работа «Различие между системами философии Фихте и Шеллинга», в котором он выражает симпатии Шеллингу. В этот же период Гегель пишет знаменитую работу «Феноменология духа». Какое-то время Шеллинг и Гегель сотрудничали, причем Гегель признавал первенство младшего по возрасту Шеллинга. Но затем Гегель перерос Шеллинга и стал философом европейского масштаба. Некоторое время Гегель редактирует газету в городе Бамберг. Потом уезжает в Нюрнберг, где до 1816 г. работает директором гимназии. В этот период он пишет свою самую сложную работу «Наука логики». Во многих местах на полях этой работы В. И. Ленин при чтении оставлял заметки «Лучшее средство для головной боли» и «Темна вода». Когда автор этого пособия был студентом, то познакомился очень плотно с этой работой Гегеля и специально отыскал эти мес-

та, они оказались очень интересными и даже остроумными. Может быть, дело в том, что Ленину пришлось читать «Науку логики» на немецком языке.

Затем Гегель работает в Гейдельбергском университете, где публикует «Энциклопедию философских наук». Наибольшее признание ожидало его в Берлине, где он преподает в качестве профессора университета с 1818 г. до самой смерти. Как лектор он был очень занудным, все время кашлял, останавливался, сморкался, бубнил с жуткой дикцией, возвращался к уже сказанному, потом выяснилось, что это был его знаменитый метод движения по спирали. На его лекциях высиживали часто лишь несколько человек, которым было интересно смотреть на все это как на аттракцион. Тем не менее лекции Гегеля по эстетике, религии и истории философии, записанные студентами, и сегодня читаются с большим интересом.

В Берлине он издает «Философию права», после которой его начинают воспринимать как идеолога германского государства, с которым бесполезно спорить. Гегель был что-то вроде неутомимой мыслительной машины, он ориентировался во всех областях современного ему знания. Без Гегеля европейская, да и русская философия была бы существенно иной. Его идеи повлияли на Карла Маркса, поэтому можно сказать, что эти идеи в известной степени повлияли на ход европейской и русской истории.

Философские идеи. Основой истории для Гегеля является процесс осмысления человечеством собственного опыта (*Erfahrungsprozess*). Пытаясь понять задним числом свою историю, человечество познает самое себя и тем самым делает себя иным. Таким образом, человек есть продукт собственной истории, в основе которой лежит самопознание.

Здесь мы видим отличие от Канта, который считал, что существуют *неизменные*, то есть внеисторические, трансцендентальные предпосылки нашего восприятия мира и знания. Трансцендентально то, что является условием познания опыта, но само в опыт не входит. Это – пространство, время, категории причины, субстанции, количества, качества. Эти условия находятся за пределами самого опыта, они априорны, но делают возможным сам опыт как нечто понятое. Например, в опыте нам не даны причины и следствия, мы воспринимаем всего лишь смену одних событий другими. Понятия причины и следствия есть условия понимания опыта, но не сам опыт. Мы их примысливаем, или домысливаем. И в том смысле причина и следствие трансцендентальны. Так же, как мы смотрим на небо с облаками, которые есть фрагмент мира, но примысливаем мир в целом, который мы не можем иметь в своем опыте, или созерцании. Мир в целом объективно существует, но не может быть дан в опыте, который всегда ограничен. Так же и кантовская вещь сама по себе нами не созерцается, но мы вынуждены допустить ее существование в качестве необходимого условия, чтобы понять, как возможен опыт. В этом смысле вещь сама по себе тоже трансцендентальна. Итак, с одной стороны, в качестве условий опыта, но не его элементов, имеются категории рассудка: количество, качество, причина, субстанция и т. д., и формы созерцания: пространство и время. А с другой стороны, есть вещь сама по

себе, мир в целом, свобода и Бог. Все это, по Канту, неизменные трансцендентальные сущности на все времена.

Гегель же утверждает, что трансцендентальные предпосылки *создаются историей* и являются *культурно относительными*. Трансцендентальные предпосылки *одной* культуры могут совершенно не работать в других культурах. И то, что является трансцендентальными условиями восприятия мира для одной эпохи, не является таковыми для другой эпохи. Например, древние греки смотрели на мир не через очки причины, количества, ньютоновых пространства и времени. Для них природа была одушевлена, по лесу бродили паны и сатиры, на горе Олимп пировали боги, которые могли вмешиваться в жизнь людей, и с этими богами надо было все время договариваться, совершая жертвоприношения.

Вот корабль попал в шторм, и все могут погибнуть. Для современного европейца шторм является результатом перепада атмосферного давления, который возник из-за неравномерного нагрева атмосферы солнечными лучами, а неравномерность эта связана с вращением планеты, и т. д. То есть европеец уйдет в бесконечную цепь причин и следствий вплоть до момента так называемого Большого взрыва¹. А для грека шторм есть результат гнева морского бога Посейдона, поэтому надо срочно принести ему в дар что-то стоящее и хорошенько помолиться. Нет бесконечной кантовской цепи причин и следствий, но можно договориться с Посейдоном.

Христианство же на природу не обращает внимания, она совершенно не упоминается в Библии, поэтому природа стала рассматриваться как бездушный механизм. Это привело к появлению в христианской Европе экспериментальной науки с декартовским учением о материи как чистой протяженности. И очевидно, что кантовское учение о безличных априорных формах рассудка и вещи самой по себе не могло появиться в античности. Но оно появляется с приходом протестантизма. Гегель все это учитывает, поэтому для него то, что определяет наш опыт, делая его именно таким, а не другим, само является определяемым. Для Канта формы познания существуют вне истории. Для Гегеля сам субъект с его формами познания есть продукт истории.

Таким образом, в теорию познания вводится история. Так же точно историческими формами оказываются нравственность и искусство. В эту эпоху представляется добром и прекрасным одно, а в другую эпоху – другое. Но сама эпоха есть нечто объективное, она необходимая ступень развития абсолютного духа.

Гегель преодолевает кантовскую противоположность между явлением и вещью самой по себе. То, что на определенном этапе выступает непо-

¹ Согласно современной науке Вселенная произошла примерно 13–15 миллиардов лет назад в результате так называемого Большого взрыва (стремительного расширения) некоторого точечного состояния с необычайно высокими плотностью энергии, температурой и давлением.

знаваемой вещью самой по себе, на другом этапе оказывается частью познанного опыта, или, по Гегелю, вещью-для-нас. Человек и реальность взаимно определяют друг друга, тем самым меняя друг друга в ходе истории. История познания есть история превращения вещей самих по себе в вещи-для-нас.

На этих идеях построена работа «Феноменология духа». В ней показано развитие индивидуального сознания, которое в сокращенной форме повторяет историю сознания человечества в целом. Можно сказать, что «Феноменология духа» описывает одиссею, или приключение, сознания в качестве истории самопознания. В результате истина для Гегеля не есть нечто заранее готовое и окончательное, это не монета, которую можно отчеканить раз и навсегда и положить в карман, истина есть процесс. Здесь можно провести параллель с западным и восточным христианством. Для западного христианства догматы церкви есть то, что можно обсуждать и развивать. А потом доверить их сформулировать папе, и то, что он сформулирует, явится новой религиозной истиной. В восточном христианстве, в православии, истина находится в окончательном виде в трудах отцов церкви и в постановлениях соборов до разделения на католиков и православных. Истина уже есть, и нечего мудрствовать и дискутировать. Сомневаешься – перечитай еще раз отцов церкви.

Поэтому Запад развивается, а Россия ходит по кругу: оттепель – заморозки, оттепель – заморозки. Приходит Александр I, и начинают разрабатываться либеральные реформы, которые в реальности оборачиваются аракчеевскими деревнями и укреплением крепостничества Николаем I. Но потом Александр II освобождает крестьян и везет проект Конституции в Сенат. И вот тут его убивают террористы. Его заменяет Александр III с его стремлением подморозить Россию, и т. д. Совершается Октябрьская революция – и вводится военный коммунизм, который сменяется нэпом со свободной торговлей, который сменяется колхозами с планами райкомов партии на что и когда сеять и т. д.

О *диалектическом отрицании*, или снятии (*aufheben*). Это слово имеет три значения. Первое – упразднение, или преодоление определенного состояния. Второе – сохранение положительного в преодолеваемом состоянии. Третье – переход в более высокое состояние. Здесь можно обыграть строе-ние слова «*определенный*», т. е. заключающий в себе предел, границу, поэтому определенное стремится к выходу за свою границу, т. е. к самопреодо-лению. Есть прекрасная иллюстрация диалектического отрицания в гегелев-ской «Феноменологии духа»: «Почка исчезает, когда распускается цветок, и можно было бы сказать, что она опровергается цветком; точно так же при появлении плода уже цветок признается ложным наличным бытием расте-ния. Эти формы вытесняют друг друга как несовместимые. Однако их теку-чая природа делает их в то же время моментами органического единства, в котором один так же необходим, как другой; и только эта одинаковая необ-ходимость составляет жизнь целого».

Можно провести еще одну аналогию: ребенок отрицается подростком, подросток отрицается юношей, а юноша становится мужчиной, переставая быть юношей. Но все это этапы развития одной и той же личности. Отрицание есть каждый раз одновременно и сохранение в новой форме той же самой личности.

Приведем описание гегелевского отрицания в абстрактной форме из «Науки логики». Анализируем понятие «нечто». Смысл его состоит в том, что оно именно это, а не другое, т. е. что-то определенное, или иначе – конечное, то есть имеющее конец. Но определенность, или конечность, включает стремление к пределу, или к границе. Граница же есть отрицание ограниченного, следовательно, означает переход к безграничному, или бесконечному. Итак, от конечного перешли к понятию бесконечного. Но бесконечное в противопоставлении конечному само есть нечто определенное и конечное, оно есть именно это, а не то. Такое бесконечное тоже движется к своей границе, но его границей является конечное. Мы возвращаемся к конечному, но теперь как конечному бесконечного. Это не просто возвращение к прежнему конечному, но переход к конечному как проявлению бесконечного. Таким образом, нечто теперь понимается не само по себе, в своей изолированности, а как то, через что обнаруживается безусловное, или абсолютное. Конечное есть способ существования бесконечного.

Рассмотрим, например, Петрова. Он есть определенный человек, имеет границу, в которой соприкасается с другими людьми: находится с ними в отношениях родства, экономических отношениях, политических, религиозных и т. д. Поэтому, чтобы понять Петрова, нужно выйти на всю бесконечность его отношений с другими. Но эти отношения, взятые сами по себе, есть абстракция. Эта абстракция получает свое содержание только через возвращение к конкретным людям. В результате мы возвращаемся снова к Петрову, но уже в качестве носителя или субъекта всего богатства общественных отношений – экономических, политических, родственных и т. д. Отсюда формула Маркса: сущность человека в своей действительности есть не что иное, как совокупность общественных отношений. А эти отношения в одну эпоху одни, а в другую эпоху они другие. Поэтому мы получаем не просто абстрактного Петрова, а средневековую личность, или новоевропейскую личность, или советского человека и т. д. То есть личность – это субъект, через которого выражается определенная эпоха. Не просто вот этот человек с руками и ногами, мужчина или женщина, а человек средневековья или периода России начала XXI века.

Исходя из этого понимания отрицания, Гегель рассматривает историю философии. На первый взгляд различные философские системы противостоят друг другу. Например, Лейбниц с его множеством самостоятельных монад отрицает Спинозу с его единой субстанцией. Лейбница отрицает Кант. И так далее. Поэтому история философии предстает как совокупность взаимных отрицаний, а следовательно, как коллекция заблуждений. Такое понимание характеризует, например, «Историю европейской философии» Бер-

трана Рассела, вообще позитивистов. Все предыдущие философии говорили о несуразном и смешном. Правда, иногда случайно говорили что-то дельное, совпадающее с тем, о чем потом стали говорить сами позитивисты. И вот, наконец, явилась истинная философия самого Рассела. Дальше двигаться некуда, возможны лишь уточнения.

Согласно Гегелю, отдельные философские системы являются необходимыми ступенями развития философии, противоположные системы на деле дополняют друг друга, составляя целое. Он намечает круги в истории философии: виток греческой философии, затем христианской и т. д. Так же учение Спинозы о единой всеобнимающей субстанции и учение Лейбница о монадах, творящих самое себя, – дополняют друг друга, позволяя перейти к более высокой идее субстанции как субъекта, которую и вводит Гегель. Для него Абсолют есть субстанция как субъект, т. е. саморазвивающаяся субстанция.

Гегелевскую философию характеризует также своеобразное понимание *абстрактного* и *конкретного*. Обычно абстрактное понимают как что-то отвлеченное от реально существующего, это лишь мысль, может быть прекрасная, но не реальная, всего лишь некая абстракция. А конкретное есть то, что реально, вот оно перед нами, его можно созерцать, трогать. Вот этот конкретный человек, конкретный стол и т. д. Для Гегеля же абстрактное есть, наоборот, то, что как раз можно увидеть и осязать. Вот этот стол, этот стул, вот этот человек – их, конечно, можно осязать и увидеть. Но на деле они лишь абстрактные, т. е. односторонние, моменты подлинной реальности. Мы видим человека в данный момент и говорим, что видим перед собой личность, например Петрова. На самом деле в этот данный момент перед нами не вся личность, но ее односторонняя проекция. В другой момент этот человек будет другим. Сейчас веселый, а завтра печальный. Сейчас он сморозил глупость, а завтра скажет умное. Очевидно, что каждое его состояние здесь и теперь случайно и в этом смысле является абстракцией. И лишь весь его жизненный путь как единство всех его моментов составляет то, что есть реально эта личность. Вот это единство всех моментов есть конкретное и реальное. Поэтому сказано в Библии: не суди, да не судим будешь. Потому что только в конце жизненного пути можно сказать, что это за человек. Но пока человек живет, он может стать любым: разбойником и святым, смелым и трусом.

Итак, конкретное есть единство многообразных свойств и определений. Абстрактное есть нечто одностороннее, есть лишь момент конкретного. Абстрактное – это как отдельный лист, а конкретное – это дерево в целом. Дерево конкретно, хотя его нельзя охватить взглядом, можно увидеть лишь его отдельную сторону. Поэтому все дерево в целом предстает лишь как мысленный образ. Но он именно конкретен. А отдельный, хоть и осязаемый лист есть абстракция.

Поэтому естествознание и математика – абстрактные науки, т. е. односторонние. Для физики все, что существует, есть лишь совокупности атомов,

обладающих массой, начальной скоростью и центром тяжести: будь это хоть человек, или растение, или булыжник. Но человек, растение и даже булыжник есть нечто большее. Это – единства многообразных свойств, и большинство этих свойств не выводимо из свойств атомов и начальной скорости. Даже булыжник есть нечто большее, он есть оружие пролетариата, вещь для того, чтобы замостить улицу, нечто теплое на ладони и соленое от морских брызг, напоминание о первой любви. Шел с девушкой, она запнулась об этот булыжник, и появился повод пронести ее как перышко на руках до ближайшей скамьи.

Аналогично, каждая отдельная философская система есть нечто абстрактное, но вся история философии в единстве всех точек зрения и позиций есть конкретное. Пример из статьи Гегеля «Кто мыслит абстрактно?». Толпа видит убийцу, которого ведут на казнь, он для нее лишь убийца, потому что толпа мыслит абстрактно, т. е. односторонне. Но уже женщины в этой же толпе видят не только убийцу, но стройного мужчину. Они мыслят более конкретно: данный человек есть не только вот это, но также и другое. А знаток человеческих душ видит мысленным взором весь жизненный путь этого человека, т. е. видит не только убийцу (хотя и убийцу тоже), но несчастного человека с загубленными талантами, ожесточившегося на мир и наломавшего дров. То есть он мыслит наиболее конкретно. Хотя весь жизненный путь данного человека предстает именно как нечто мысленное, его нельзя потрогать как чувственную вещь, увидеть, какого он цвета. Но именно этот жизненный путь, который можно лишь мыслить, есть конкретное, и он есть реальность. Итак, реально есть только конкретное, хотя созерцать каждый раз можно лишь фрагмент, т. е. абстрактное.

Рассмотрим кусочек из «Феноменологии духа», который имеет важное самостоятельное значение. Это ситуация господина и раба из раздела «Самосознание». Каждое отдельное самосознание (по-другому, личность) стремится к самодостаточности и исключению всех других как несущественных. Но точно так же ведут себя другие самосознания. Это приводит к столкновению и борьбе за господство. Побеждают те, кто способен идти до конца и не боится смерти. И вот они становятся господами, а те, кто уступает из страха смерти, превращаются в их рабов, или слуг. Господин начинает эксплуатировать раба, заставляя на себя трудиться. Но труд состоит в обработке предметов, эта обработка должна учитывать объективные свойства предметов. Таким образом, труд – это деятельность в соответствии с сущностью предметов. Господин довольствуется лишь пассивным потреблением продуктов рабского труда, поэтому он останавливается в развитии, а раб в ходе трудовой деятельности приобретает способность к самостоятельному мышлению и превращается в хозяина положения. Таким образом, исходное состояние в результате необходимого развития переворачивается. Это превращение в свою противоположность и есть диалектика.

Реально Гегель описывает историческую ситуацию феодального общества. Рыцарь не боится смерти, поэтому он порабощает крестьянина, застав-

ляя его на себя работать. Но труд приводит к развитию мышления, крестьяне превращаются в четвертое сословие, в буржуазию, которая вскоре оказывается господствующим классом.

В философии Гегеля в целом можно выделить две стороны. Первая сторона – *диалектический* метод, основанный на отрицании и развитии. В этом состоит революционный момент его философии. Вторая сторона – *идеалистическая* система. Гегель стремится вывести всю историю и природу из свойств Абсолютного духа, которого отождествляет с Богом. Получается, что мир, существующий вот сейчас, во время Гегеля, в том числе современное ему научное знание об этом мире и политическое устройство общества, есть окончательные обнаружения свойств Бога. Тем самым имеющееся сейчас, т. е. наличное, обожествляется и не может дальше развиваться, становится другим. В этом состоит консервативный момент философии Гегеля.

Обе стороны философии Гегеля присутствуют в его афоризме из работы «Философия права»: «Все действительное – разумно, все разумное – действительно». Первая часть фразы выражает разумность всего, что действительно, это консервативный момент. Смысл второй части фразы состоит в том, что все, что разумно, должно быть претворено в действительность. А все, что стало неразумным, должно быть отброшено. Это революционный момент. У Гегеля в его философии, начиная с раннего периода, акцент ставился на революционность и обновление, а в более зрелый период ведущей становится консервативная сторона.

Тема 5. Русская философия XIX и XX веков

Лекция 1. Особенности русской философии XIX–XX веков.

Владимир Соловьев

Русская философия как сфера мысли, независимая от господствующей идеологии, государства и церкви, возникает на рубеже XVIII–XIX веков. До этого русская философия носила подражательный характер, во многом ориентировалась на французских просветителей. Можно провести аналогию с русской литературой, которая встает на собственные ноги в XIX веке в романах и поэзии А. С. Пушкина.

Два условия способствовали возникновению русской самостоятельной философской мысли. Первое: сформировался слой интеллигенции, т. е. людей, занимающихся профессионально умственной деятельностью – учителя, инженеры, журналисты, юристы. Появились люди, для которых имело смысл писать философские работы.

Второе условие: возник русский язык, на котором можно выразить сложнейшие мысли. Этот язык создал Пушкин. До него был язык торжественных и громоздких од, которые, например, посвящались императрице, на

этом языке нельзя было выразить философскую мысль. А на языке произведений Пушкина (*Мой дядя самых честных правил, когда не в шутку занемог..., Так думал молодой повеса... наследник всех своих родных*) можно было мыслить на уровне Канта и Гегеля.

Оба условия есть результат реформ Петра I. Поэтому русскую философию XIX–XX веков можно понять как отклик русской мысли на преобразования Петра.

Теперь *имена и направления*. Самостоятельная мысль в России без оглядки на начальство, т. е. на свой страх и риск, начинается с Петра Яковлевича Чаадаева, который бесстрашно сформулировал: «Прекрасная вещь любовь к Отечеству, но есть нечто более прекрасное – любовь к истине».

Дадим кратко его основные соображения по поводу России. Россия, формально являясь страной христианской, осталась вне всемирного процесса воспитания человеческого рода христианством. Поэтому в России не были внедрены те элементы социального бытия – идеи, традиции и учреждения, «необходимые рамки жизни», – которые независимым образом формируют сознание и поведение отдельного человека, нейтрализуя его своеволие.

Соответственно государственные отношения в России есть лишь калька с естественных психологических связей, например семейных, которые строятся на основе кровнородственных природных отношений. Поэтому, пишет Чаадаев, русский человек не говорит, например: я имею право сделать то-то и то-то, но говорит: это разрешено, а это не разрешено. Идея законности, идея формального права для русского человека – бессмыслица. И что бы ни совершилось в высших слоях общества, народ никогда не примет в этом участия; скрестив руки на груди, он будет наблюдать происходящее и по привычке встретит именем батюшки своих новых владык, ибо – к чему тут обманывать себя самих – ему снова понадобятся владыки, всякий другой порядок он с презрением или гневом отвергнет.

От этой чаадаевской оценки России берут начало два направления: западники и славянофилы. Те и другие признавали самобытность России. Но первые ее оценивали как отсталость, которую необходимо как можно быстрее преодолеть, чтобы влиться в ряды европейских цивилизованных стран: с разделением властей, верховенством закона и политической свободой. Вторые считали, что самобытность России необходимо лелеять, хранить и развивать, прежде всего это касается православных и общинных ценностей русского народа.

Представителями первого направления являются Н. В. Станкевич, В. Г. Белинский, К. Д. Кавелин, Т. Н. Грановский, В. П. Боткин, А. И. Герцен, Н. П. Огарев, П. В. Анненков. Наследниками западников 40-х годов можно считать демократов-шестидесятников Н. Г. Чернышевского, Н. А. Добролюбова, Д. И. Писарева. Герцен, Огарев, Чернышевский – разрабатывали пути перехода России к социализму, который понимался ими как соединение русской общины с передовой наукой и техникой Запада.

Основными представителями второго направления – славянофильства – являются А. С. Хомяков, И. В. Киреевский, П. В. Киреевский, И. С. Аксаков, К. С. Аксаков, Ю. Ф. Самарин.

В то время как западники доходили в своих взглядах вплоть до атеизма, славянофилы стремились к созданию цельного мировоззрения на основе православного церковного сознания. Они считали, что православие как тип христианства, отличный от западного, может стать основой нового, более высокого исторического и культурного развития. Для славянофилов был характерен критический подход к западному христианству как некоей болезни духа, уклонению от истины, завещанной отцами Церкви.

Дальше идут имеющие мировое значение фигуры, преодолевающие противоположность западников и славянофилов. Это Владимир Соловьев, Лев Толстой и Федор Достоевский. Их объединяет дружба с Николаем Федоровичем Федоровым – скромным служащим Румянцевского музея, спавшим там же на сундучке, знавшим чуть ли не все европейские языки и увлекавшимся китайским языком, жившим на воде и черствых булочках, отдававшим остальные деньги своей скромной зарплаты способным студентам в виде стипендий. Федоров – основатель философии русского космизма, которая затем развилась в два направления: естественнонаучное и гуманитарное. Представители первого направления: К. Э. Циолковский, А. Л. Чижевский, В. И. Вернадский, Л. Н. Гумилев. Представители второго направления: писатель Андрей Платонов, поэты Владимир Маяковский, Николай Заболоцкий. Основные идеи русского космизма: объединение человечества в общем деле преобразования природы, победа над смертью и воскрешение умерших предков. Это воскрешение сделает очевидными родственные связи, объединяющие всех людей, что позволит заменить экономические и юридические отношения, которые порождают только вражду между людьми, братскими отношениями.

От Соловьева и Достоевского идет линия русской религиозной философии XX века. Ее представители: Павел Флоренский, Николай Бердяев, Семен Франк, Сергей Булгаков, Николай Лосский, Василий Розанов. Несколько особняком стоят Константин Леонтьев, которого часто называют русским Ницше, и Николай Данилевский, сформулировавший еще до немецкого философа Освальда Шпенглера мысль о том, что человечество есть совокупность несводимых друг к другу культурных организмов.

В целом русскую философию XIX–XX веков можно охарактеризовать как отдельную ветвь мировой философской мысли, параллельную западно-европейской философии. Дадим отличительные черты русской философии через сравнение с европейской философией.

Первая. Европейская философия опирается на человеческий разум, рацию, пытаясь найти точку опоры для объяснения природы человека и мира в самом человеке. Русская философия опирается на абсолют вне человека, т. е. на Бога, который есть Логос. Логос – понятие, включающее в себя, наряду с разумом, также нравственный и эстетический моменты, то есть является более широкой основой, чем чистое рацию.

Вторая. Европейские философы строят системы из абстрактных понятий, охватывающие в единой связи различные отрасли знания. Русская философия чаще всего несистематична, она опирается не столько на понятие, сколько на образ и символ, в ее основе лежат интуиция и воображение. Но в результате описание Достоевским в романе «Братья Карамазовы» разговора двух братьев о Боге и истории в трактире за тарелкой ухи дает больше для понимания смысла истории, чем абстрактный трактат в европейской манере.

Третья. В русской философии мало философов по профессии. Даже Владимир Соловьев, который все же строил философские системы, больше пророк, поэт и мистик, чем философ. Русская философия слита с литературой и публицистикой. Философствуют не специально, а для решения конкретных общественных проблем. Нет или почти нет работ отдельно по теории познания, этике, эстетике. Философствуют, чтобы понять, как жить по правде, а не по лжи, каким должно быть справедливое общество, в котором живут по-божески.

Развитие философии внутри России было насильственно прервано в 20-х годах советской властью. Но продолжилось вне России за счет деятельности философов-эмигрантов Бердяева, Лосского, Франка и др.

В Советской России можно назвать следующих более или менее крупных и оригинальных философов. Это – Алексей Федорович Лосев (1893–1988), которого за его работы отправили на строительство Беломорканала, где он ослеп и был переведен сторожем склада, затем был освобожден под обещание ничего не писать и не печатать по философии. В 60-е годы прошлого столетия вышел ряд его книг по эстетике, в настоящее время издано все, что им создано, в том числе его ранние работы. Это – Эвальд Васильевич Ильенков (1924–1979), который стремился развить все положительное в марксизме, разработал ряд идей диалектики познания, соотношения логического и исторического и теории личности. Это – Мераб Константинович Мамардашвили (1930–1990), по происхождению грузин, но работал он в России и писал на русском языке. Сформулировал ряд идей о природе сознания и человеческой свободе, которые ставят его на один уровень с современными европейскими философами. Писал то, что считал нужным, но таким сложным языком, что цензура ничего не понимала и разрешала печатать. Назовем Георгия Петровича Щедровицкого (1929–1994), который занимался проблемами семиотики и герменевтики, структурно-системным анализом знаний и мыслительной деятельности.

Владимир Соловьев (1853–1900). Родился в семье известного русского историка С. М. Соловьева. У Вл. Соловьева с детства были предрасположенность к мистицизму, способность видеть вещие сны и видения. В возрасте 9 лет (по некоторым источникам в 10 лет) он стоял во время богослужения в церкви, в этот миг завеса чувственного мира перед ним раздвинулась, и ему явилась «София» – божественный образ вечной женственности, в виде прекрасной женщины.

В 13 лет начались религиозные сомнения, и в 14 лет Вл. Соловьев становится совершенным материалистом и атеистом, последователем Писарева. Как пишет о нем друг юности, известный философ Л. М. Лопатин, это был типичский нигилист 60-х годов. Однако в 16 лет начинается возвращение к вере. Соловьев знакомится с работами философа Спинозы, от которого воспринимает живое чувство реальности Бога и переживание духовного всеединства мира.

Соловьев сначала учится на естественном факультете МГУ, затем переходит на историко-филологический факультет, с осени 1873 по лето 1874 года посещает лекции по философии и богословию в Московской Духовной академии. В 1874 году публикует магистерскую диссертацию «Кризис западной философии. Против позитивистов», после защиты которой в Петербургском университете известный историк Бестужев-Рюмин заявляет: «Россию можно поздравить с гениальным человеком».

Летом 1875 года Вл. Соловьев уезжает в Англию для изучения мистической литературы. Там, в библиотеке, Соловьеву второй раз на краткий миг является София, и внутренний голос говорит ему: «В Египте будь!» Соловьев едет в Каир, отправляется в пустыню пешком, без провизии, в цилиндре и пальто, встречает кочевников, которые сначала его испугались, приняв за дьявола, но потом ограбили и скрылись. С наступлением ночи Соловьев ложится на землю, и на рассвете мир преображается перед ним... Вот как он описывает третью встречу с Софией в стихотворении «Три свидания»:

Все видел я, и все одно лишь было,
Один лишь образ женской красоты...
Безмерное в его размер входило,
Передо мной, во мне – одна лишь ты.

Данное четверостишие можно рассматривать как формулировку важнейшего принципа философии Соловьева – всеединства. В марте 1881 года, после убийства народовольцами Александра II в публичной лекции Соловьев призывает его преемника Александра III простить убийц своего отца во имя высшей христианской правды и великодушно не приговаривать к смертной казни. Это выступление поставило его в сложные отношения с официальными властями. Он уходит в публицистику и писание книг по общественной и церковно-религиозной проблематике.

В 90-х годах Соловьев возвращается к философским темам, пишет труд «Оправдание добра», посвященный проблемам этики. Планирует написать крупные работы по проблемам теории познания и эстетики, но успевает сделать лишь ряд статей по этим вопросам. В этот же период выходит его работа «Смысл любви», о которой Н. Бердяев напишет, что это «единственное оригинальное слово, сказанное о любви-эросе в истории христианской мысли». Последней работой Соловьева явился этюд «Три разговора о войне, прогрессе и конце всемирной истории» с приложением «Повести об Антихристе». В ней философ отказывается от надежд на достижение идеалов абсолютного добра в пределах земной истории.

В январе 1900 года Вл. Соловьев избирается почетным академиком Академии наук по разряду изящной словесности, что можно истолковать как знак примирения официальной России с Соловьевым. В том же году здоровье его резко ухудшается, он чувствует невероятную слабость. 31 июля Вл. Соловьев умирает в подмосковном имении князя Петра Трубецкого. Перед смертью исповедуется и причащается у православного священника. Это обстоятельство важно подчеркнуть, так как ходили разговоры, что Соловьев принял католическую веру. Похоронен на Новодевичьем кладбище рядом с могилой отца.

Соловьев был близорук и с трудом различал близлежащие предметы. У него была наружность аскета, а густые волосы до плеч и борода делали его похожим на икону. Дети, встречая его на улице, хватали за полы шубы и кричали: «Боженька, боженька!» Соловьев любил дружеские беседы за бокалом красного вина, ему были свойственны склонность к иронии и шутке, а также манера хохотать громко и заразительно. Соловьев был человек без семьи, без дома. Жил в имениях своих друзей или за границей. Н. Бердяев характеризует Вл. Соловьева как загадочного и противоречивого человека, о котором возможны самые противоположные суждения.

Дадим общий очерк философии Соловьева. Центральной идеей этой философии является идея *духовной телесности*. В отличие от западной философии, где, например у Декарта, существуют отдельно друг от друга материя как чистое протяжение и мышление, в русской философии, в данном случае у Соловьева, материя изначально духовна. Нет совершенно безжизненной материи, в ней всегда присутствует духовное начало в той или иной степени. Так же не существует чистая духовность сама по себе. Материя, можно сказать, светится духовностью, как ночной троллейбус изнутри светится через свои окна.

Другой идеей философии Соловьева является идея *всеединства*. Самая краткая формула всеединства – все во всем. Весь мир в целом присутствует в каждой его малейшей части. Изучение каждой части, даже пылинки, позволяет познавать законы мира в целом. Здесь применима формула Божественной Троицы – неслиянно и нераздельно. Каждый элемент мира существует как нечто индивидуальное и самостоятельное и в то же время выступает частью, подчиненной целому. Можно провести аналогию также с принципом соборности славянофилов. Это единство, в котором сохраняется индивидуальность.

Однако в реальности мир несовершенен, он находится в падшем, греховном состоянии. Материя разорвана пространством и временем. Каждая вещь распадается на атомы и молекулы и противостоит другой вещи. В животном мире господствует эгоизм и борьба за существование. Классы и сословия разделены своими эгоистическими интересами. В мире присутствует смерть как выражение этого распада и отчуждения.

Всеединство присутствует лишь как идеальная возможность. Реально всеединства нет, но оно должно быть. Это противоречие между реальной ра-

зорванностью мира и должным состоянием всеединства разрешается, согласно Соловьеву, через эволюционный процесс. Бог в своей любви к миру не может оставить его в этом состоянии и воздействует на мир, стремясь приблизить его к собственному совершенству. В результате материя начинает развиваться от простых и примитивных форм к все более сложным и прекрасным образованиям. На уровне животных и растительных форм начинают действовать законы объединения, в том числе в виде полового инстинкта, преодолевающего индивидуальность и эгоизм в животном мире.

Таким образом, вся материя духовна, но в неодинаковой степени. Одни уровни более пронизаны духовностью, другие менее. Есть виды жизни, где присутствие духовности минимально – например, червь представляет сплошной пищеварительный тракт. Но дальше духовность присутствует все в большей степени. Ее присутствие в мире проявляется в виде красоты. Красота радуги, восходов и закатов, пейзажа, красота моря, минералов – выражает присутствие духовности в неживой природе. Более высокий уровень – красота живых форм – грация животных и насекомых. Но и это лишь промежуточные уровни. Например, внешняя красота крыльев бабочки прикрывает внутреннее безобразие чревоподобного туловища. Грация хищного животного сочетается с бессознательной жестокостью по отношению к другим существам.

Одна и та же материальная основа может быть в разной степени пронизана духовностью. Так, в основе прекрасного пения соловья и кошачьих весенних воплей лежит одно и то же стремление привлечь самку для реализации инстинкта размножения. Но пение соловья прекрасно в отличие от кошачьих воплей. Также и алмаз прекрасен, а уголь нет, хотя в основе лежит один и тот же химический элемент – углерод. В конечном счете природная эволюция достигает высшего своего совершенства в красоте женского тела, которое Соловьев рассматривает как совершенное равновесие телесности и духовности, причем здесь человеческая красота выступает как единство внутреннего и внешнего.

С возникновением человека появляется общество и вырабатываются все более совершенные объединения людей: семья, государство, нации, всемирные союзы, охватывающие человечество в целом. Все эти общности все больше работают на формирование прекрасной человеческой индивидуальности. В дальнейшем человечество должно свою деятельность перенести на природу в целом, чтобы переработать ее по законам добра и красоты.

Соловьев ставит перед будущим развитием общества задачу обеспечения бессмертия всего живого и воскрешения всех умерших. Это состояние мира, в котором будет побеждена смерть и достигнуто абсолютное всеединство, Соловьев называет Царствием Божиим.

Теория познания Соловьева. Существует эмпирическое познание на основе органов чувств: осязания, зрения, слуха и т. д.; а также существует рассудочное познание на основе абстракций и общих понятий: математика, естественные науки. Однако органы чувств дают лишь случайное знание.

Рассудок, правда, придает нашему знанию необходимый характер, но эта необходимость привносится в мир нашим сознанием, т. е. исходит от субъекта. Общий недостаток обеих форм состоит в том, что они не дают отличия реального восприятия от иллюзорного. Известно, что чувства нас могут обманывать – мы воспринимаем солнце как движущееся по небосводу вокруг земли, однако в действительности все происходит наоборот. Также мы можем построить абстрактный образ предмета в уме, например кентавра, и описывать его как нечто реальное. Поэтому оба вида познания недостаточны, чтобы понять, каким образом мы способны познавать именно реальность.

Соловьев вводит третий момент познания – интуицию. Мы являемся частью единого мира и связаны друг с другом, хотя в пространстве и во времени мы разъединены. Тем не менее эту связь с миром мы можем познавать через особую форму познания – интуицию, благодаря которой мы безошибочно отличаем действительную вещь от иллюзорной.

Приведем аналогию Соловьева. Представим себе дерево. Его ветви и листья разделены в пространстве как отдельные вещи, но через ствол они все соединены в одно целое и сообщаются между собой. Это единство поверх нашей разделенности в пространстве и во времени позволяет познавать вещи окружающего мира такими, как они есть, через интуицию, которую Соловьев часто называет также верой. Не в смысле религиозной веры, но как акт непосредственного познания.

Так, присутствующие в этой аудитории разделены пространством и временем и не могут знать непосредственно, что у каждого на уме, потому что наши субъективные миры отделены друг от друга. Но углубившись в самого себя, двигаясь через то духовно общее, которое нас всех объединяет, мы можем понять другого помимо того, что он мне говорит и даже сам чувствует. Углубляясь в себя (скажем так, в тишину собственного молчания), мы понимаем других.

Рассмотрим идеи работы Соловьева «Смысл любви». Сначала Соловьев спорит с утверждением, что смысл половой любви состоит исключительно в продолжении рода. Дело в том, что значительная часть растительных и низших животных организмов размножается бесполом образом: через деление, почкование, споры, прививку. Лишь у высших организмов размножение происходит через соединение полов. Причем чем на более высокой ступени развития стоит организм, тем половое влечение выше и более избирательно, однако сила размножения ниже и потомство меньше по численности. Например, у рыб размножение происходит в огромных размерах (миллионы икринок), но ничто не позволяет предполагать у них высокую избирательность полового влечения. У птиц сила размножения гораздо меньше, а половое влечение и взаимная привязанность между самцом и самкой достигают высокого развития. Наконец, у человека, если его сравнивать со всем животным царством, производство потомства осуществляется в наименьших размерах, а половая любовь достигает наибольшего значения и высочайшей си-

лы. Соловьев делает вывод, что человеческая любовь имеет самостоятельное значение помимо размножения.

Им разбирается популярная в XIX веке теория немецкого философа Артура Шопенгауэра, согласно которой природа создала сильное чувство любви как средство порождения великих личностей. В действительности же, пишет Соловьев, нет прямой связи между силой любовной страсти и значением потомства. Наоборот, сильная любовь может оказаться неразделенной и никакого потомства вообще не производит, такая любовь часто бывает и несчастна. И наоборот, гениальный Шекспир, как и многие великие люди, родился не от безумно влюбленной пары, но от заурядного житейского брака.

Соловьев ссылается также на Библию, согласно которой любовь оказывается совершенно ненужной для происхождения Спасителя. Таким образом, любовь не является средством или орудием истории, она не служит человеческому роду, в ней нет жизненной необходимости, род будет существовать и продолжаться без нее.

Это означает, что любовь имеет самостоятельную ценность для нашей личной, индивидуальной жизни, безотносительно к историческому процессу. Ее смысл состоит в спасении индивидуальности через жертву нашего эгоизма. Эгоист замыкается в самом себе, видя лишь в себе безусловную ценность. Но, не впуская в себя мир, мы оказываемся пустыми, и ни о какой индивидуальности нашей не может быть речи, потому что одна пустота ничем не отличается от другой. Все эгоисты на одно лицо, если можно так выразиться. Индивидуальность же выражается в особом способе, каким мы впускаем в себя окружающий мир, в нашем особом видении окружающего мира, в нашем особом к нему отношении.

Любовь состоит в том, что мы ставим другого человека в центр своей жизни. Другой человек становится для нас бесконечно значим. Познавая в любви истину другого человека, мы тем самым переносим центр своей жизни за пределы своей внешней, случайной особы и этим осуществляем собственную истину.

При любви возникает идеализация любимого существа, которое предстает в виде совершенства. В западной философии это явление описывается как чисто психологическое: возникает некая иллюзия для влюбленного, а для посторонних людей – видна истина, что вот этот человек несовершенен. Но в русской традиции любящий отличается тем, что он сквозь биологическое и социальное в человеке видит третье, то, в чем человек подобен Богу. Прекрасный божий образ просвечивает в любимом существе для любящего. Таким образом, именно любовь позволяет познать действительную истину другого человека, то лучшее, что есть в этом человеке, и что не способны видеть посторонние.

Приведем притчу о двух отшельниках из работы Соловьева «Три разговора о войне, прогрессе и конце всемирной истории». Два отшельника много лет жили в своих пещерах, молились Богу и вели безгрешную жизнь. Но однажды, не сговариваясь, покинули свои пещеры и ушли в город, где

провели три дня в грехе и блуде. Возвращаются по дороге через лес в свои пещеры. Один отшельник весь в унынии и казнит себя, потому что оказалась перечеркнутой вся его прошлая безгрешная жизнь. А другой идет радостно, песни распевает. – Почему же ты такой радостный? – спрашивает его первый отшельник. – Как же не радоваться, птички поют, солнышко светит, божий мир прекрасный душу радует. – Что же ты, нечестивец, не помнишь разве, чем мы занимались в городе, неужели тебе не совестно? – А чем же мы занимались? Молились, постились, ручку игуменье целовали. – Первый отшельник не стерпел такой наглости и избил второго отшельника. Дошли до своих пещер. Первый всю ночь каялся и плакал. И пришел к выводу, что все равно свою душу загубил и нет ему прощения, ушел в разбойники, грабил добрых людей и убивал, а когда его поймали, то казнили без всякого покаяния. Второй продолжал Богу молиться. И скоро слава о нем пошла как о святом. Бесплодные женщины после бесед с ним зачинали младенцев мужского пола. А в час кончины его тело просияло и наполнило воздух благоуханием.

Прелесть притчи в том, что она по ту сторону всех формальных правил и заповедей. Ведь рассуждая формально, второй отшельник не мог продолжать быть праведным и совершать чудесные подвиги, так как не только согрешил, но сделал вид, что ничего не было, т. е. слицемерил. И тем не менее мы, читая притчу, интуитивно и, можно сказать, необъяснимо для нас самих встаем на сторону неунывающего отшельника.

Лекция 2. Николай Бердяев

Николай Александрович Бердяев (1874–1948) родился в Киеве в семье дворян-военных. Отец происходил из дворянского рода киевских и харьковских помещиков. Мать – урожденная княжна Кудашева, по матери француженка. С 14 лет Бердяев читал Канта, Гегеля, Шопенгауэра. Вначале он учился в Киевском кадетском корпусе, но военная обстановка оказалась ему чуждой. Он перешел в университет Святого Владимира в Киеве, учился там сначала на естественном, а затем на юридическом факультетах. В университете начинал принимать участие в социал-демократическом движении и изучать марксизм.

В 1898 году за участие в студенческой демонстрации подвергся месячному тюремному заключению, затем был выслан в Вологду (1901–1902). В 1903 году сблизился с русскими православными философами Сергеем Булгаковым, Семеном Франком. В 1909 году выходит сборник «Вехи» со статьей Бердяева «Философская истина и интеллигентская правда». В ней Бердяев делает вывод, что русская интеллигенция должна перестать слепо следовать за европейскими философскими течениями, в том числе за марксизмом, и обратиться к традициям русской философии.

Падение самодержавия в феврале 1917 года Бердяев воспринимает с энтузиазмом. Но Октябрьский переворот Бердяев воспринимает как крах тех

социалистических идей, которыми была одержима русская интеллигенция. В 1922 году по указу В. Ленина Бердяев высылается в составе большой группы (более ста человек) оппозиционно настроенной интеллигенции – философов, социологов, ученых – за пределы России. Такое массированное вливание в европейскую культуру самых умных и творческих людей России привело к расцвету философии, социологии и общему росту духовности в западном мире. Сама высылка из России спасла этих людей от расстрелов и гибели в ссылках. А оставшиеся в России Павел Флоренский и Густав Шпет, вернувшийся в Россию Лев Карсавин были уничтожены в ходе репрессий.

Сначала Бердяев живет в Берлине, знакомится со знаменитыми философами Освальдом Шпенглером, Максом Шелером. В 1924 году он переезжает в Париж. Издает журнал «Путь». Его приглашают участвовать в международных философских и эстетических конгрессах, конференциях, симпозиумах. Он мучительно переживает первые годы войны Советской России с фашистской Германией и верит в конечную победу Красной армии. На этой почве началось его отчуждение от тех русских эмигрантов, которые надеялись, что поражение Советской России в войне с Гитлером приведет к освобождению ее от большевизма.

После войны выходит книга Бердяева «Русская идея. Основные проблемы русской мысли XIX в. и начала XX в.» (Париж, 1946), где он излагает историю русской философии. 23 марта 1948 года Бердяев скончался во время работы за письменным столом в своем доме в Кламаре под Парижем. Перу Бердяева принадлежат 43 книги и около 500 статей.

О Бердяеве как о личности. Был очень вспыльчив, мог в споре накричать, потом смутиться и извиниться. У него были прекрасные волнистые волосы. Страдал нервным тиком, во время разговора широко раскрывал рот и высовывал язык, но в процессе беседы это быстро переставали замечать. В книгах у него часто очень сложный стиль письма: разбирая проблему, вдруг уходит в сторону, попутно разбирая ряд других идей.

Рассмотрим некоторые идеи философии Бердяева.

Идея объективации. С точки зрения обычных людей тот мир, который вокруг нас, есть нечто нам предзаданное и от нас независимое. Вот эти горы и леса, моря и звезды, галактики и стулья в этой комнате – все это вместе есть объективный, независимый от нашего сознания и нашей воли мир. И история тоже есть независимая от нас данность. Есть законы истории, они неумолимы, как законы природы. Это понимание мира и истории характерно для многих людей и многих философских учений.

Теперь точка зрения Бердяева. Он заявляет: я не верю в твердость и прочность так называемого объективного мира, мира природы и истории. Этот мир реально, сам по себе не существует, он есть результат определенной направленности нашего духа, нашего Я. Окружающий нас мир есть лишь одно из возможных состояний подлинного реального мира, и это состояние может быть изменено. Исходная реальность есть перво-жизнь – это творческий акт, свобода. Носителем перво-жизни является личность, субъект, дух, а не природа и не объект.

Попробуем пояснить эти мысли на примере из известного литературного источника. В романе Пушкина «Евгений Онегин» Ленский уговаривает Онегина приехать на именины Татьяны: там будут все свои, по-семейному, весело. Онегин соглашается приехать. И видит там помещиков, которых он презирает и от которых ему нестерпимо скучно. Он решает отомстить Ленскому, танцует весь вечер с его невестой Ольгой. Ленский в бешенстве уезжает, посылает Онегину вызов на дуэль, и ясно, что хорошо выпавшийся Онегин должен был убить Ленского, который всю ночь писал стихи. Весь этот процесс выступает объективной данностью, в основе которой лежат независимые от нашего сознания законы психологии, социологии, физиологии и т. д. Он запрограммирован различием темпераментов Онегина и Ленского, их характеров, социальными обычаями – дворянский ритуал дуэли в случае обиды, результат дуэли предопределен тем, что Онегин выпался, а Ленский нет, и т. д.

Но представим, как разобрал бы эту ситуацию Бердяев. Онегин дал себя уговорить Ленскому поехать на именины к Татьяне, а мог бы не поехать. Здесь нет неумолимости никаких законов. И на именинах мог бы не поддаться чувству мщения Ленскому, когда увидел помещиков. А поступил бы как взрослый мужчина, отнесся с юмором и не дал воли своей хандре. И даже когда Онегин получил вызов на дуэль, то – это Пушкин показывает – он понимает, что Ленский поступил, как мальчишка, но сам-то он, Евгений, взрослый человек, и, конечно же, он во всем виноват, и лучше извиниться перед Ленским и распить с ним бутылку бургундского. Но – Онегин испугался хохота глупцов. Он знал, как правильно поступить, но испугался. А мог бы не испугаться и вызвать на дуэль того, кто заподозрит его в трусости.

Мы видим, что вся цепь событий происходит не неумолимо, и законы психологии, всякие правила и обычаи не неизбежно предопределяют цепь событий. Это мы выбираем тот или иной ход событий и тем творим реальность. Реальность есть именно объективация нашего свободного выбора, поэтому реальность всегда многовариантна, и тот вариант, который реализуется, или объективируется, зависит от нашей свободы и нашего выбора.

Другое дело, что когда цепь событий в результате сделанного выбора начинает складываться вот так, а не иначе, то все труднее потом ее повернуть в другую сторону. В результате появляется так называемая необратимость и неумолимость исторического процесса, т. е. все большая независимость от нашей воли и желания. Но это все начинается как результат ранее сделанного нами выбора, т. е. как результат нашей свободы.

Так и объективных законов истории не существует, но народы сами выбирают свою историю, а потом отвечают за свой выбор. Русский народ соблазнился в 1917 году на лозунг большевиков «Грабь награбленное!» и в результате получил гражданскую войну, колхозы, бесконечные войны и восстановления, бесконечную работу на государство, воюющее с собственным народом. Но сначала был свободный выбор, и решили, что если отнять землю у помещиков, то будешь счастлив. Хотя давно сказано: «Не кради!» И так,

с одной стороны, существует наша свобода и наше творчество, которые определяют, какой должна быть реальность и какой вариант реальности станет так называемой действительностью.

Но, с другой стороны, субъекты разобщены и разорваны между собой, они отчуждены друг от друга, они исходят из своих собственных интересов и своеволия. И в результате их поступков и выборов складывается так называемая объективная реальность, которую никто сознательно не планировал. Все и каждый хотят своего, но в результате реальных актов свободы сцепляется и осуществляется то, чего никто не ожидал и не планировал. Этот процесс получения того, чего никто не хотел и не планировал, Бердяев называет объективацией.

Поэтому история есть всегда великая неудача, когда хотят одного, например задумывается революция, чтобы сделать людей счастливыми, а реально получается более утонченная форма эксплуатации. И приходят к власти худшие, а не лучшие, хотя революцию задумывали с благими намерениями. И природу человек воспринимает не в качестве реальности как она есть. Но им самим строятся модели (например, ньютоновская картина мира), которые, однако, осознаются как нечто существующее независимо от него самого.

О личности. Человеческая индивидуальность жива, когда она признает сверхличностные ценности, несводимые к биологическому и социальному в человеке. Необходимо признать в человеке присутствие божественной тайны, чтобы в человеке видеть человека, а не совокупность биологических свойств и социальных ролей. Отказ от сверхличных ценностей приводит к потере внутреннего духовного центра в человеке, и тогда на первый план выступает не главное в человеке, а его периферийные функции, технические приемы.

Духовная сторона любви – способность видеть в женщине тайну. Так, по слухам, Ивану Крамскому, когда он рисовал свою «Неизвестную», позировала девушка из борделя, но художник в ней увидел прекрасную незнакомку. Нечто большее, чем есть. Духовность – это когда видишь большее, чем есть, и несводимое к тому, что есть. Сведение человеческого бытия просто к жизни, к биологии и социальности означает переход от культуры к цивилизации.

Этические идеи Бердяева. В книге «О назначении человека. Опыт парадоксальной этики» Бердяев различает три типа этики – закона, искупления и творчества.

Этика закона – этика моральных норм и запретов. Она делит людей на добрых и злых. Добры те, которые выполняют нормы и запреты – не убий, не кради, не прелюбодействуй, чтить родителей... Злы и греховны те, кто эти нормы не выполняет. Роль этики закона состоит в том, чтобы смирять, обуздывать и дисциплинировать инстинкты человека, организовывать порядок в жизни больших масс людей. В этом великая и вечная правда морального закона. Конечно, я должен любить ближнего, но даже если у меня нет этой любви, я во всяком случае должен исполнить закон по отношению к ближ-

нему, быть справедливым и честным по отношению к нему. И этот ближний не должен зависеть от того, насколько лично я совершенен или несовершенен. В то же время этика закона не интересуется конкретным человеком и миром, для нее важны добро и справедливость как таковые. Ее формула: «Да совершится правосудие, хотя бы погиб мир!»

Этика закона регулирует жизнь абстрактной личности, от нее ускользает конкретная человеческая индивидуальность. Закон всегда запугивает, он не преображает человеческую природу, не уничтожает греха, но через страх держит грех в известных пределах. Закон стремится сделать человека автоматом добродетели. Этика закона возникает в дохристианских обществах и сформулирована в Ветхом Завете. Она остается необходимой на любом обзоримом этапе развития человечества.

Этике закона Бердяев противопоставляет этику *искупления*, или *благодати*, которую провозгласил Новый Завет. В основе ее лежит не отвлеченная идея добра, но личное отношение человека к Богу и к ближнему. Конкретное живое существо выше отвлеченной идеи, в том числе и идеи добра. Поэтому всякая нравственная задача для христианства есть неповторимо индивидуальная задача, а не механическое выполнение раз и навсегда данной нормы. Например, есть новозаветное правило: подставь левую щеку, если тебя ударят по правой. В качестве правила оно звучит абсурдно. Но эта абсурдность заставляет впервые задуматься над тем, а что действительно нужно предпринять, если ударят по щеке, нанесут обиду, оскорбление. Раньше, в этике закона, было ясно – око за око, зуб за зуб. Можно действовать не размышляя, как автомат, отвечать злом на зло, и все. И вот теперь я впервые задумываюсь над тем, как же мне все-таки поступить.

В результате я оказываюсь в состоянии свободы. В этой свободе я могу осознать, что нечаянным словом оскорбил честь этого человека или честь его семьи, и он был вынужден ударить меня, чтобы защитить свою честь. И поэтому мне необходимо не ударить в ответ, а извиниться, если, конечно, у меня хватит на это духу. Но, может быть, в этом состоянии свободы я увижу, что передо мной хам, которого ответным ударом надо поставить на место. Таким образом, нет общего и абстрактного правила, в отличие от этики закона, но есть каждый раз неповторимая ситуация, требующая единственно правильного и поэтому тоже неповторимого действия.

Почему Бердяев называет эту этику искуплением? Так как за основу здесь берется отношение к конкретной личности, т. е. к «ближнему», а к не отвлеченному добру, то исчезает резкое деление людей на добрых и злых, ведь ясно, что злодей может превратиться в праведника, а праведник в злодея. И до часа смерти никто не знает, что с человеком может произойти. Поэтому: не судите, да не судимы будете. Христианство исходит из того, что прошлое преодолимо и не определяет однозначно будущее, эта связь может быть перерезана покаянием и отпущением грехов.

Человек сам себе не может простить греха и низости, но Христос может снять грех и простить. Поэтому человек освобождается через Христа.

Ибо Христос пришел не для праведников, а для грешников, так как «не здоровые имеют нужду во враче, но больные». Различие между этикой закона и этикой искупления состоит еще в том, что первая требует исполнения закона и нормы от другого. Этика искупления требует прежде всего строгости к себе и снисходительности к ближнему.

Этика творчества. Тут надо различать два момента. Первое. Для этики творчества борьба со злом происходит не столько пресечением и уничтожением зла, сколько творческим осуществлением добра и преобразованием злого в доброе. Второе. Главный трагизм нравственной жизни состоит, по Бердяеву, в столкновении не добра со злом, но одного добра с другим добром или одной ценности с другой. Например, могут сталкиваться любовь к Богу и любовь к человеку, любовь к Отечеству и любовь к близким, любовь к науке или искусству и любовь и жалость к близким. Необходимо выбирать между милосердием и справедливостью.

Человек жертвует любовью, в которой видит величайшую ценность и благо, во имя сохранения семьи и жалости к тем, кто страдает от этой любви. Но и наоборот, человек может жертвовать несомненной ценностью семьи и ценностью сострадания к людям во имя бесконечной ценности любви. И никакой закон, никакая норма не в силах разрешить за самого человека возникший нравственный конфликт. Закон может, например, сказать, что человек не должен быть жестоким, но он не учитывает тех случаев, когда человек вынужден быть жестоким вследствие неизбежности жертвовать одной ценностью во имя другой. Согласно этике творчества, трагические конфликты жизни разрешаются творческой свободой человека, той самой, в которой он подобен Богу.

Человеку предоставлена свобода не только поступать хорошо или плохо, но и самому решить, что есть хорошо и что есть плохо, и здесь ни один человек не имеет преимущества перед другим. Нравственный опыт учит нас тому, что отношения между добром и злом сложны и парадоксальны: со злом нужно бороться и в то же время к злу нужно относиться терпимо: должна быть свобода зла, хотя и безграничная.

Известно, что самые непримиримые к злу совсем не являются добрыми и праведными. Во имя высших целей добра, истины, веры, даже во имя Бога люди делаются жестокими и бессердечными, не способными ничего понять в других людях, никому и ничему не сочувствующими. Парадокс состоит в том, что зло должно присутствовать в мире, чтобы было возможно добро. Совершенное общество, в котором были бы невозможны безнравственные поступки, сделало бы ненужными свободные нравственные усилия человека, и это привело бы к окончательному порабощению человеческой личности.

Чтобы спуститься на землю, рассмотрим конкретный жизненный пример, где работает этика творчества Бердяева. Допустим, вы банально влюбились, а у вас семья, дети. И вот, оказывается, ничто в мире не может помочь сделать вам выбор между семьей и любовью, нет правил, способных решить за вас, – делай то-то и то-то. Вы всегда будете одиноки со своими проблема-

ми. И вот здесь необходимо прислушаться к тому лучшему, что в вас есть, т. е. к тому, в чем вы как человек несводимы ни к биологическому, ни к социальному, но в чем вы богоподобны, и только в этом божественном состоянии свободы и одиночества вы найдете единственно правильное и достойное решение. И оно может оказаться совершенно отличным от того решения, какое бы принял другой человек.

Тема 6. Новейшая философия

Лекция 1. Анри Бергсон

Анри Бергсон, годы жизни – 1859–1941. В своей книге «История западной философии» английский философ Бертран Рассел характеризует Анри Бергсона как ведущего французского философа XX века.

Бергсон родился в Париже в англо-польской семье, по другим источникам – в еврейской семье. Скорее всего, верно то и другое. Учился в лицее Кондорсэ, затем в Высшей нормальной школе, которую окончил в 1881 г. В этом высшем учебном заведении обычно учится будущая интеллектуальная элита страны. Например, в 1929 г. окончил Высшую нормальную школу экзистенциалист Жан-Поль Сартр.

Бергсон преподает философию в Анжере и Клермон-Ферране, потом в лицеях Парижа, затем в качестве преподавателя возвращается в Высшую нормальную школу. В 1900 г. получает кафедру в Колледж де Франс. К этому времени опубликованы его работы: «Опыт о непосредственных данных сознания» (1889), «Материя и память» (1896), «Смех» (1900). Более поздние работы: «Введение в метафизику» (1903), «Творческая эволюция» (1907), «Два источника морали и религии» (1932). В 1914 г. он становится членом Французской Академии. Из-за ухудшения здоровья в 1921 г. он уходит в отставку с поста профессора Колледж де Франс. В 1927 г., единственный среди философов, он был удостоен Нобелевской премии, как было сформулировано, за блестящий стиль своих произведений.

После начала Второй мировой войны, когда немцы заняли Париж, от Бергсона потребовали, чтобы он зарегистрировался в качестве еврея. После стояния в очереди в течение нескольких часов на холоде, чтобы заполнить регистрационный лист, он заболел воспалением легких и 3 января 1941 г. умер в возрасте 82 лет.

Бергсоном были по-новому поставлены проблемы времени, памяти и развития жизни. Исходным пунктом философии Бергсона была опора на непосредственный опыт, с помощью которого постигается абсолютное. Можно выделить два основных понятия в философии Бергсона: истинного, конкретного времени, которое он назвал длительностью, и интуиции, постигающей это конкретное время.

Вместе с Артуром Шопенгауэром и Фридрихом Ницше Бергсон является одним из главных представителей философии жизни. Идеи Бергсона повлияли на прагматизм Уильяма Джемса, направления персонализма и экзистенциализма, философию истории Арнольда Тойнби и Карла Поппера, а также на психологию и литературу XX века, в частности на Марселя Пруста. Можно провести параллель между идеями Бергсона и музыкой импрессиониста Клода Дебюсси.

В дореволюционной России все значительные произведения Бергсона были переведены на русский язык, дважды издавалось его собрание сочинений. После 1917 г. идеи Бергсона исчезли с российского культурного горизонта. В это время Бергсон создает свою философию общества, в которой противопоставляет закрытое общество, не способное к развитию, и открытое общество, способное к бесконечному развитию. Принципы этой философии изложены в его последней книге «Два источника морали и религии».

Длительность и опространствованное время. Бергсон различает два типа времени. Первый тип – время, которое описывает наука, в частности ньютоновская физика. Это время измеряется повторяющимися единицами – часами, минутами, в этих единицах стирается неповторимость каждого момента времени: что та минута, что эта. Фактически такое время можно рассматривать по аналогии с пространством, один момент времени находится вне другого. Это время можно измерять числом кругов часовой стрелки, пройденных по циферблату. Или количеством песка, которое протекло в песочных часах. То есть время измеряется чисто количественно, так сказать, на вес.

Другой тип – время как длительность. И вот эта длительность является первичной реальностью. События, складывающиеся в длительность, неповторимы, непрерывно переходят одно в другое, в каждом событии присутствует вся цепь прошлых событий. Длительность направлена в будущее и содержит в себе развитие. Но нашим рассудком эта длительность задним числом превращается в ньютоновское время. Однако это все равно, что пытаться понять театральную пьесу по простому перемещению актеров по сцене.

Итак, Бергсон противопоставляет время в виде пространственного ряда повторяющихся моментов и время как длительность, которая в каждый момент неповторима и в которой присутствует прошлое и развитие. Бергсон пишет: обычно психические состояния представляют в виде цепи или линии. Но разве не ясно, что для того, чтобы воспринять нечто в форме линии, надо стать вне этого нечто, то есть выпасть из этого нечто. Исходная форма сознания не имеет идеи пространства, она предстает не в виде линии, а в виде длительности.

Дальше Бергсон дает следующее определение длительности. Это – цепь качественных изменений, которые сливаются вместе, взаимопроницают, не имеют ясных очертаний и не занимают внешней позиции по отношению друг к другу. Длительность – это сливающаяся в одно целое

разнородность. Эта формула – сливающаяся разнородность – напоминает формулу христианства о трех ипостасях Бога, которые нераздельны и неслиянны.

Длительность лежит в основе всех сознательных, душевных процессов. Она предполагает постоянное становление новых форм, взаимопроникновение прошлого и настоящего, непредсказуемость будущих состояний, свободу.

Поясним понятие длительности на примере. Вот сейчас, в течение часа двадцати минут, длится наше занятие. Это время заполняется неповторимыми частями – начало лекции, основная часть и ее окончание. Эти части перетекают одна в другую, ни одна не имеет четкой границы, в каждой части присутствует в качестве незримого багажа все, что нами уже прожито к данному моменту. И после этой лекции мы будем немного другими.

Другой пример. В конце дня мы можем внезапно почувствовать усталость. Ясно, что к этой усталости привело не то, что произошло непосредственно перед этим, но вся совокупность дел и поступков, совершенных в течение дня. Так же как не последняя рюмка приводит к тому, что вдруг оказываешься под столом.

Бергсон пишет: как только мы приписываем длительности хотя бы малейшую однородность, мы контрабандой вводим в нее понятие пространства. Пример Бергсона. Мы говорим, что прошла минута, и подразумеваем под этим определенное количество колебаний маятника. Чтобы представить эти колебания одно за другим, в виде пространственного ряда, мы должны мыслить их по отдельности, без воспоминания о предыдущих колебаниях. И этим обрекаем себя на постоянное пребывание в настоящем. Но если мы сохраняем воспоминание о предшествующих колебаниях, то мы воспринимаем их *одно в другом*, эти колебания взаимопроникают и сочетаются, как ноты мелодии, образуя слитую или качественную множественность. Так, удары церковного колокола не есть ряд повторяющихся звуков, но для небезразличного уха они сливаются в торжественную мелодию.

Итак, есть различие между временем в качестве длительности и временем как рядоположенностью. Второе есть результат нашей рефлексии, оно появляется задним числом, когда уже случилось то, по поводу чего сработала наша рефлексия. Исходным же состоянием является длительность, которую лишь потом можно превратить в ряд сменяющих друг друга восприятий и состояний.

Жизненный порыв как основа развития всего живого. В работе «Творческая эволюция» Бергсон вводит понятие *жизненного порыва*. Жизненный порыв есть некая творческая энергия. Она испытывает сопротивление косной, неорганизованной материи и, взаимодействуя с ней, производит в бесконечном развертывании всю совокупность форм жизни. Две главные линии развития жизненного порыва включают растительный и животный мир. Обе эти линии также расходятся на новые направления. Вторая линия приводит в конце концов к появлению человека.

Бергсон сравнивает это движение в разных направлениях с гранатой, которая разорвалась на части. Эти части снова разрываются на новые части, которые вновь раскалываются, и таким образом образуются все более конкретные формы жизни, вплоть до отдельных видов и особей. Однако для нас привычно воспринимать в качестве реальности лишь современный нам мир живого. То есть мы имеем перед собой как бы застывший моментальный снимок разрыва гранаты. И ошибочно считаем, что данное одномоментное состояние и есть вся реальность, не учитывая весь прошлый процесс развертывания форм живого.

Правда, здесь есть проблема, которую, возможно, Бергсон не замечает. Жизненный порыв дробится на направления и виды – скажем, млекопитающие, птицы, насекомые, а далее на подвиды и т. п. Но все эти подразделения есть общие понятия, которым ничего не соответствует в эмпирическом плане. Млекопитающее как таковое не существует в виде отдельной особи, так же как не существует человек как таковой. Он обязательно мужчина или женщина, вот именно такого возраста, вот с этими привычками, вот с этими мыслями в каждый момент времени. А млекопитающее как таковое, или позвоночное как таковое, или растение как таковое, человек как таковой – это лишь логические формы, а не эмпирические особи. Так на что же дробится жизненный порыв? На виды и подвиды, которые есть абстракции, или на конкретные особи? На средневековой философии этот вопрос выглядел как проблема реализма и номинализма. И остается неясным, насколько осознавал эту проблему Бергсон.

Жизненный порыв порождает среди прочих тупиковые формы, например сообщества муравьев и пчел. Дело в том, что эволюция живого не направлена к какой-либо конкретной цели. Она есть творчество ради творчества. Здесь можно провести параллель с мировой волей Артура Шопенгауэра. Мировая воля дробится на множество частных волей и не имеет определенной цели. Один произвол при отсутствии леса за деревьями. Поэтому, например, бессмысленно искать смысл в историческом процессе.

Человеческие существа отличаются тем, что имеют особый орган познания – *интуицию*, через которую жизненный порыв познает сам себя. Интуиция – это созерцание, не зависящее от практических интересов. Другим способом познания являются *наука* и *интеллект*. Их предмет выступает не реальность как она есть, а реальность под углом зрения практической пользы. Каждое понятие есть практический вопрос, на который реальность должна отвечать либо «да», либо «нет». Интеллект и наука отбирают только то, что нужно для практики, опуская все остальное. В то же время интеллект обеспечивает относительно верную картину мира. Представим цилиндр, висящий в воздухе. Он проецируется на три плоскости в виде двух прямоугольников и круга.

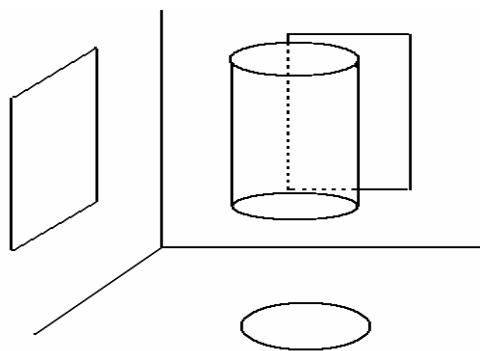

Так и наука (физика, химия, биология) вырезает лишь проекции реальности, но не имеет дела с реальностью как таковой. Однако эти проекции все же выхватывают что-то верное в самой реальности, поэтому наука позволяет изменять мир вещей в соответствии с нашими целями. Бергсон пишет: «Прежде чем философствовать, нужно жить, а жизнь требует, чтобы мы надели наглазники и смотрели прямо перед собой в том направлении, куда нам нужно идти...» Так сказать, иди прямо и не глазами по сторонам, чтобы, например, дойти до ближайшей остановки автобуса. А потом купи билет у кондуктора и т. д. Но тогда упустишь много интересного вокруг себя. У Михаила Зощенко есть рассказ, в котором говорится: вот спешит человек – венец природы. А спроси, куда он спешит, и выяснится: всего-навсего перехватить три рубля, чтобы опохмелиться.

Односторонность интеллекта обнаруживается, когда надо познать движение, становление, развитие. Интеллект способен воспроизводить движение лишь подобно кинематографу, когда быстрая смена неподвижных снимков-картинок создает иллюзию движения. Интуиция же есть познание на основе инстинкта, она позволяет как бы переноситься внутрь предмета, чтобы слиться с тем, что есть в нем единственного и невыразимого. Интеллект и интуиция – два рода знания, которые развиваются параллельно.

О несоизмеримости мысли и языка. В работе «Опыт о непосредственных данных сознания» Бергсон спорит с философами, которые считают, что существует строгая связь между психическими состояниями. Согласно их позиции, большинство наших действий объясняется мотивами, т. е. одни состояния сознания определяют другие состояния сознания. Но дело в том, что мы привыкли наблюдать самих себя по аналогии с формами внешнего мира и приравниваем длительность, прожитую сознанием, ко времени, которое скользит по безразличным атомам, не изменяя их. То есть уравниваем прожитую длительность с ньютоновским временем.

Наш пример: парень ждет девушку, с которой договорился о свидании. Но она опаздывает. И он томится, постоянно глядит на часы. И вот она пришла. И точно такой же промежуток времени, отмеренный стрелками часов, пролетает как миг. Дело в том, что часы отмеряют безразличное к событиям время, но мы переживаем не равномерное движение стрелки по кругу, а наше внутреннее состояние, которое и есть жизнь.

Принято считать, что одни и те же мотивы одинаково действуют на одних и тех же людей. Мы взвешиваем мотивы, рассуждаем и наконец делаем вроде бы сознательный выбор, однако на самом деле выбор был уже сделан до взвешивания. Здесь можно говорить о параллели с местом в работе Сартра «Экзистенциализм – это гуманизм». Там говорится, что когда мы спрашиваем у кого-нибудь совета, как нам поступить, то оказывается, что мы выбираем именно того, кто посоветует нужный нам вариант, который мы уже бессознательно выбрали.

Наш пример. Мы хотим решить, как поступить, и отдаем решение на волю случая, подкидывая монету. Выпадет решка – поступить вот так, а если орел, то вот так. Но в тот момент, когда монета легла на землю, мы ощущаем сожаление или облегчение, в зависимости от того, как именно упала монета. То есть подсознательно мы уже решили для себя, как надо поступать. Но маскируем это выбранное решение колебанием между разными вариантами.

Можно сослаться на случай, описанный Фрейдом. Человек в письме к невесте рассказывает о своей пылкой любви к ней, но в письме к брату пишет, что еще не решил жениться, так как сдержанно относится к некоторым качествам девушки. А затем письмо к невесте он отправляет брату, а письмо к брату отправляет невесте. Произошла вроде бы досадная путаница, однако свадьба расстроилась. На самом деле человек подсознательно уже решил не жениться, поэтому ошибка не является случайной.

Бергсон пишет, что обычно наше Я изображают как совокупность психических состояний, из которых самое сильное и определяет наше поведение. Он цитирует Стюарта Милля: «Я воздерживаюсь от убийства, потому что мое отвращение к преступлению и боязнь последствий сильнее мотивов, толкающих на убийство». Бергсон подчеркивает, что здесь психические состояния – желание, отвращение, боязнь, соблазн – рассматриваются Миллем как различные вещи, которые можно назвать по отдельности. Но проблема состоит в том, что наш язык не способен выразить переходящие друг в друга оттенки внутренних состояний и фиксирует все по принципу «или – или». Одно противопоставляет другому: либо желание, либо отвращение.

Пример Бергсона. Я вдыхаю запах розы, и в моей памяти воскресают смутные воспоминания детства. На самом деле эти воспоминания не вызваны запахом розы как причиной; но я вдыхаю эти воспоминания вместе с самим запахом, на самом деле то и другое слито. Всякое чувство содержит в себе бесконечное множество различных фактов сознания; но это различие обнаруживается только путем развертывания фактов в ряд, аналогичный пространству. Поэтому мы воспринимаем состояния сознания как внешние друг другу. Но тогда это уже не состояния сознания, а слова, которые их выражают. И получается, что конкретное явление, происходящее в нашем сознании, смешивают со словесным объяснением.

Однако чем глубже мы проникаем в сознание, тем в большей степени состояния сознания перестают рядопологаться, они начинают взаимопроникать, сливаться и окрашивать друг друга. Каждый из нас по-своему любит, и

эта любовь отражает всю нашу личность. Но язык обозначает эти неповторимые личные переживания одним и тем же словом. Значит, он в состоянии фиксировать только безличный аспект любви, а также ненависти и других ощущений, переживаемых душой.

Дадим пояснения. Допустим, вы испытываете вот к этому человеку сложнейшие и неповторимые чувства, теплая волна охватывает вас, когда вы его видите или вспоминаете. Но язык эту вселенную чувств выразит безличным выражением «Я его люблю», и в этом словосочетании гасится вся свежесть и неповторимость чувств. Но Бергсон приводит другой пример. Мы судим о таланте писателя по той полноте, с какой он с помощью различных оттенков языка возвращает чувствам и восприятиям их живую первичную индивидуальность. Тем самым преодолевается та трудность, что в слове или в тексте мы вынуждены выстраивать в ряд одни представления за другими, и исчезает то, что чувствует наша душа. Наша истинная мысль оказывается несоизмеримой с языком. Смысл же искусства состоит в том, чтобы преодолеть эту несоизмеримость посредством языка, красок, камня.

Итак, выделим следующие положения. Обычное понимание психической жизни состоит в том, что одни состояния вызывают другие так же, как причина порождает следствие. Но реальная психическая жизнь выступает не в виде ряда причин и следствий, а в качестве длительности, в которой все состояния сливаются в одно целое. Наш язык раскладывает целостность реальной психической жизни в ряд, различая и противопоставляя то, что на самом деле слито и проникает одно в другое. Таким образом, Бергсон противопоставляет, с одной стороны, длительность, а с другой стороны, изображение психической жизни по аналогии с пространством.

Об обществах закрытого и открытого типа. Теория эволюции Бергсона находит завершение в работе «Два источника морали и религии». В ней противопоставляются два типа общества – «закрытое» и «открытое» и соответственно два типа морали и религии – «статический» тип и «динамический».

Главная цель закрытого общества – сохранение целого в том виде, в каком оно существует вот сейчас. А это возможно лишь через подчинение частей целому, через строгую дисциплину и борьбу с диспропорциями. Отсюда призывы к безусловному выполнению долга. Нормы и ценности «закрытого» общества направлены к укреплению целого, на это же направлены мораль и религия, которые, по характеристике Бергсона, статичны, то есть неподвижны. Цель статической морали – борьба с индивидуальной пользой, с нарушением общественной солидарности.

«Статическая» религия строит мифы, которые препятствуют эгоистическим стремлениям индивида. Например, раньше в нашей стране пели: «Прежде думай о Родине, а потом о себе». Или: «Мой адрес не дом и не улица, мой адрес – Советский Союз». Или: «Вся жизнь впереди, надейся и жди». Внедрялся миф, что молодым везде у нас дорога, старикам везде у нас почет. В то же время больше половины страны трудилось как каторжные в колхо-

зах бесплатно, а другая часть трудилась на заводах по полторы смены за значок «Член коммунистической бригады». И было несменяемое партийное руководство и бесконечное хлопанье в ладоши на партийных съездах.

Ориентация на сохранение целого может быть необходимой, но лишь в ограниченных сферах – в семье, нации, государстве. При этом может ставиться правящей группой перед всем обществом как высшая ценность. И тогда общество начинает воспринимать себя как крепость, осажденную враждебными государствами. Закрытым обществам наиболее соответствуют монархия и олигархия с абсолютной властью первых лиц. Такие общества представляют собой тупиковую линию эволюции, они движутся по кругу. Их можно сравнить с обществом пчел или муравьев.

Открытое общество выдвигает «динамические» мораль и религию, в основе которых лежит любовь не к конкретному целому, а к человечеству. Эта мораль воплощена в личностях, способных к бесконечному совершенствованию, примеры таких личностей – древнегреческие мудрецы, ветхозаветные пророки, христианские мистики. Эта мораль есть сфера свободы, демократического выбора, непрерывного развития, она постигается на основе мистической эмоции. Здесь личность постоянно преодолевает себя и переходит к новым границам, в этом состоит возможность дальнейшего развития человечества в «жизненном порыве».

Единственно возможный путь возрождения человечества состоит в борьбе с войнами, стандартизацией человеческих отношений и пропаганде норм евангельской морали и аскетизма. Лишь через представителей «открытого общества» возможна дальнейшая эволюция человечества и, соответственно, дальнейшее развертывание жизненного порыва. Идеи Бергсона о «закрытом» и «открытом» обществе созвучны с идеями экзистенциализма и позднего Карла Поппера.

Лекция 2. Эдмунд Гуссерль

Эдмунд Гуссерль (1859–1938) – немецкий философ, основатель направления феноменологии. Идеи феноменологии повлияли на развитие философии в Германии и многих других странах, в том числе способствовали возникновению и развитию экзистенциализма, а также феноменологической социологии.

Гуссерль родился в Моравии, это немецкоговорящая область в Чехии. В 1876–1878 годах Гуссерль учится в Берлинском и Венском университетах, защищает диссертацию по вариационному исчислению¹. В 1884–1886 годах Гуссерль слушает лекции Франца Brentano, после которых начинает интере-

¹ Вариационное исчисление – раздел математики, занимающийся решением задач на отыскание экстремальных значений. Например, определение тела заданного объема, но с минимальной площадью поверхности. Животные интуитивно решают эту задачу, свертываясь в клубок в холодную погоду. Но математически доказать, что это должен быть именно клубок, т. е. шар, очень трудно.

соваться мыслительными процессами. Он принимает у Brentano понятие интенции, т. е. направленности сознания. Сознание всегда есть «сознание о...»: мыслю *о чем-то*, люблю *что-то*, вижу *вот это* и т. д. В своей первой философской работе Гуссерль попытался дать психологическое обоснование арифметики, но его работу раскритиковал один из основателей современной математической логики Готлоб Фреге. Гуссерлю стало ясно, что понимание мыслительных актов на основе психологии не позволяет обосновать научное знание.

Развитие Гуссерля как феноменолога начинается с работы «Логические исследования» (1901). В этой работе он как раз доказывает, что математику и логику невозможно вывести из психологии, а также что эти науки невыводимы из опыта, хотя сам опыт подчиняется законам логики и математики. Спустя несколько лет после публикации «Логических исследований» Гуссерль получает профессию в Геттингенском университете. Первые годы работы были нелегкими. Он был назначен профессором вопреки желанию факультета, который хотел видеть на его месте историка философии. Преподаватели бойкотировали Гуссерля на протяжении многих лет, говорили, что Гуссерль не имеет необходимого таланта.

В первые годы на его лекции записывалось лишь несколько студентов. Причем Гуссерль рассказывал этим студентам то, что они почти не понимали. В 1911 году он опубликовал в журнале «Логос» программную статью «Философия как строгая наука», в которой изложил важнейшие идеи феноменологического подхода. А в 1912 году Гуссерль стал читать уже перед полной аудиторией. Его ученики создают Геттингенский кружок для изучения феноменологии. Но в 1914 году началась война, и почти все его ученики погибли на фронте. В 1913 году Гуссерль публикует свое второе важное сочинение – «Идеи к чистой феноменологии и феноменологической философии». С 1916 года вплоть до своей отставки в 1929 году он преподает во Фрайбурге. Его сотрудником становится Мартин Хайдеггер, у которого выходит в 1927 году знаменитая книга «Бытие и время».

Гуссерль пишет работу «Формальная и трансцендентальная логика». Он делает доклады в парижской Сорбонне. Эти доклады под названием «Картезианские медитации», или, если более по-русски, «Картезианские размышления», вышли на французском языке в 1931 году, а на немецком лишь в 1950 году. Последней публикацией стал труд «Кризис европейских наук и трансцендентальная феноменология», который был опубликован на немецком языке лишь в 1954 году.

Дело в том, что в 1933 году в Германии приходят к власти нацисты. В этом же году Хайдеггер становится ректором Фрайбургского университета и запрещает Гуссерлю, как еврею, посещать университет. Спустя 10 месяцев Хайдеггер уходит с поста ректора, но это кратковременное сотрудничество с нацистами и такое отношение к своему престарелому учителю ставили Хайдеггеру в упрек после Второй мировой войны.

С точки зрения нацистов, Гуссерль представлял «бесплодный дух без крови и расы», тех «искалеченных интеллектуалов», чья духовность состояла в «болезненном пышноцветии», полной ненависти к «подлинной, единенной с землей духовности». В советской стране в эти же 30-годы его разоблачали бы за беспартийность подхода в философии и умничание, совершенно непонятное здоровому классовому чутью пролетариата, а в 50-годы обвинили бы в безродном космополитизме.

Умер Гуссерль в 1938 году в изоляции от философской деятельности. После него осталось около 30 000 страниц неизданных трудов и заметок (по другим данным, около 11 000). Эти рукописи удалось перевезти в Бельгию. В 1950 году началась подготовка международного многотомного издания всех его работ под названием «Гуссерлиана». Советское правительство согласилось выделить деньги на это издание при условии, что работы Гуссерля не будут переводиться на русский язык.

Лишь в конце прошлого века стали появляться работы Гуссерля на русском языке. В изложении философии Гуссерля мы будем двигаться, следуя очередности его основных работ.

Критика психологизма. Гуссерль ставит вопрос о происхождении логики как науки. Обычно считают, что основы логики как науки о мышлении лежат в психологии, потому что очевидно, что мышление есть психический процесс. Но психология – это наука о фактах, т. е. опытная наука. Ее положения есть лишь приблизительные обобщения опыта. В таком случае и логика должна быть приблизительной наукой. Однако на самом деле законы логики абсолютно точны.

Поясним необходимый и точный характер логического рассуждения. Пусть мы имеем две посылки: все млекопитающие смертны и все люди относятся к млекопитающим. Получаем заключение: все люди смертны. Этот вывод не есть обобщение фактов, и он не приблизителен, а абсолютно точен. Это можно показать на кругах Эйлера.



Все млекопитающие входят в круг смертных существ. А все люди входят в круг млекопитающих. Поэтому люди автоматически входят и в круг смертных существ. Люди точно смертны, потому что они млекопитающие, а

млекопитающие смертны. Другое дело, откуда мы знаем, что все млекопитающие смертны? Но ясно, что психология здесь ни при чем.

Гуссерль предлагает различать законы психики, на основе которых протекает мышление, и логические нормы. Он поясняет это различие на примере калькулятора. В основе работы калькулятора лежат законы механики, физики, электричества. Но порядок, в котором в окошке появляются цифры, определяется законами не физики, а арифметики. То и другое – законы физики и законы арифметики – совершенно различные вещи, первые описывают материальные процессы, вторые – свойства идеальных существей.

Говорят, Бальзак писал свой роман «Человеческая комедия», опустив ноги в таз с горячей водой. Не опустит – и не пишется. Но очевидно, что не химический состав воды и ее температура определяли содержание романов Бальзака. Не было так, что вода остыла, и сюжет романа изменился. Все равно ноги в тазу сами по себе, а сюжетные линии в «Человеческой комедии» сами по себе.

Критика эмпиризма. Согласно эмпиризму (от слова эмпирио – опыт), любое положение должно быть основано на другом положении, и в конечном счете все знание должно быть обосновано опытом. Однако то, что мы воспринимаем в опыте, само нуждается в обосновании, так как опыт случаен. Получается, что любое знание должно опираться на то, что само нуждается в обосновании, а это ведет к бесконечному регрессу. Поэтому необходимо допустить, делает вывод Гуссерль, что существуют непосредственные очевидности, которые не нуждаются в дальнейшем обосновании.

Например, мы видим непосредственно и самоочевидно, что синее отличается от желтого. А сладкое от соленого. И очевидно, что вот это именно ручей. А сейчас чувствуем зубную боль. И в этом бессмысленно сомневаться. Таким образом, в опыте имеются *очевидные восприятия*, которые не нуждаются в обосновании через другой опыт. Нужно их только обнаружить и на них строить остальное знание. У Декарта, мы помним, в основе научного знания были ясные и отчетливые идеи, вложенные в нас Богом, который не может обманывать. Но у Декарта речь идет об идеях, т. е. мыслях, а у Гуссерля – об очевидностях, данных не в мышлении, а в созерцании. И нет апелляции к Богу.

Критика релятивизма. Релятивизм означает относительность любой истины. Дело в том, что человеческое восприятие мира определяется нашим телесным и психическим устройством, а также культурой и исторической эпохой. Люди средневековья иначе воспринимали окружающий мир, чем люди XX–XXI веков. Поэтому знание о реальности является относительным и зависит от нашего устройства и культуры.

И очевидно, что то, что представляется истинным для человека, может быть ложным для других существ, устроенных иначе. Аргумент переключается с рассуждениями древних скептиков. Черепахообразные воспринимают мир иначе, чем снабженные иглами, оперенные или чешуйчатые. Получает-

ся, что каждому виду существ соответствуют свое восприятие мира и своя истина. Но Гуссерль возражает: истина одна и та же, воспринимают ли ее люди или чудовища, ангелы или боги. И истина одна для всех рас, индивидов и их переживаний.

Конечно, различие в телесной и психической организации познающих существ есть факт, но наши суждения возникают не на основе нашей организации. Нужно отличать содержание суждения – о чем идет речь – от акта суждения как психологического процесса. Например, суждение « $2 \times 2 = 4$ » является истинным, независимо от того, кто его будет высказывать, хотя сам процесс высказывания как некий психологический факт определяется какими-то причинами.

Допустим, мы нарисовали треугольник палочкой на мокром песке. Или на доске мелом. Или чернилами на белой бумаге. Но определяют ли свойства песка, бумаги, доски или куска мела содержание геометрической теоремы, например что сумма углов треугольника равна двум прямым углам? Конечно, без доски или мокрого песка мы не сможем рассуждать о теореме. Но сами по себе эти предметы не определяют свойства треугольника, который есть идеальная сущность.

Представим, что наш мозг устроен иначе, скажем, на основе полупроводников и транзисторов. И все равно теорема о сумме углов треугольника была бы той же самой.

Сформулируем главные мысли Гуссерля из его критики психологизма, эмпиризма и релятивизма.

Первое. Необходимо учитывать принципиальное различие между идеальным и реальным, между ними невозможен даже постепенный переход.

Второе. Должны существовать непосредственные и самоочевидные созерцания, иначе нельзя обосновать истинное знание.

Третье. Истина одна для людей, ангелов и богов, для всех рас и индивидов. И она не зависит от телесной и психической организации познающих существ.

Идеи феноменологии сознания. В работе «Философия как строгая наука» Гуссерль начинает с утверждения, что философия стремится быть строгой наукой, но на деле она как наука даже не начиналась. Конечно, все науки несовершенны и незавершенны. Но некоторое прочное содержание в них все же имеется, и это содержание постоянно растет. А в философии до сих пор все спорно, и одна позиция опровергает другую.

Правда, существует направление, которое стремится превратить философию в науку. Это направление – натурализм. Он рассматривает психику и сознание по аналогии с природой и стремится описывать их методами естественных наук. Но в таком случае теряется специфика сознания. Однако сознание не есть природа, а природа не есть сознание. Поэтому натурализм не способен обосновать философию как строгую науку. Гуссерль указывает на то, что приложением методов естественных наук выступает *экспериментальная психология*. И вот теперь эту экспериментальную психологию объ-

являют фундаментом логики и теории познания, эстетики, этики и педагогики, которые также объявляют экспериментальными.

Гуссерль выдвигает положение о *бытии как корреляте сознания*, или иначе – как полюсе внутри сознания. Дело в том, что бытие дается нам не само по себе, а как то, что нами воспринято, воспомянуто, ожидаемо, сфантазировано, взято на веру, так или иначе оценено. Бытие мы исследуем только в той форме, в какой оно дано сознанию. А вот сознание можно исследовать само по себе помимо всякого бытия, сознание нам дается непосредственно. И вот здесь открывается научная область, о которой современники не имеют представления.

Подобно тому как Колумб открыл Америку, целый еще неизведанный континент, так Гуссерль открывает особую сферу исследования – *феноменологию сознания*, она противоположна описанию психологии по аналогии с природой. Но феноменология и психология находятся в близких отношениях, так как обе имеют дело с сознанием. Различие состоит в том, что психология описывает «эмпирическое сознание», т. е. опыт сознания в связи с живой телесностью. Например, я чувствую боль как результат воздействия иглы на мою руку. А феноменология описывает чистый феномен боли, взятый сам по себе.

Психические феномены есть нечто совершенно другое по сравнению с физическими явлениями. Они не являются в отличие от явлений природы частями единого пространственно-временного целого. Феномены распределены между сознаниями, которые замкнуты, как монады Лейбница. Эти монады не имеют окон и общаются друг с другом только благодаря вчувствованию. Например, мое сознание не пересекается с другим сознанием и не воздействует на него как причина на следствие. Я могу понять другую личность лишь через акт вчувствования. Артур Шопенгауэр называл чудом эту способность чувствовать внутренний мир другого. Например, воспринимать чужое страдание как свое.

Гуссерль проводит еще одно важное отличие психического от физического. В природе мы различаем явление и его сущность. Например, радуга – это явление, и сущность его состоит в разложении солнечного света через капли воды, взвешенные в атмосфере. Другой пример: видим солнце, которое движется по небу вокруг земли, а на самом деле, говорим мы, Земля движется вокруг Солнца и вокруг своей оси. Явление – это то, что мы воспринимаем, а сущность – это то, что на самом деле. В психической же сфере бессмысленно различать явление и его сущность. Мы не можем, например, рассуждать: вижу улыбку, а на самом деле это сокращение лицевых мышц под действием вот таких-то химических процессов. Улыбка – это феномен. Любой человеческий жест – феномен. Улыбка и жест понимаются, то есть имеют смысл, а не объясняются.

Психическое не познается как то, что является, оно есть «переживание», которое полагает само себя в потоке времени, оно зарождается и отмирает, постоянно отпадая в область бывшего. Психическое находится в «мо-

надическом» единстве сознания, которое не имеет ничего общего с природой как пространственно-временным единством и причинностью. В сознании мы переходим от феномена к феномену и никогда не приходим ни к чему, кроме феноменов.

Следует брать феномены в виде текучего сознания, явлений переднего и заднего плана, как сознание настоящего и преднастоящего; как вымышленного, или символического, при этом брать все это в смене тех способов, какими эти явления нам даются. Психическое не соотносится с тем, что есть на самом деле, оно и есть то, что на самом деле. Психическое не имеет сущности, но оно имеет смысл, даже если с какой-нибудь точки зрения оно представляется «фикцией» или «действительностью».

Поясним, что значит иметь смысл, даже если феномену ничего не соответствует в действительности. Я могу, например, рассуждать о русалках, которые не существуют, однако мое рассуждение о русалках все равно будет иметь смысл. Или рассуждать об Утренней звезде и Вечерней звезде. То и другое имеет разный смысл, хотя речь идет об одном и том же объекте – планете Венере.

Основные понятия феноменологии. Мы остановимся на понятиях эпохэ, или феноменологической редукции, затем феномена, интенциональности, жизненного мира.

Феноменологическая редукция. Феноменология характеризуется особым подходом, или методом, особой точкой зрения, которая возникает в результате так называемого феноменологического *сдвига*, или феноменологической редукции, или эпохэ. Слово «эпохэ» греческое, идет от скептиков. Для них эпохэ означало воздержание от суждений по поводу того, каковы вещи на самом деле. Потому что по поводу каждой вещи можно обосновать (вспомним апории Зенона) взаимоисключающие суждения: стрела летит и не летит, данная вещь большая на близком расстоянии и маленькая на большом расстоянии, картина плоская на ощупь, но имеет глубину для зрения.

Сначала мы попробуем разъяснить, что означает вообще сдвиг сознания. Представим, что мы сидим в театре, раздвигается занавес, и мы начинаем смотреть спектакль. Только что мы видели людей и вещи в их физической данности. Вот сидит человек с озабоченным видом – возможно, у него не выходит из головы то, что произошло на днях на работе или в семье. А этот озирается, все ли видят, с какой роскошной женщиной он пришел, и так далее. Но раздвинулся занавес, и мы начинаем смотреть на людей на сцене, что-то говорящих идвигающихся, причем смотреть на них совершенно не так, как на тех, которых мы только что рассматривали в зале. Мы видим не артистов, произносящих роли, но персонажей пьесы. Эти персонажи живут жизнью, которая не связана с жизнью самих артистов, с их тревогами насчет зарплаты и долгов, с их реальными любовью и изменами. Мы смотрим на людей не первой молодости, вдыхаем запах клея фанерных декораций, но видим Ромео и Джульетту, которым любовь заслонила все на свете. Произошел сдвиг во взгляде на мир. Смотрим на

немолодых артистов, а видим Ромео и Джульетту. Смотрим на одно, а видим другое.

Мы можем в доме, в котором живем много лет, вдруг увидеть архитектурную ценность. В матери, которая готовит завтрак, внезапно увидеть стареющую женщину, в жизни которой не все удалось. Или в пятне на протекающем потолке увидеть птицу, предупреждающую разинутым клювом об опасности. Произошел сдвиг во внимании относительно одного и того же. Такие сдвиги происходят довольно часто, но мы их редко осознаем.

Теперь собственно о феноменологическом сдвиге, или гуссерлевском эпохэ. Он состоит в переходе от наблюдения предметов в качестве находящихся вне нашего сознания – определенным образом расположенных и связанных разными отношениями в физическом пространстве и времени – к наблюдению их же, но в качестве предметов нашего сознания. Переход происходит от восприятия бытия предмета *вне* нашего мышления к восприятию *самого акта восприятия предметов* и свойств этого *восприятия*. В общем виде можно сказать так: предметом мысли становятся мысли о предметах и свойства этих мыслей о предметах.

Поясним на примере из психологии. Известно, что при уколе иглой возникает соответствующая боль. Мы можем показать, что эта боль связана с разрывом кожного покрова на руке, описать соответствующие физико-химико-электрические процессы в нервных тканях и головном мозге. Связать с этими процессами ощущение боли, показать соответствие между глубиной пореза и силой боли. Вывести соответствующие закономерности. Но можно переключиться на само ощущение боли безотносительно к тому, что произошло с кожным покровом на руке. И отслеживать ее усиление и утихание без всякой связи с соответствующими физическими процессами в пространстве и во времени. Можно эту боль вспомнить, проследить в памяти ее усиление и стихание, можно представить эту боль как то, что вот-вот вернется.

Приведем пример из логики. Из повседневной жизни мы убеждаемся в смертности людей и делаем вывод, что «все там будем». В связи с этим строим суждение в качестве вывода – «Все люди смертны». Оно представляется нам истинным, а не ложным. Далее наука начинает проверять, насколько это суждение случайно или необходимо, частное оно или общее, выяснять причины смертности человека и т. д.

Но можно совершить сдвиг и рассмотреть само суждение «Все люди смертны» как форму мысли, независимо от того – истинно это суждение или нет, необходимо оно или случайно. Исследовать свойства этой формы, выделить субъект, предикат, связку и квантор. Провести исследование и обнаружить, что чисто логическим путем из этого суждения можно построить другие суждения: ни один человек не является бессмертным, некоторые смертные существа являются людьми, ни одно бессмертное существо не является человеком и т. д. Все эти логические переходы будут истинными независимо от того, является ли истинным само исходное суждение, т. е. дей-

ствительно ли все люди смертны. Мы перешли от мысли о том, что все люди смертны, к рассмотрению свойств данной мысли. Ясно, что к свойствам суждения как формы мысли ничего не добавит знание того, истинно ли данное суждение или ложно.

Также, если нас будет интересовать сама боль как особое явление, то к ее познанию и пониманию ничего не добавит знание соответствующих физико-химических процессов в нервной системе и мозге. Потому что мы вышли на восприятие боли как феномена.

Обычно различаются формы сознания и познания: обыденно-практическая, эстетическая, научная и т. д. Из них выделяется научное познание, которое претендует на описание того, что и как существует на самом деле, независимо от нашего сознания. Видим солнце на небосклоне, движущееся вокруг земли, а на самом деле, говорит наука, Земля вращается вокруг Солнца. Но Гуссерль подчеркивает, что сама наука является одной из форм сознания, наряду с другими, а это означает, что мир человеку всегда дается через сознание, даже когда речь идет о научном взгляде на мир, т. е. о том, как выглядит мир независимо от сознания. Наука – это именно определенный взгляд на мир, т. е. определенная форма *сознания*.

Значит, саму науку необходимо поставить под вопрос и выяснить те условия, или общую основу, которые делают возможными наши суждения, в том числе и научные, о мире. Такой основой может быть некий «первоначальный опыт» сознания, не затронутый особыми взглядами и концепциями: ни наукой, ни житейско-обыденной, практической и другими точками зрения. Это будет исходная очевидность, которой уже ничто не предшествует и которая ни из чего не выводима. То, каким образом первоначально все дается сознанию, должно быть предметом тщательного описания.

Чтобы выйти к этому исходному слою, мы и должны осуществить абстрагирование от уже сформировавшихся установок и подходов. Совокупность процедур, обеспечивающих выход на этот исходный уровень, и обозначается Гуссерлем как феноменологическая редукция, или эпохэ. Эпохэ означает воздержание от всего готового и сформированного знания о мире и человеке, чтобы появилась возможность описания изначального опыта сознания.

Вернемся к примеру с болью от укола иглой. Привычные объяснения состоят в том, что повреждена наружная ткань организма, нервные сигналы достигли мозга, мозг реагирует болью, потому что устроен так-то и так-то. При этом мы используем научные концепции и понятия: ткань организма, нервные сигналы, нейроны, кора головного мозга. Но это все концепции, которые сегодня одни, а завтра другие. Сегодня мы объясняем боль так, а завтра будем объяснять ее иначе. А йога объяснит эту же самую боль третьим способом. А вьетнамская медицина объяснит ее четвертым способом. И вот от всех этих привходящих объяснений необходимо абстрагироваться в ходе эпохэ и описывать боль саму по себе в качестве феномена.

Понятие феномена. Итак, проделаем эпохэ и абстрагируемся от различных объяснений того, что якобы происходит на самом деле. У нас останется одна лишь боль как несомненный факт, который можно рассматривать независимо от всех, в том числе научных, объяснений. Ведь все эти объяснения не влияют на ощущение боли. Объяснять можно по-разному, но боль все та же. Таким образом, сама эта боль обнаруживается как нечто самодостаточное помимо всяких объяснений, ее можно описывать как нечто самоочевидное, не нуждающееся в объяснениях. Боль – феномен. Феномен – это то, что есть налицо, без различения на сущность и явление, на то, что кажется и что есть на самом деле.

Представим комнату, в которой находится много людей, через некоторое время в комнате становится душно. Эту духоту можно измерить с помощью научных приборов: термометра, датчика влажности, средней скорости молекул воздуха и т. д. Но очевидно, что никакое движение стрелки на приборе не передаст нам самого ощущения духоты. Так же, как не передаст никакое движение стрелки на приборе ощущение боли или различие между сладким и соленым. Но вот женщина движением руки развязывает газовый шарфик на горле, и этот жест исчерпывающим образом передает состояние духоты. Этот жест самодостаточен, он не нуждается в объяснении из чего-то еще, он феномен¹.

Итак, имеем чистые психические акты, чистые акты суждения, чистые эмоциональные акты в качестве самодостаточных феноменов. Их отличие состоит в том, что они связаны не причинными отношениями в пространстве и во времени, которые описываются наукой, но единством нашего Я: феномен *a* вызывает феномен *b*, например услышанная мелодия порождает определенное воспоминание. Но эти мелодия и воспоминания – во мне. И тогда открывается следующее. В любом нашем познавательном или психическом акте можно различить два момента: первый – то, что мыслится или воспринимается, второй – сам акт мышления или восприятия, или иначе: можно различать то, что переживается, и сам акт переживания. Для обозначения того, что переживается, Гуссерль использует греческое слово *ноэма*. Это содержание может быть представлено как нечто реально существующее, или вспомнутое, или сфантазированное, или предвосхищенное в качестве ожидания, помысленное в виде абстракции и т. д. Для обозначения же акта мышления или восприятия Гуссерль использует другое греческое слово – *ноэзис*². Этот акт есть сама наша субъективность. Субъективность здесь понимается не в смысле лишь субъективного мнения вот этого человека, лишь субъективной точки зрения, а в смысле принадлежности к познающему субъекту как особому типу бытия.

Интенциональность. Важнейшим свойством нашей субъективности является интенциональность сознания. Она состоит в том, что наше сознание

¹ Пример с газовым шарфом заимствован из лекции М. К. Мамардашвили.

² *Noema* – мысль, *noesis* – мышление.

всегда оказывается сознанием о чем-то или осознанием чего-либо, есть «сознание о». Например, восприятие есть восприятие того-то и того-то, а воспоминание есть воспоминание о том-то и том-то, мышление есть мышление о том-то, боязнь всегда есть боязнь чего-то, любовь есть любовь к чему-то или к кому-то и т. д. Всякий феномен имеет интенциональную структуру, которая в свою очередь есть система интенционально связанных элементов. Можно отвлечься от существования мира, от достижений наук, от содержания наших психических актов, но нельзя устранить направленность сознания на предметы и переживание предметов.

Я не просто вижу движущегося пешехода, а придаю смысл тому, что я вижу: человек спешит перейти улицу, пока не зажегся красный свет светофора. Или пример из «Обыкновенной истории» И. А. Гончарова: «...Проскакал сломя голову жандарм от губернатора к доктору, и всякий знает, что её превосходительство изволит родить... С кем ни встретишься – поклон да пару слов, а с кем и не кланяешься, так знаешь, кто он, куда и зачем идёт, и у того в глазах написано: и я знаю, кто вы, куда и зачем идёте...»

Это открытие субъективности как особого рода бытия (сфера феноменов, имеющих смысл) Гуссерль рассматривает как поворотный пункт в развитии науки и философии, а в конечном счете – в развитии всего человечества. Поворот состоит в признании, что человеческая субъективность выступает абсолютным источником смысла и значения мира. Это значит, что феноменология как особая наука о субъективности должна предшествовать всем остальным наукам, потому что любое осмысление мира происходит по «законам» нашей субъективности. Тем самым феноменология возвращается к старому смыслу слова «мета-физика» как исследованию, осуществляемому «после» и помимо «физики».

Человеческая субъективность имеет онтологическое значение. Человек не просто привносит смысл в мир, но сами эти привносимые смыслы обладают особым бытием, особым видом реальности. Субъективность оказывается особым, дополнительным измерением бытия, и это бытие тем самым выступает нечто большее, чем совокупность атомов, галактик, лесов, полей и гор.

Понятие «жизненного мира». В своих поздних работах «Формальная и трансцендентальная логика» и «Кризис европейских наук и трансцендентальная феноменология» Гуссерль вводит понятие «жизненный мир». Жизненный мир – это тот повседневный мир, который дается с очевидностью всякому человеку. Этот мир является естественной основой, на которой вырастают все науки. Поэтому для понимания всех научных понятий и принципов мы должны обратиться к этому повседневному жизненному миру.

Дадим образ жизненного мира. Мы встаем утром и завтракаем вместе с семьей, нас окружают стены дома, в которых любая черточка нам знакома, мы собираем сына в школу, пользуемся авторучкой, грызя ее конец, когда размышляем. И нам не приходит в голову, что дом стоит в соответствии с законами равновесия и тяготения, а тонкие обои скрывают бетонные конст-

рукции определенного химического состава, а сын наш есть молодое млекопитающее, а авторучка состоит из атомов, в которых все вращается с бешеной скоростью. Мы видим, как солнце выкатывается вот из-за этого леса, и для нашей повседневной жизни совершенно не важно, что солнце есть плазменный шар, в центре которого температура в несколько миллионов градусов. Ночью любуемся ковшом Большой Медведицы, и не важно, что это просто совокупность звезд, безразличных друг к другу. Реально мы живем не среди того, что нам говорит наука – химический состав, атомы, млекопитающее, плазменный шар и т. д., но просто держим авторучку в руке, шмыгающий носом сын отправляется в школу, а солнце выкатывается вон из-за того леса.

Жизненный мир всегда отнесен к человеку, это его собственный окружающий повседневный мир, в котором все связано с практическими задачами человека. А вот в той природе, которую описывает естествознание, нет места для человеческих целей и смыслов. Науки добились огромных успехов на пути построения своих схем и моделей, но из этих моделей и схем выпадает человек с его поиском смысла, счастья, с его надеждами и ожиданиями. Наука способна преобразовать весь мир, но не может сделать счастливыми вот этих конкретных мужчину и женщину.

В этом забвении европейской наукой своих жизненных истоков Гуссерль видит причину ее кризиса. Галилей математизировал природу, свел ее свойства к законам механики и пространственным характеристикам тел. Гуссерль же выдвигает задачу построения науки, которая не абстрагировалась бы от тех свойств, через которые мир раскрывается человеку в его очевидности: цвета, звуки, вкусовые и другие ощущения, т. е. от так называемых вторичных свойств. Ведь человек воспринимает мир не через уравнения, а через краски и цвета, не через движение планет по невидимым орбитам, а через движение солнца по небосклону и радугу после дождя. Мир физики неисторичен. Жизненный мир, напротив, имеет историю. В естественных науках мы всегда прибегаем к объяснению. Жизненный мир мы понимаем. Он дан до всякой науки, он есть целое, в котором мы живем как исторические существа.

Гуссерль приводит пример, что геометрии как науке об идеальных фигурах предшествовало практическое искусство землемерия, которое ничего не знало об идеальностях. Эта догеометрическая деятельность была, однако, смысловым фундаментом для геометрии.

Но является ли жизненный мир константой для всех эпох и народов или меняется от эпохи к эпохе? У Гуссерля здесь нет однозначности. С одной стороны, жизненный мир – это повседневный мир человеческого опыта, поэтому он исторически изменчив. С другой стороны, Гуссерль стремится понять жизненный мир в качестве априорной, т. е. доопытной, структуры.

Другая проблема состоит в том, что у Гуссерля постоянно колеблется граница между образом жизненного мира и самим жизненным миром. То, что мы видим перед собой, – есть продукт нашего сознания, которое в раз-

ные эпохи различно? Например, мы различаем картину мира античного человека, средневекового человека, современного человека. Или это сам мир меняется от эпохи к эпохе? Ведь ясно, что древний египтянин жил в иной реальности, чем мы – без сотовых телефонов, спутникового телевидения, без разговоров о демократии и правах человека.

Ранний Гуссерль считал, что сущность европейского духа состояла в переходе от естественной установки к теоретической – от *doxa* к *theoria*. Этот переход совершили древние греки. В результате возникли наука и философия, а вместе с ними новая эра в жизни человечества. Поздний Гуссерль считает, что человеческий разум запутался в научной установке, оторванной от того, чем реально живут люди. И что выход из кризиса состоит в возвращении к естественно-практической установке жизненного мира. Получается, что спасение состоит в возврате к миру мнений.

В этом движении по кругу состоит эволюция Гуссерля. То есть у раннего Гуссерля мы видим культ чистого разума, отрешенного от связи с практически-утилитарным миром, а поздний Гуссерль разочаровывается в возможностях впавшей в «объективизм» науки и противопоставляет гордыне науки именно повседневный мир здравого смысла. Однако нельзя сказать, что поздний Гуссерль вернулся совершенно к тому, что отрицал ранний Гуссерль. Сначала, мол, он критиковал психологизм, эмпиризм и релятивизм, а в последних работах возвращается к тому, что критиковал. Введение жизненного мира как основы науки – это не то же самое, что провозглашение эмпиризма и релятивизма в качестве основы познания.

Последователи Гуссерля (Альфред Шюц) в социологии попытались перестроить социологическую науку, взяв за основу повседневный обыденный опыт конкретных людей, то, чем на самом деле живут люди. Ведь даже в так называемой классовой борьбе сталкиваются на улицах не классы, которые есть всего лишь абстракции, а конкретные люди, которые исходят из своих человеческих чувств любви и ненависти. На баррикадах сталкиваются конкретные люди, стреляющие из конкретных ружей, а ученый говорит: вот классовая борьба пролетариата с буржуазией. Но пролетариат и буржуазия – это абстракции, государство, армия, учреждения – это абстракции. В реальности существуют лишь люди, придающие тот или иной смысл своим поступкам и действиям. И вот это привнесение смысла в мир преобразует сам мир.

Лекция 3. Мартин Хайдеггер

Мартин Хайдеггер родился в 1889 году в городке Мескирх на юге Германии, его отец – ремесленник и звонарь местного католического храма, мать – крестьянка. Первоначальное образование Мартин Хайдеггер получил в гимназии иезуитов в Констанце. Затем изучал теологию и философию в университете во Фрейбурге, испытал влияние феноменологии, неокантианства и неотомизма.

С 1915 года начинает работать приват-доцентом на теологическом факультете Фрейбургского университета, в 1922 году становится профессором в Марбурге, в 1925 году читает лекционный курс «Пролегомены к истории понятия времени», где излагает основные идеи будущей книги «Бытие и время», изданной в 1927 году.

В 1933 году, после прихода к власти нацистов, Хайдеггер (ему 44 года) соглашается стать ректором Фрейбургского университета. Но скоро утрачивает иллюзии относительно нацистского режима, менее чем через год оставляет пост ректора и отходит вообще от политической деятельности. Тем не менее лишь в 1951 году ему, как бывшему члену нацистской партии, разрешили преподавать в вузах Германии. В этот период он публикует работы так называемого позднего периода: «Лесные тропы» (1950), «На пути к языку» (1959), «Ницше» (1961) и другие. В них он исследует проблемы языка, поэзии, искусства, дает знаменитое определение языка как дома бытия.

Приведем некоторые его положения:

- Сущность человека покоится в его экзистенции.
- Человек не господин сущего, человек – пастух бытия.
- У каждой исторической эпохи свое собственное понятие о величии.
- Чтобы размышлять, достаточно подумать о самом близком: о том, что касается каждого из нас – здесь и сейчас, здесь, на этом клочке родной земли, сейчас – в настоящий час мировой истории.

Умер Хайдеггер в 1976 году. Его считают одним из основателей экзистенциализма, сам он отказывался относить себя к экзистенциалистам, хотя постоянно писал об «экзистенции».

Работы Хайдеггера написаны чрезвычайно сложным языком. Один из переводчиков отмечает, что Хайдеггер исправляет устоявшиеся нагромождения сознания. Дело в том, что мы обычно мыслим сложившимися, готовыми словесными блоками. Хайдеггер заставляет вдумываться в то, что собственно мы говорим, когда считаем, что говорим. Если использовать слова русского философа Петра Чаадаева, Хайдеггер взламывает наезженные пути сознания.

Вопрос о бытии. Человек как бытие-вот. Наиболее значительной работой раннего периода является его трактат «Бытие и время». Более ранней работой являются «Пролегомены к истории понятия времени». В ней много текстуально совпадающих мест с «Бытием и временем». Поэтому, чтобы лучше понять идеи Хайдеггера того периода, нужно методом челнока переходить от «Бытия и времени» к «Пролегоменам» и потом обратно к «Бытию и времени».

Свое учение Хайдеггер назвал *фундаментальной онтологией*. В этом состоит отличие от Гуссерля, который исследовал сознание. Но можно так сказать: Хайдеггер онтологизировал сознание, превратив его в бытие. Можно еще сказать, что Хайдеггер занялся бытием сознания как особой реальностью.

Фундаментальная онтология начинается с вопроса о бытии. Трудность состоит в том, что бытие есть наиболее общее понятие, которое невозможно

определить обычным способом – через подведение под общий род, а затем указать вид. Например, определяя человека, мы сначала его подводим под общий род – это млекопитающее, а затем уточняем вид – разумное. Получается, человек – разумное млекопитающее. Или определяем ромб: четырехугольник (род) с равными сторонами (вид). Но бытие нельзя подвести под более общий род, потому что бытие есть наиболее общее понятие.

В то же время мы обладаем смутным понятием бытия. Например, мы говорим: этот человек *есть* инженер, употребляя связку «есть». Значит, какой-то смысл слову «есть» мы все же придаем, то есть так или иначе понимаем, о чем идет речь. Ситуация такая же, как и с определением времени. Каждый знает, что есть время, пока не спрашивают, что это такое. А когда спрашивают, – не знают, как определить¹.

Но Хайдеггер поворачивает вопрос о бытии в неожиданную сторону. Вопрос о бытии не возникает ниоткуда, это мы, люди, спрашиваем: в чем состоит бытие всего, что существует. Хайдеггер предлагает присмотреться к человеку, как особому виду сущего, отличие которого состоит в том, что он способен задавать вопрос о бытии. Выяснение того, что есть человек как особый вид сущего, должно позволить докопаться до самого бытия.

Поясним данный ход мысли на другом понятии. Допустим, мы спрашиваем, в чем состоит смысл жизни. И нигде его не находим – ни в богатстве, так как оно сегодня есть, а завтра его нет, ни в любви, так как и она преходяща. И молодость преходяща, и здоровье преходяще. И даже от самой жизни с ее клейкими листочками (по Достоевскому) можно устать. Но сама наша способность спрашивать о смысле жизни говорит о том, что это понятие имеет все же какой-то смысл. Потому что иначе мы бы не подозревали, что можно ставить такой вопрос. Но спрашивает о смысле жизни лишь человек, значит, в нем или через него присутствует что-то такое, что придает вопреки всему преходящему смысл самому вопросу о смысле жизни.

Итак, человек есть особое сущее, способное спрашивать о бытии сущего. Это особое сущее Хайдеггер обозначает термином «*Dasein*». Он использует этот термин для обозначения *человеческого бытия*. В западных текстах этот термин обычно оставляют как есть. В русских текстах «*Dasein*» переводится различным способом: *существование, здесь-бытие, бытие-вот, наличное бытие, человеческое бытие*, или *присутствие*, то есть то, что находится при сути, по В. Бибихину. Определения «бытие-вот» или «здесь-бытие» означают, что человек – это особая точка в пространстве и во времени – здесь и теперь, через которую как бы просвечивает бытие. Человек – это просвет бытия.

В то же время Хайдеггер избегает употреблять термин «человек», потому что он ставит вопрос о существе, который способен ставить вопрос о

¹ Мы даем вольный пересказ известной фразы Аврелия Августина о времени. Сам он писал так: «Если никто меня об этом не спрашивает, я знаю, что такое время; если бы я захотел объяснить спрашивающему – нет, не знаю».

бытию сущего, а человек – это лишь частный случай такого существа, это, так сказать, всего лишь его земной вариант.

Далее Хайдеггер совершает незаметную подмену. Начав с вопроса о бытии вообще, он перескакивает к выяснению того, что такое человек как бытие-вот. И вся работа «Бытие и время» есть фактически исследование человека в качестве «Dasein». Но дело в том, что, как уже было сказано, бытие в лоб не определить, поэтому приходится двигаться окольным путем. Все-таки очень предварительно бытие можно определить как такое целое, часть которого в лице человека способна спрашивать об этом целом.

Например, муравей не задается вопросом о муравейнике, частью которого он является. Он просто его часть, и все. Но поэтому и муравейник – просто совокупность муравьев, живущих раз и навсегда заданной жизнью. Человек же – это такая часть мира, которая ускользает от любого окончательного определения. Он всегда есть нечто большее, чем то, что о нем можно сказать. Но в таком случае и мир в целом есть нечто большее, чем нагромождение атомов, галактик, планет, так как включает в себя часть, которая не совпадает с самой собой. И вот этот мир, который всегда есть нечто большее, чем то, что он есть (нагромождение атомов и галактик), есть бытие.

И действительно, мир в целом, как и человек, ускользает от любых окончательных определений. Постоянно обнаруживается, что все, что мы можем о нем сказать, касается лишь его ничтожного клочка. Например, вдруг выясняется, что есть еще темная материя, пронизывающая Вселенную, и, все, что мы до этого понимали под Вселенной, – лишь малая часть того, что она есть.

Модусы вот-бытия. Вернемся к «Dasein». «Dasein», или здесь-бытие, или бытие-вот, или присутствие. «Dasein» раскрывается через особые модусы, или способы бытия: бытие-в-мире, «забегание вперед» и бытие-при-внутримировом-сущем.

Итак, *бытие-в-мире*. Здесь предлог «в» не означает пространственного вхождения, как будто человек находится в мире, как в ящике. Тут нет принципа матрешки. Бытие-в-мире означает сращенность с миром. Мир при человеке и человек при мире. Одного нет вне и независимо от другого. Это как бы два полюса магнита, которые не существуют один без другого.

Поясним на частном примере. Вот эта аудитория является аудиторией, потому что мы, преподаватели и студенты, рассматриваем ее как аудиторию. Но и она, в качестве аудитории, превращает нас в преподавателей и студентов. А на улице мы уже не студенты и преподаватели, а пешеходы. И в качестве пешеходов мы сращены с улицей, с ее перекрестками и тротуарами снова как полюса магнита. Можно сказать, что человек и мир связаны одной веревкой или находятся в вечных объятиях. Только изменяя мир, человек изменяет самого себя¹.

¹ На одной из лекций М. Мамардашвили сказал, что Бальзак, только написав «Человеческую комедию», стал человеком, способным написать «Человеческую комедию». Нель-

Бытие-в-мире переживается непосредственно, и по этой причине оно «невидимо», оно как бы машинально. Оно обнаруживается и становится видимым, только когда что-то разладится, и тогда возникают так называемые метафизические вопросы с их различием субъекта и объекта, истины и заблуждения. Но это означает, что что-то двинулось не в том направлении.

Можно провести аналогию с инструментом. Хорошо сделанный нож, острый и удобный, как бы сливается с рукой, является ее продолжением, и в этом качестве он не привлекает к себе внимания. Он не замечается. Но начинает обращать на себя внимание, когда тупится, становится плохим, ломается. Так же не замечаешь свою печень, пока она не заболит. В российском фильме-боевике «24 часа» киллер учит парнишку, перед тем как его пристрелить: оружие должно быть продолжением твоей руки, как бы сливаться с рукой.

И метафизические проблемы возникают, когда с нашим мышлением начинается что-то не то. По Хайдеггеру, метафизика с ее вопросами возникла, когда философия уклонилась от истинного понимания бытия. Это произошло в античности при переходе от натурфилософии – Фалес, Анаксимандр, Парменид – к классической философии Платона и Аристотеля, а дальше – к стоикам.

Итак, бытие-в-мире означает связь человеческого бытия и мира. Для обозначения этой связи Хайдеггер использует особое слово – «забота». Фактически мир, сращенный с человеком, совпадает с культурно освоенным миром, или миром культуры, или очеловеченным миром. А мир, которые описывает наука, например Ньютон в своей механике, есть результат абстрагирования от того мира, в котором мы реально живем и с которым сращены.

Второй момент – «забегание вперед» – означает, что человеческое бытие всегда есть бытие, проектирующее себя в нечто иное, чем оно есть в данный момент. Поэтому оно пребывает не только в той точке пространства и времени, в которой находится его физическое тело. Мы находимся вот здесь, но мысленно мы вон там – в гостях, куда мы направляемся; или в своих планах мы являемся инженером, поэтому учимся на инженера. Речь идет о направленности к тому, чем я сейчас не являюсь, но буду в некий определенный момент времени. Так, пантера бежит за ланью, но мысленно она уже в той точке, где их траектории пересекутся.

Поэтому близкое и далекое в реальном бытии человека совсем не то, что в физике. В физике то, что находится на расстоянии 100 метров, далеко, а то, что в 5 метрах, – близко. На самом же деле все наоборот. Знакомый, которого я вижу за 100 метров и которого я уже издали приветствую, ближе ко мне, чем тот асфальт, по которому я ступаю, хотя соприкасаюсь с ним непосредственно. Но я не замечаю асфальт, его нет в этом моменте моей жизни, а тот знакомый уже вот здесь, всего в 100 метрах.

зя уверять, что ты чертовски талантлив, но обстоятельства помешали проявиться твоему таланту. В счет идет только сделанное.

Третий модус – бытие-при-внутримировом-сущем. Это модус настоящего, в котором мы являемся вещью среди вещей, или одним из тех, кто меня окружает. Мысленно я уже вон там, но вещи и люди, окружающие меня, заставляют считаться с собой и вносят коррективы в мои планы и проекты. А иногда сводят мои планы вообще на нет. Мысленно я уже поступил в этот вуз, но незнакомый мне преподаватель поставил за сочинение двойку, и пришлось примерять солдатский бушлат. Одна женщина объяснила, в какой момент она почувствовала, что наступила старость. Захожу в троллейбус, мысленно я уже в него зашла и заняла вот это привычное место у окна, а реально топчусь на месте, все еще не могу занести ногу на ступеньку. Поэтому старость можно определить как наращивание господства бытия-при-внутримировом-сущем.

Или солдатик строит планы после дембеля поступить в институт и заняться атомной физикой, но знакомится на танцах в поселковом клубе с приятной девушкой и идет ее провожать. А потом просыпается в измятой постели, рядом девица неглиже, а бабка, на которую глаза бы его не смотрели, печет блины и приговаривает «зятек-зятек». И все планы разобраться с устройством атома сведены на нет бытием-при-внутримировом-сущем.

Бытие и сущее. Одной из важнейших идей Мартина Хайдеггера является различие бытия и сущего. Другой его важной идеей является объяснение кризисного состояния европейской культуры так называемым метафизическим поворотом, который наметился еще в античной философии, но реализовался полностью в науке Нового времени. Поворот этот состоит в сведении бытия к сущему. Эти два пункта – различие бытия и сущего и метафизический поворот – мы теперь рассмотрим.

Начнем издалека. В своих лекциях по феноменологии Роман Ингарден¹ пишет, ссылаясь на Гуссерля, что существует ряд непосредственного усматриваемых данностей, которым соответствуют различные области, или регионы, бытия. Ингарден не дает полного списка регионов бытия, но указывает примеры.

Например, существуют предметности так называемого внешнего, или материального, мира. Это – вещи, процессы и события, которые связаны причинными отношениями.

Другой регион – так называемое психическое, которое постигается во внутреннем восприятии. Это психическое не совпадает с простыми переживаниями сознания. Ингарден разъясняет: я как физически-душевное существо есть нечто отличное от моих текущих переживаний. Например, я внезапно понимаю, что во мне происходит что-то такое, о чем я раньше не знал; или произошло, а я только теперь узнаю об этом. Например, я любил кого-то.

¹ См.: Ингарден Р. Введение в феноменологию Эдмунда Гуссерля / пер. А. Денежкина и В. Куренного. М.: Дом интеллектуальной книги, 1999.

Роман Витольд Ингарден, 1893–1970, польский философ. Защитил докторскую диссертацию в 1918 году у Гуссерля.

Это отразилось в моей жизни, так что это могли заметить другие. Я еще не знал, что люблю, но она уже знала, что я люблю ее; она заметила это, прежде чем я сам узнал, что люблю. Но в один прекрасный день я прихожу к убеждению, что все это давно в прошлом. Теперь этот человек не трогает меня больше. Все это во мне словно вымерло. Причем уже давно. И я об этом не знал. Новые переживания появляются и исчезают, но за ними уже нет той былой любви. Эта любовь – не представление о переживаниях любви, а сама любовь – нечто совсем другое. Ее присутствие означает глубокое преобразование во мне как психическом существе.

Другой тип предметностей – чужое психическое, которое присутствует у человека, с которым я общаюсь. Несомненным является то, что мы способны приобретать знание о чужом внутреннем мире. Иначе была бы невозможна совместная деятельность. Часто необходимо «ментально» понять, что нужно делать, например когда большое число людей вместе выполняют одну сложную работу. И в минуты опасности все мгновенно должны разобраться в ситуации и предпринять совместные действия, здесь нет времени для построения умозаключений по поводу чужой психики. Так же в любовной жизни. Я обнаруживаю что-то такое, о чем другой мне не может или не хочет сказать. Я знаю об этом до того, как он сам это осознал. Она меня любит, это я знаю. Здесь присутствует непосредственный, изначальный опыт, который делает возможным наше знание.

Еще одним типом предметностей являются математические объекты: фигуры и структуры, которые мы можем изучать как объективную данность. У вас есть система аксиом, вы пускаете машину дедукции в ход сколько угодно далеко, получая необозримую совокупность теорем.

Следующим регионом предметностей являются произведения искусства – литературные произведения, картины, скульптуры, симфонии.

Еще один регион – социальные учреждения: университет, парламент, окружной суд, академия наук, библиотека и т. д.

Итак, важно зафиксировать, что существуют различные несводимые друг к другу регионы бытия: физические вещи и процессы, математические объекты, мое психическое бытие, чужая психика, произведения искусства, социальные учреждения, в конце концов – сознание. Все это существует, хотя и по-разному. Это все *есть*. И важно то, что физические вещи, которые можно чувственно воспринять, а затем перечислить через запятую, есть лишь один из регионов бытия.

Продедаем следующий опыт. Мы находимся в этой аудитории. В ней располагаются стулья, столы, лампы, двери, подоконники, все это можно перечислить через запятую. Но войдем ли мы, люди, в этот же список тоже через запятую? Стол, стул, двери, профессор Николаев? Или стул, стол, двери, аудитория? Не получается, режет ухо. Профессор Николаев есть нечто другое, чем стол, стул... И аудитория есть нечто другое.

Итак, не все подряд можно перечислить *одним* списком. Можно перечислять, но внутри *разных* списков. С одной стороны, есть через запятую

стул, стол, стены, выключатель. С другой стороны, снова через запятую, но в другом списке: профессор Николаев, доцент Иванов, студентка 3-го курса Никитина... И наконец, можно перечислять через запятую снова отдельным списком: государство, парламент, суд, библиотека, университет. И еще отдельным списком оперу Моцарта «Волшебная флейта», картину Репина «Бурлаки на Волге», повесть Пушкина «Барышня-крестьянка». А еще: треугольник, прямая, точка, интеграл от $2xdx$. И так далее.

Таким образом, нет одного общего списка, включающего через запятую все, что *есть*. Но это означает, что мир дискретен. Он выступает как совокупность разных регионов бытия, отграниченных друг от друга. И, очевидно, каждый из этих регионов должен обладать особым онтологическим статусом. Вещи существуют, и психика существует, и произведения искусства существуют, и числа существуют. Но по-разному. У них должен быть разный онтологический статус. Не в смысле: одно более реально, чем другое, но различные реальности.

Теперь рассмотрим упрек, который Хайдеггер делает в адрес Гуссерля в работе «Прологомены к истории понятия времени». Речь идет о свойствах чистого сознания. Хайдеггер рассматривает определения сознания, которые дает Гуссерль. Сознание есть, во-первых, имманентное бытие, во-вторых, абсолютное бытие в смысле абсолютной данности, в-третьих, абсолютное бытие в смысле априори конституирования и, в-четвертых, чистое бытие. Хайдеггер подчеркивает, что эти определения не почерпнуты из самого сущего, они закрывают путь к вопросу о бытии этого сущего.

Далее Хайдеггер пишет: «Эти определения определяют регион как регион, но не более, они не определяют бытие самого сознания»¹. Чтобы пояснить тонкость различения – есть определение региона сознания, но нет определения бытия сознания как региона, приведем аналогию самого Хайдеггера из математики: «Математик может устанавливать границы математического поля, совокупной предметной области математических исследований и вопросов; он может дать дефиницию того или иного предмета математики, но при этом ему вовсе не обязательно задаваться вопросом о способе бытия математических предметов»².

Итак, есть вопросы определения предметной области математики, а есть вопрос о способе бытия соответствующих предметов. И вот этим последним вопросом должна заниматься феноменология. Так и с сознанием. Можно давать определения сознания, его характеристик и свойств, таких, например, как интенциональность. Но важно определить способ бытия сознания, или способ бытия интенциональности. Не просто сознание, а бытие сознания, или бытие интенциональности.

Обращаясь к перечисленным выше регионам – вещи, психика, социальные утверждения, произведения искусства, математические объекты...,

¹ Хайдеггер М. Прологомены к истории понятия времени. Томск, 1998. С. 116.

² Там же.

можно каждый раз теперь ставить хайдеггеровские вопросы. Не каковы признаки государства, а в чем состоит бытие государства как особой реальности, и дальше, каков способ бытия произведений искусства и т. д. Из последнего вопроса, кстати, вытекает особая область исследований – феноменология искусства, которую пытался создать Роман Ингарден. И вот теперь можно шагнуть к различению бытия и сущего, которое развивается в работе «Бытие и время» и проходит своеобразным *nervus probandi* (стержнем доказательства) по остальным, в том числе более поздним работам Хайдеггера.

Итак, с одной стороны, существует особый регион в виде совокупности вещей, находящихся в пространственно-временных отношениях причинности, можно еще добавить: в отношениях больше-меньше, раньше-позже, слева-справа, выше-ниже и т. п. Все эти вещи существуют, и поэтому их можно определить как сущее, или налично сущее. С другой стороны, имеется совокупность регионов, эта совокупность включает как тот регион, который мы только что назвали сущим, так и другие регионы: учреждения, математические объекты, искусство, история и т. д. Эта совокупность регионов тоже *есть*, она тоже существует в качестве *совокупности*, и поэтому в принципе ее тоже можно охарактеризовать как сущее. Но ясно, что это второе сущее не совпадает по объему с первым сущим. И вот, чтобы зафиксировать отличие второго сущего от первого, Хайдеггер использует понятие бытия. Хотя этимологически оба понятия – бытие и сущее – синонимы, во всяком случае в истории философии их часто употребляли как синонимы. Или перепорачивали отношение между ними, например то, что Хайдеггер различает как бытие и сущее, Соловьев противопоставляет как сущее и бытие.

Но дело не в терминах, а в различии, которое так или иначе нужно фиксировать. И здесь и там идет речь о существовании, но в одном случае, когда речь идет о совокупности вещей, мы будем говорить вслед за Хайдеггером о сущем, или налично сущем, а когда берется существование регионов в их совокупности и у каждого из них имеется свой способ бытия, будем говорить о бытии. Лишь в человеке фокусируется вся совокупность регионов бытия, подобно тому, как в точке сходятся три измерения пространства. Человек является телесной вещью и подчинен законам причинности, но в то же время именно через него существует все остальное – математические объекты, учреждения, искусство, психика и так далее. Таким образом, человек есть то место в пространстве и времени, некоторое «вот здесь и теперь», в котором сосредоточено бытие во всех своих способах существования. Он – просвет бытия в толще налично сущего. Поэтому человек есть *Dasein*, или, если брать вариант В. В. Бибихина, – присутствие.

Теперь о метафизическом повороте, который, по Хайдеггеру, есть причина кризиса европейской культуры. Вообще говоря, в самой идее, лежащей в основе тезиса о метафизическом повороте, нет ничего чисто хайдеггеровского. Уже Вильгельм Дильтей¹ писал о том, что с одной стороны, есть есте-

¹ Вильгельм Дильтей, 1833–1911, немецкий философ и историк культуры.

ственные науки, описывающие причинные связи между вещами, а с другой стороны, есть душевный мир со своими собственными законами и отношениями. И не стоит переносить методы естественных наук на психологию, которая есть жизнь и непосредственное переживание. Анри Бергсон вводит понятие длительности как подлинной реальности против опространственного времени физики Ньютона. Гуссерль в работе «Философия как строгая наука» критикует натурализм в качестве направления, которое стремится описывать психику и сознание по аналогии с физическим миром. Хайдеггер же говорит о метафизическом повороте, который произошел не в XIX веке – перенос на духовный мир методов естествознания, а в античной философии где-то после или еще на этапе досократиков.

Поворот состоит в том, что бытие, о котором толковали Фалес и особенно Анаксимандр, приравнивали к сущему и в результате методы анализа сущего сделали универсальными. Все регионы бытия стали рассматриваться по аналогии с сущим. И вот это произошло на рубеже перехода от досократиков к классической античной философии. У Хайдеггера есть фраза, что атомная бомба начала взрываться в поэме Парменида. Но в отчетливой и сознательной форме этот поворот произошел у Аристотеля.

В работе «Путь к языку» Хайдеггер характеризует определение языка, которое Аристотель дает в работе «Об истолковании», как «просвещенно-трезвое высказывание, позволяющее обозреть ту классическую постройку, в которой остается *скрыт язык как речь*». И пишет, что уже тогда у греков началось понимание языка как налично существующего, орудия для обозначения. Сам Аристотель в этой работе отмечает, что рассматривает только высказывающую речь в виде договорных знаков, все прочие виды речи, например мольба, оставлены без внимания. Но высказывающую речь как раз и можно записать в виде знаков, т. е. в виде телесных вещей наряду с другими телесными вещами. Лишь поздний Витгенштейн¹ делает попытку учесть все богатство языка в качестве совокупности несводимых одна к другой языковых игр, где высказывающая речь Аристотеля, которую Витгенштейн, правда, критикует под видом понимания языка Августином, – есть частный случай.

Идеи герменевтики. Хайдеггер внес большой вклад в развитие герменевтики, опираясь на идеи своих предшественников и в то же время преодолевая эти идеи. Современную философскую герменевтику начал создавать немецкий филолог и теолог Фридрих Шлейермахер². Согласно Шлейермахеру, понимание есть истолкование. А чтобы истолковать вот это литературное произведение, нужно выяснить, что двигало автором, когда он его создавал, учесть его биографию, также эпоху, когда было написано это произведение, особенности того круга людей, с которыми автор общался, когда писал произведение, и т. д. То есть интерпретатор должен как бы мысленно перене-

¹ Людвиг Витгенштейн, 1889–1951, австрийский философ и логик.

² Фридрих Шлейермахер, 1768–1834, немецкий философ и теолог.

стись в самого автора и в его время. Герменевтика рассматривалась прежде всего как искусство понимания чужой индивидуальности.

Шлейермахер ввел понятие герменевтического круга: часть можно понять лишь в контексте целого, а целое лишь через предварительное понимание частей. Вильгельм Дильтей превратил герменевтику из толкования текста в фундамент всего гуманитарного познания. Оказывается, нужно не вникать в замыслы автора, в его эпоху и т. д., но анализировать текст сам по себе как особую реальность. Не важно, что когда писался этот роман, от писателя ушла жена, потому что он был в долгах как в шелках. Разбирайся с самим текстом как особой реальностью. Это значило, что нужно было выйти за пределы чисто психологического понимания индивидуальности. По этому пути пошла феноменология Гуссерля. Он различает то, на что направлено в данный момент внимание, и то, что не находится в поле сознания, но составляет «фон», или горизонт. И этот горизонт невозможно описать до конца. Так же как реальный горизонт отодвигается, сколько бы к нему ни стремился. Горизонты отдельных предметов сливаются в тотальный горизонт, который Гуссерль назвал «жизненным миром». Это жизненный мир задает общее поле для взаимопонимания интерпретатора и интерпретируемого. И это поле определяется культурой данного общества в целом.

Мартин Хайдеггер, являясь учеником Гуссерля, переводит «понимание» из познавательной процедуры в *онтологическую плоскость*. Отправным пунктом берется человеческое бытие в качестве такого особого сущего, которому бытие изначально *открыто*. Понимание мира тождественно открытости мира человеку. Всегда имеется изначально понимание того, что стремишься понять, потому что мир и человек сращены. Это изначально понимание является условием возможности что-то понять.

Мы способны что-то познать, так как это что-то уже так или иначе нами понято, пусть не очень отчетливо. В свое время Сократ показал, что в любом человеке есть изначально понимание сути дела, нужно только правильными вопросами помочь избавиться от ложных представлений, и тогда произойдет акт рождения истины, которая всегда в нем. Потом Платон истолкует познавательный процесс как припоминание души. Душа до земного рождения видела в идеальном мире идеи и идеальные сущности. И в земной жизни она узнает в вещах их прообразы, которые она видела до своего земного рождения. Познать – значит вспомнить. Поэтому и объяснить что-то можно лишь тому, кто уже понимает, о чем идет речь.

Так и у Хайдеггера мир с самого начала, пусть смутно, нам понятен. Но в таком случае проблема круга исчезает. Я с самого начала имею образ целого, пусть очень предварительный и несовершенный, но он уже есть, так как я изначально открыт миру. Таким образом, понимание есть способ первичной данности мира человеку. Но так как мы не в силах до конца понять ни мир, ни историю, ни себя самих, то герменевтика представляет собой не науку, но скорее искусство (понимания, проникновения в Другого – другую личность, другую эпоху и т. д.). Бытие говорит через поэтов, слово которых многозначно.

Хайдеггер различает *первичное* понимание, совпадающее с открытостью, настроенностью, и *вторичное понимание*, которое есть уже не способ бытия, а один из видов научного познания. Таким вторичным пониманием является интерпретация текстов, например в филологии, но и она коренится в изначальном понимании. Первичное понимание составляет тот горизонт, от которого никогда нельзя освободиться. Сферой, в которой первичное понимание выражается наиболее непосредственно и адекватно, является язык. Поэтому язык не продукт человеческого бытия, а его жилище, его дом. Имеется в виду язык не в виде текста, текст уже вторичен, изначальный же язык – это речь как процесс живого говорения. Это живое говорение есть онтологический фундамент языка. Благодаря языку нам открывается всякое сущее.

Однако язык столько же открывает, сколько скрывает. Слово *хранит* в себе бытие, а хранить – значит одновременно являть и утаивать хранимое. Многозначность естественного языка есть причина того, что он одновременно открывает и скрывает то, о чем говорит. Поэтому к раскрытию смысла бытия невозможно подойти с помощью логики. Только искусство герменевтики позволяет правильно вступить в извечный круг языка.

Лекция 4. Экзистенциализм

Философия экзистенциализма возникла в конце 20-х годов XX века в Германии, а потом распространилась за ее пределы. В основе этого течения лежат идеи датского философа Сёрена Кьеркегора (1813–1855), который выдвинул понятие экзистенциального существования.

Экзистенциализм можно понять также как переосмысление философии жизни, представителями которой были Фридрих Ницше (1844–1900) и Вильгельм Дильтей. Философия жизни стремилась описывать человеческую жизнь из нее самой, не опираясь на умозрительные философские системы. Однако понятие «жизнь» оказалось очень расплывчатым. Жизнь – это бытие отдельного человека с его неповторимыми особенностями? Или это есть жизнь общества в целом, в которую бытие отдельной личности входит в качестве элемента? Известно, что жизнь постоянно меняется от одной исторической эпохи к другой, и вместе с нею меняются человеческие ценности. Все оказывается относительным и текучим, как гераклитовская река.

Требовалось обнаружить что-то устойчивое в самом человеке. Эта гипотетическая устойчивая основа и получила название экзистенции, или существования. Итак, экзистенциальная философия стремится в самом человеке найти прочную опору, позволяющую преодолеть неопределенность философии жизни.

Назовем представителей экзистенциализма. Эти немецкие философы Мартин Хайдеггер, которого мы зачисляем в число экзистенциалистов, хотя сам он, как уже говорилось, не относил себя к экзистенциализму, а также

Карл Ясперс, французские философы Габриель Марсель, Жан-Поль Сартр, Альбер Камю, русские философы Николай Бердяев, Лев Шестов.

Понятие экзистенции. В философии различаются понятия сущности (*essentia*) и существования (*existentia*). Первое понятие выражает то, что остается в вещи в результате отбрасывания всех ее свойств, которые зависят от различных обстоятельств. Например, если отбросить случайные и преходящие свойства воды – температура кипения и замерзания, текучесть, способность кристаллизоваться и т. д., то останется то, что войдет в определение воды как химического вещества, а именно: молекула воды состоит из двух атомов водорода и одного атома кислорода.

Понятие существования фиксирует не свойства вещи – существенные или несущественные, – но тот факт, что вещь именно *есть*, существует реально. В экзистенциальной же философии понятие существования стало применяться исключительно к человеку. Экзистенция – это человеческое существование как особая реальность.

Попробуем дать пример представления человека в качестве экзистенции. Допустим, мы описываем некоего человека, например Петрова. Мы выясняем, что Петров *есть* инженер, а также он *есть* муж вот этой женщины, а также он *есть* гражданин Российской Федерации, а еще он *есть* обладатель черного пояса по каратэ, коллекционер спичечных этикеток и т. д., перечислять можно до бесконечности. Отбросим все эти конкретные определения – инженер, муж, гражданин, черный пояс, коллекционер... Останется то, что Петров *есть*. Вот это чистое *есть* и является экзистенцией.

По отношению к этому *есть* все свойства конкретного человека выступают случайными, ведь они могли быть другими. Можно было родиться не мужчиной, а женщиной – это дело случая, быть гражданином другой страны, коллекционировать винные, а не спичечные этикетки, быть обладателем не черного пояса, а диплома победителя соревнований по любительской рыбной ловле и т. д. Поэтому от всех этих свойств можно отстраниться.

Можно отстраниться от душевных способностей и характера данного человека. Ведь это все есть результат случайных обстоятельств рождения, воспитания, сочетания генов, влияния эпохи.

Человек обладает вот этим неповторимым телом, а также имуществом – недвижимым и движимым, у него есть семья, дети, а вокруг есть еще мир вещей, или, как говорят, мир лесов, полей и рек. Так вот, экзистенция находится по другую сторону даже по отношению к тому, что сейчас было перечислено: тело, имущество, семья...

Существование человека есть особое качество, отличное от того, *что* или *кто* есть этот человек. Когда-то автор данного пособия в качестве студента философского факультета МГУ слушал лекцию А. М. Пятигорского о буддизме. Пятигорский говорил: обычно человека определяют через то, чего он член: член общества, президиума, пожарной команды, семьи, рабочего коллектива и т. д. Но на самом деле важно, что человек – *есть*, и вот это *есть* – главное. Тогда это поразило, потому что человека привычно было оп-

ределять через его конкретные качества, а также через его полезность для общества, или, по Марксу, – через совокупность общественных отношений.

Подлинный и неподлинный модусы бытия. Зброшенность человеческого бытия. Итак, экзистенцию нельзя определить через различные свойства и качества, через «что» и «кто», экзистенция – это чистое «есть». Но если существование не может быть выражено через свойства, то его можно постичь в его «как» – через возможные *способы бытия*. В связи с этим различаются два способа человеческого бытия: подлинный и неподлинный. Оба способа одинаково реальны. Рассмотрим эти способы бытия по отдельности.

Неподлинность, по Мартину Хайдеггеру, не означает более «низкую» степень бытия, это всего лишь один из возможных способов бытия. Неподлинность может выражаться через многостороннюю деятельность и даже способность к наслаждению от самого существования. Речь идет о естественном и повседневном, самом обычном и привычном. Человек ходит на работу, продвигается по службе, у него есть увлечения, семья, он встречается с друзьями по пятницам в сауне, копит деньги на автомобиль, выгуливает по вечерам пуделя...

Неподлинность состоит в том, что человек срастается с тем, что он есть в данный момент, он оформляется в нечто окончательное. Хотя в качестве экзистенции он всегда есть нечто большее, чем то, что он есть в данный момент.

В «Шинели» Гоголя Акакий Акакиевич после того, как у него на пустынной площади отобрали новую шинель, обращается за помощью к чиновнику, который, как подчеркивает Гоголь, был, в общем, незлым человеком. Но в присутствии своего приятеля он закричал на Акакия Акакиевича: да вы представляете, милостивый государь, с кем вы сейчас разговариваете! Дело в том, что он сросся со своим чином, со своим «что» и потерял свое *есть*.

Однако в этом повседневном, привычном, налаженном способе бытия может обнаружиться неожиданное и губительное. Потому что где-то в гигантском муравейнике общественных связей – за чертой кругозора того, что обыденно и привычно вот для этого человека – произойдет что-то обыденное и привычное для других людей, и вот это привычное для других обернется для этого человека катастрофой. И невозможно будет понять, где искать концы и начала того, что произошло.

Интуитивно мы, конечно, ощущаем чуждость мира, его безмерность по сравнению с тем, что входит в круг нашего быта и нашей привычной жизни. В романе Франца Кафки «Процесс» человек, проснувшись, обнаруживает в своей квартире посторонних людей, оказывается, он в чем-то обвиняется, таким способом он втягивается в судебную процедуру, при этом совершенно невозможно определить, в чем его обвиняют. После хождения по бесконечным инстанциям и бесконечных разговоров с адвокатом, ему кем-то и где-то выносится приговор. Приходят два человека в цилиндрах, отводят его в карьер и вонзают нож глубоко в сердце.

В другом романе Кафки «Замок» человек также ничего не может добиться и колотится как муха о невидимое стекло. Иногда кажется, что Кафка в своих романах, так сказать, перебарщивает. Но XX век показал, как государственная машина может совершенно внезапно превратить любого человека в лагерную пыль или заставить бесконечно ходить по инстанциям ради того, чтобы отремонтировали крышу. Или вдруг начинаются перебои с хлебом, и приходится переходить к карточной системе. И невозможно найти тех, из-за кого это происходит.

Ограниченность человеческого бытия Мартин Хайдеггер определяет как «заброшенность этого сущего в его вот тут», причем «вот тут» означает определенное место, на которое человек всегда уже поставлен. Это место человек не выбирает, но обнаруживает, тем самым человек с самого начала оказывается стесненным и обремененным. И это выражается через понятие *заброшенность*.

Мы рождаемся, и сразу наше чистое «есть» оказывается в определенной стране и эпохе, скажем, в средневековье с его рыцарскими турнирами и кострами инквизиции, или в современной России с «Пусть говорят» по телевидению. В придачу получаем вот эти килограммы собственного тела с его особенностями и недостатками, привычками и склонностями, получаем тип нервной системы, родителей, семью и детей. Мы вброшены в наше окружение и в собственное тело, как шпион в чужую страну, в которой надо как-то легализоваться, чтобы стать ее гражданином. Наше «есть» с самого начала ограничено и стеснено обстоятельствами, которые не мы выбрали.

Понятие «тап» и коммуникация. В качестве составной части мира выступают другие люди. Хайдеггер подчеркивает, что слово «мир» уже изначально предполагает людское окружение. По-русски тоже говорят – «в миру», то есть среди людей, отсюда выражения – «пойти по миру», «на миру и смерть красна». Ясно, что речь идет не о смерти среди скал и камней, но о смерти на людях. Личное бытие всегда есть, таким образом, совместное бытие, или *со-бытие*. Даже одиноким может быть лишь тот, кто живет в обществе. По Хайдеггеру: одиночество есть совместное бытие в модусе отсутствия, сама возможность одиночества есть доказательство реальности совместного бытия.

Однако сообщество подобных мне людей не есть ценность, наоборот, оно уводит от подлинного существования. Совместное бытие с другими есть одна из форм «отданности» миру. Лишь в разрыве с этим роением (от слова «рой») совершается прорыв к собственно экзистенциальному, то есть к подлинному, существованию.

Карл Ясперс обозначает массовое человеческое бытие как «мы все», где каждый подобен другому, представляя собой лишь еще один экземпляр, «один из». Хайдеггер определяет ежедневное состояние жизни в сообществе как основной закон «тап» в смысле безличного местоимения. Например, говорят, что надо быть как «все», не хуже «других». Эти «другие» думают так-то и носят теперь вот это, а вот тот-то ведет себя «не по-людски». Рань-

ше, в советские времена, была фраза «есть мнение», имелось в виду мнение начальства, причем некоего безликого начальства вообще, без конкретного адреса. Но с этим непонятно чьим мнением лучше не спорить. Все это варианты хайдеггеровского «man».

Способ бытия «man» Хайдеггер определяет в понятиях «молва», «любопытство» и «двусмысленность». Человеческая речь устроена так, что есть возможность воспринять любое слово без понимания сути и передать его дальше по принципу «за что купил, за то и продаю». При этом человек уверен, что понимает, о чем речь, в действительности же он просто следует авторитету произносимого слова. Это перебрасывание слов от одного к другому без понимания сути становится *молвой*: «Дело таково, ибо так говорят».

Молва не имеет отношения к сути дела, поэтому оберегает от опасности потерпеть неудачу. Всегда можно спрятаться за «все так говорят». Так как молва не проникает в суть дела, из нее проистекает *любопытство*. Оно заставляет перескакивать от одной темы к другой в погоне за «интересным». Благодаря любопытству, человек оказывается «в курсе дела» и говорит: да, это любопытно! Возникает ощущение, что с проблемой вроде бы разобрались.

Приведем пример из литературы. Роман Льва Толстого «Война и мир» начинается с описания салона мадам Шерер, в котором вскользь обсуждаются разные темы. Толстой показывает, как мадам Шерер с опаской воспринимает приход Пьера Безухова, который может по наивности принять всерьез какую-то тему и, заспорив, нарушить светские приличия скользить, не затрагивая суть дела и личности. Образ такого рода говорильной машины, где все увлеченно участвуют в беседе, часто появляется в романах Толстого. Мы сами нередко оказываемся участниками говорильной машины: обмениваемся мнениями, не вникая в суть того, о чем идет речь.

Часто деятельность государственного парламента можно описать по принципу говорильной машины: первое чтение закона, второе чтение... Хотя совсем в другом месте кто-то уже принял окончательное решение, каким быть этому закону.

Наконец, *двусмысленность*. Оказывается, не существует способа отличить пустое любопытство от интереса к сути дела. Слова Хайдеггера: все, что считается подлинным, способно обманывать; и даже то, что в первое мгновение было подлинным, впоследствии уже может быть неподлинным. Действительно, можно с выражением прочесть глубокие поэтические строки и что-то правильно о них сказать. Например, с нужной интонацией прочитать, останавливаясь в нужных местах: «Я к вам пишу – чего же боле...» Невозможно отличить, понимает человек, о чем идет речь, или нет.

Но интуитивно можно почувствовать. Одна женщина шла в депутаты, но не получилось. Ее собеседник сказал, что скорбит вместе с ней. Так как она была умной, то поняла, что над ней подшучивают. А могла бы принять слова о скорби всерьез. Так как не существует формальных признаков отличить, когда всерьез, а когда не всерьез.

Таким образом, повседневное бытие в обществе понимается как бытие неподлинности. Восхождение же к *подлинности* является освобождением от включенности в «*man*».

Если личное бытие освобождается от оков массового бытия, то может возникнуть форма подлинного совместного бытия, или подлинной коммуникации (общения). Тогда единичность моего экзистенциального существования приоткрывается для другого экзистенциального существования. Слова Ясперса: «Я не могу стать самим собой, не вступив в коммуникацию. Но в коммуникацию нельзя вступить, не будучи единичным».

Открытость к подлинной коммуникации может быть воспринята другими как нечто смешное и непонятное и даже использована в чьих-то целях. И тогда придется вновь вернуться к себе, укрыться в скорлупу благоразумия. Открытость – всегда состояние незащитности. Татьяна Ларина в романе Пушкина храбро отважилась на акт открытости, когда написала Евгению Онегину письмо: «Я к вам пишу – чего же боле? / Что я могу еще сказать? / Теперь, я знаю, в вашей воле / Меня презреньем наказать». И... напоролась на проповедь со стороны Онегина.

И все же тот, кто не готов быть открытым и стремится на всякий случай подстраховаться в благоразумной выжидательности, никогда не достигнет глубокой экзистенциальной коммуникации.

Экзистенциальную коммуникацию нельзя создать искусственно, она всегда выступает в качестве дара. Но там, где акт экзистенциальной коммуникации получает поддержку и ее участники остаются верными добровольно взятым обязательствам («не кидают», выражаясь современным языком), возникает экзистенциальное сообщество. Это сообщество не сохраняется как нечто данное от природы и ничем не гарантируется. Экзистенциальная общность может существовать лишь тогда, когда каждое мгновение она вновь и вновь подтверждается отвагой открытости.

Отношение к смерти. Проблема времени. Принято считать, что смерть есть просто прекращение жизни. По Эпикуру, когда мы существуем, смерти еще нет, а когда она есть, тогда мы уже не существуем. Поэтому смерть не имеет к нам отношения. Представляют жизнь в виде длинной нити, которую можно понять без всякой оглядки на смерть. Правда, в самый неподходящий момент откуда-то появляются ножницы и перерезают эту нить. Как говорит Воланд в романе «Мастер и Маргарита» М. Булгакова: «Человек смертен, это было бы еще полбеды. Плохо то, что он иногда внезапно смертен, вот в чем фокус! И вообще не может сказать, что он будет делать в сегодняшний вечер».

Для сознания, погруженного в текучку повседневной жизни, смерть предстает случайной и не воспринимается существенной частью жизни. Однако принятие смерти в качестве неотъемлемого момента жизни является необходимым условием подлинного существования.

Экзистенциальное отношение к смерти можно раскрыть, опираясь на древнее высказывание: мы знаем, что должны умереть, но не знаем, когда. В

первой части высказывания говорится о том, что человек вообще знает о конечности своей жизни. Правда, до определенного возраста он может уклоняться от этого знания: смерть, конечно, наступит, но когда-нибудь «очень потом». Со зрелостью приходит понимание, что необходимо считаться с ограниченной продолжительностью жизни. И вот оказывается, что лишь конечность жизни придает смысл планам на будущее и стремлению чего-то достигнуть.

Представим, что впереди у нас бесконечная череда дней и лет. Тогда всегда можно намеченное отложить на неопределенное «потом». Таким образом, в бесконечном существовании исчезает мотив что-либо начинать. Лишь факт ограниченности жизни вынуждает человека собраться и с толком использовать оставшееся время, отделив существенное от несущественного.

Один человек лежал в больнице и ждал операции, исход которой был неизвестен. И он вдруг осознал, как бездарно жил до этого, и дал себе обещание, что если операция окажется удачной, прожить оставшиеся годы по-другому. И действительно, после операции он стал значительной фигурой в своей профессиональной области.

Вторая часть высказывания – мы не знаем, когда наступит смерть – означает, что она может наступить неожиданно и в любой момент. Но должно ли это знание определять нашу текущую жизнь? Ответ состоит в том, что жизнь нужно организовать так, чтобы она не становилась бессмысленной из-за внезапной смерти. Чтобы не получилось так, что впереди еще столько планов и столько нужно сделать, и вдруг эта нелепая смерть, так сказать, совсем не вовремя. Наоборот, необходимо жить так, чтобы было ощущение, что смысл твоей жизни уже реализовался в каждый данный момент. Нельзя жить так, что главное всегда оказывается еще впереди. Необходимо со всей энергией жить вот в *этом* настоящем.

Третьим моментом выступает страх, который охватывает человека при мысли о смерти. Речь идет о чувстве тревожности и головокружения, охватывающем при мысли о больше-не-бытии. Смерть выбивает человека из скорлупы повседневной жизненной уверенности и обнажает сомнительность любых планов и предприятий, а также то, что любая прочность есть обман. Но этим она высвобождает жизнь для задач подлинного существования.

По Хайдеггеру, опережающее высвобождение для собственной смерти не дает затеряться в подступающих как попало возможностях. Опережение открывает личную задачу и разрушает любое закостеневание в достигнутом состоянии. Экзистенция означает нахождение перед лицом смерти.

В связи с вопросом о смерти важное значение приобретает *проблема времени*. Различается физическое, или «объективное время», и переживаемое, так называемое «субъективное время». Анализ переживаемого времени показывает, что настоящее не является бесконечно малой точкой, скользящей из прошлого в будущее. Будущее присутствует в настоящем в виде планов, надежд, опасений, ожиданий, и все они направляют человеческое поведение. В настоящем также содержатся воспоминания, в которых зафиксиро-

вано окончательно установившееся прошлое. Прошлое – это то, что нельзя ни отменить, ни изменить. Поэтому мгновение настоящего имеет сложную структуру. Об этом пишет Августин в своей «Исповеди», когда различает настоящее применительно к настоящему, настоящее применительно к прошлому и настоящее применительно к будущему.

Подобно тому, как человеческое бытие разделяется на подлинное и неподлинное, так же происходит и с отношением к времени. Человек может или собрать все свои силы и решительно обратиться к будущему, или пассивно предаться подступающим событиям. Хайдеггер вводит понятие «решимость» как состояние, при котором мгновение обретает безусловную ценность. Человеческое бытие вырывается из состояния сумеречности и самоизгнанности, в котором человек пребывает в ситуации неподлинного бытия, и соединяет все свои силы в едином усилии. Тогда исчезает дурное скольжение от одного мгновения к другому, и прошлое перестает господствовать как окончательно установившееся.

Это состояние подлинности длится, пока оно поддерживается усилием самого человека, которое, однако, не может продолжаться бесконечно. Поэтому оно оказывается чередой отдельных мгновений, выделяющихся на фоне остального бытия подобно светящимся точкам. В эти мгновения, согласно экзистенциализму, осуществляется прорыв к абсолюту, который уже не принадлежит к временному протяжению.

Кьеркегор называет такое мгновение переживанием полноты времени. Здесь время и вечность соприкасаются друг с другом. Мгновение оказывается атомом не времени, но вечности. Или по-другому, оно есть отражение вечности во времени. Слова Ясперса: «То, что, исчезая, все же остается в мгновении вечным, есть экзистенциальное существование. В самом времени достигается абсолютная опора, и тогда судьба и смерть теряют свою значимость».

Слова о соприкосновении времени и вечности и достижении абсолютного, на первый взгляд, не имеют отношения к тому, что встречается в реальном опыте жизни. Есть время как непрерывное движение от прошлого к будущему через настоящее, но при чем здесь соприкосновение с вечностью? Но, оказывается, мы соприкасаемся с вечностью в акте творчества, который не длится. Хотя, конечно, земля продолжает вращаться вокруг оси, наматывая дни и ночи. Акт творчества не длится даже не потому, что в этот момент мы не ощущаем ход времени. Как говорится, счастливые часы не наблюдают. Вполне возможно, что в акте творчества мы не старимся. В этот момент у нас не прибавляется морщин. И действительно происходит соприкосновение с вечностью.

У Бориса Пастернака в романе «Доктор Живаго» есть описание процесса создания новых стихов. «...После двух-трех легко вылившихся строф и нескольких, его самого поразивших сравнений, работа завладела им, и он испытал приближение того, что называется вдохновением. Соотношение сил, управляющих творчеством, как бы становится на голову.

Первенство получает не человек и не состояние его души, которому он ищет выражения, а язык, которым он хочет его выразить. Язык, родина и вместилище красоты и смысла, сам начинает думать и говорить за человека... И тогда подобно катящейся громаде речного потока, самым движением своим обтачивающей камни дна ... льющаяся речь сама, силой своих законов создает по пути, мимоходом, размер и рифму, и тысячи других форм и образований еще более важных, но до сих пор неузнанных, неучтенных, неназванных. В такие минуты Юрий Андреевич (Живаго) чувствовал, что главную работу совершает не он сам, но то, что выше его, что находится над ним и управляет им, а именно: состояние мировой мысли и поэзии. И он чувствовал себя только поводом и опорной точкой, чтобы она (поэзия) пришла в это движение»¹.

Здесь описано, как вечность «языка, родины и вместилища красоты и смысла» начинает присутствовать в *теперь*. Дадим еще один пример «переживания полноты времени», для этого обратимся к фрагменту из романа «Тошнота» Ж.-П. Сартра. В конце своих поисков того, что не рассыпается в прах в потоке времени, а ведь рассыпается в прах все: молодость, любовь, воспоминания, так называемые приключения, – Антуан Рокантен вспоминает джазовую песенку с грампластинки, которую по его просьбе ставили в кафе. Эта мелодия «как крупичка алмазной нежности, которая кружит над пластинкой», и вот оказывается, что эта мелодия находится по ту сторону всего, что существует и исчезает во времени.

Герой представляет бритого американца с густыми черными бровями, который задыхается в пекле на двадцать первом этаже американского небоскреба. Он сидит за своим пианино в одной рубашке без пиджака; во рту вкус дыма, а в голове смутный призрак мелодии. Через час придет Том, и они будут хлестать водку. Но сначала надо записать мелодию. Потная рука хватается лежащий на пианино карандаш. Так эта мелодия родилась на свет. Чтобы родиться, она выбрала потрепанное тело еврея с угольными бровями.

«...Он вяло держал карандаш, и капли пота стекали на бумагу с его пальцев, на которых блестели кольца... Почему, чтобы свершиться чуду, понадобился этот толстый лентяй, налитый грязным пивом и водкой?»²

Повторим слова из «Доктора Живаго»: первенство получает не человек и не состояние его души, а язык, которым он хочет его выразить. Язык начинает думать и говорить за человека... Таким образом, то, что вечно, реализуется через случайное тело вот этого человека со свойствами, может быть, не всегда приятными. Но реализация эта возможна лишь потому, что в нас, в наши тела и в наши судьбы вброшена экзистенция, которая сама, как мелодия и стихия стиха, находится по ту сторону всего, что рассыпается в прах в потоке времени.

¹ Пастернак Б. Л. Полн. собр. соч.: в 11 т. Т. IV. 2004. С. 434–435.

² Сартр Ж.-П. Тошнота: Избр. произв. М., 1994. С. 180.

Здесь можно сослаться на строки из Нового Завета: «Дух дышит, где хочет, и голос его слышишь, а не знаешь, откуда приходит и куда уходит: так бывает со всяким, рожденным от Духа»¹.

Лекция 5. Структурализм и постмодернизм

Структурализм как способ познания социокультурных явлений. Структурализм – направление в философии XX века, которое начало рассматривать социальные и культурные явления с точки зрения системного подхода. При этом в явлениях выделялись структуры в виде совокупности устойчивых отношений между элементами целого.

Структурализм сформировался в 20–50-е годы прошлого столетия. Его зарождение связывают с работами швейцарского лингвиста Фердинанда де Соссюра. Он начал рассматривать язык как систему знаков, в которой каждый элемент определяет другие элементы и сам определяется ими. Так возникла структурная лингвистика, она изучала структуры языков, отвлекаясь от их истории и влияния географических, социальных, исторических обстоятельств.

Потом выяснилось, что в качестве структур можно представить не только язык, но и социальные общности, искусство, явления массовой культуры.

Укажем других представителей структурализма: Роман Якобсон (лингвистика), Клод Леви-Стросс (антропология), Жак Лакан (психоанализ), Жан Пиаже (психология), Никола Бурбаки (математика).

Структурный подход позволил описывать формы человеческой деятельности, абстрагируясь от самих людей и их сознания. Это означало возможность изучения культурных феноменов объективными методами естественных наук, в том числе математическими методами. Выяснилось, что в основе жизни различных человеческих общностей господствуют структуры, которые не осознаются самими людьми. Например, мы говорим, не думая о правилах языка – грамматических, синтаксических и др. Мы следуем им бессознательно.

Обнаружились структурные сходства между тем, что происходит в человеческих сообществах, и естественными процессами, например на уровне клеток и биологических организмов. Везде действуют системы коммуникации. Даже в бактериях происходит коммуникация между молекулами, и эти коммуникации превращают бактерию в высокоорганизованный организм.

Важнейшим положением структурного метода является то, что описывается система, в которой природа элементов не является значимой, но значимыми являются лишь отношения между элементами.

Приведем простой пример, чтобы показать, что значит независимость отношений от природы элементов. Если мы возьмем стадо обезьян, то выяс-

¹ Иоан.: 3, 8.

няется, что в этом стаде есть четкая иерархия. Есть вожак, который забирает лучшие куски и имеет в своем распоряжении всех самок стада. Есть любимчики или союзники вожака, с которыми он делится тем, что отобрал у других. Есть средний слой обезьян, которым тоже кое-что перепадает, особенно когда вожак отвернется или чем-то занят. И есть низшие члены иерархии. Они довольствуются тем, что остается.

Теперь рассмотрим отношения между заключенными на зоне. Там есть пахан, при нем шестерки, есть работяги и те, кому достается худшее место в камере и у которых все, что можно, отбирают. Однажды решили провести эксперимент: поместили в отдельную камеру бедолаг, занимавших низшее место в иерархиях, чтобы к ним, наконец, никто не приставал. И уже среди них сразу объявился пахан, шестерки и т. д.

Возьмем отношения среди солдат в армии. Там тоже так называемые деды, любимчики и т. д.

То есть возникают структуры, которые одни и те же при индивидах разной природы¹. Эти структуры можно описывать, используя математические методы.

Французский антрополог Клод Леви-Стросс доказал, что аналоги структур, описывающих культурные феномены, можно обнаружить среди сообществ насекомых, среди птиц или высших млекопитающих. Он выдвинул предположение, что природа изобретает различные модели для животной и растительной жизни. А человек бессознательно подражает уже готовым решениям и создает из них новые сочетания. Природа лепит структуры, а человек их заимствует как нечто готовое.

Например, в природе есть бинарные оппозиции «плюс и минус», «холод и тепло», «верх и низ». Леви-Стросс показывает, что и в социальном устройстве архаичных обществ также действуют бинарные оппозиции: природа и культура, растительное и животное, сырое и вареное. Выяснилось, что между кланами происходит обмен материальными благами и женщинами, этот обмен можно представить как способ коммуникации. Также ритуалы, маски, мифы тоже являются особыми способами коммуникации.

Таким образом, человеческие сообщества оказываются машинами для обмена информацией, работающими на бессознательном уровне. Приведем фразу Леви-Стросса: «Мы пытаемся показать не то, как люди мыслят в мифах, а то, как мифы мыслят в людях, причем без их ведома».

Роман Якобсон обнаружил параллелизм между системой молекулярной генетики и системой языка. Здесь и там есть минимальные единицы, которые комбинируются в более сложные композиции. В лингвистике есть уровень слов и уровень синтаксиса. При письме мы используем пунктуацию,

¹ Питер Бергер пишет об общности бюрократических структур церкви и аппарата любой федеральной службы. См.: Бергер П. Л. Приглашение в социологию. Гуманистическая перспектива. М., 1996. С. 39.

например запятые. Но и в генетике тоже существует пунктуация в виде особых сигналов конца и начала информационных текстов.

Жан Лакан провел параллели между структурами языка и механизмами бессознательного. Согласно его концепции, символическое господствует и над реальным и воображаемым и определяет возможности мысли, языка, истории, человеческой жизненной практики.

Выделим основные положения структурализма.

- Структура важнее и первичнее изменений во времени.
- Язык важнее субъекта, то есть структуры языка самостоятельны и не зависят ни от сознания и переживаний говорящего, ни от конкретных речевых актов.

Структурализм дал импульс для других направлений в философии. В феноменологии и в герменевтике язык и сознание стали изучаться как объективные данности. Структурализм оказал влияние на исследования взаимосвязи структур разума и власти, эти взаимосвязи стали разрабатываться Мишелем Фуко.

Концепция «дисциплинарной власти» Мишеля Фуко. Поль Мишель Фуко – французский философ, одни его считают структуралистом, другие – представителем постструктуралистского направления. Родился в 1926 году в городке Пуатье на юге Франции. После гимназии в 1946 году поступил в Высшую нормальную школу. В этом учебном заведении формируется элита Франции. Фуко пришлось жить в одной комнате с пятью другими студентами. Его неспособность к коллективному существованию привела к первой попытке самоубийства. В результате он получил право на отдельную комнату.

Вообще, ему доставляли много беспокойства два обстоятельства: он был еврей и гомосексуалист. И периодически он пытался уйти из этого мира.

Лишь в последние годы жизни Фуко нашел для себя в США, в Калифорнии, место для спокойной жизни. Здесь гомосексуалисты создали собственную субкультуру, были организованы, издавали свои журналы. Умер Мишель Фуко в 1984 году от СПИДа.

Его творчество безгранично, в известной степени Фуко можно назвать машиной для писания книг и статей. Назовем некоторые его работы, из тех, что были изданы на русском языке: «Слова и вещи. Археология гуманитарных наук», «Воля к истине: по ту сторону знания, власти и сексуальности», «История безумия в классическую эпоху», «Забота о себе. История сексуальности», «Надзирать и наказывать», «Ненормальные: Курс лекций», «Герменевтика субъекта. Курс лекций», «Психиатрическая власть: Курс лекций».

Мишель Фуко противопоставляет свое понимание власти так называемой «юридической» модели, в соответствии с которой власть выступает в качестве конкретного – вот этого – субъекта, например в виде государства или государя, принуждающего при помощи силы к исполнению законов. В «юридической» модели власть оказывается ограничителем свободы, она руководит через запреты. Современная власть, в понимании Фуко, состоит не

столько в ограничениях и запретах, сколько в содержательном определении жизни общества и людей. Современная власть определяет не что не делать, а что делать.

Эта система власти складывается с начала XVIII века и начинает выражаться через определенную технику. Власть строится в виде безличных отношений в каждый момент и в каждой точке общественной системы. Она становится всепроникающей. Слова Фуко: власть вездесуща не потому, что она охватывает все, но потому, что она исходит отовсюду. Отношения власти начинают направлять экономические, познавательные и сексуальные отношения.

Власть осуществляется не столько через достижение заранее предусмотренных целей, но через принятие массы отдельных частичных решений. Важны не цели, а способы решения. Эти решения множатся, следуют друг за другом, опираются друг на друга и образуют систему, в которой нельзя найти конкретных лиц, от которых исходят эти решения. Власть становится анонимной.

Даже сопротивление власти перестает быть чем-то внешним для нее самой. Например, в России власть опирается на так называемую системную оппозицию, которая является элементом и условием сохранения существующей власти.

Сопротивление власти может быть тоже вездесущим и многообразным, оно бывает непримиримым или способным к компромиссам. Но это сопротивление может существовать только внутри самих властных отношений. Точки сопротивления вписываются в сами отношения власти.

Эту власть нового типа Фуко называет дисциплинарной властью. Он разъясняет на примере. Военский устав XVII века содержит описание образцового солдата. Этот солдат держит голову прямо, плечи развернуты, живот подобран, ноги сильные. Вся фигура выражает гордость и силу. Этот солдат является символом власти суверена.

Но уже в уставе середины XVIII века вместо формирования солдата как знака могущества и власти ставится другая цель: выдвинуть из новобранца крестьянина и сделать его солдатом. Для этого вырабатываются приемы и процедуры, в результате которых тело новобранца должно превратиться в автомат, выполняющий по приказу определенные движения.

Власть выражается в кропотливой работе над телами подчиненных, в манипуляции их членами, жестами, поведением, чтобы получить послушные телесные машины.

В качестве образца здесь использовались техники самосовершенствования, разработанные в монастырях. Процесс происходил стихийно в армии, школе, больнице, мануфактуре, системах профессионального обучения. В результате возникает то, что Фуко и обозначает как дисциплинарную власть. То есть власть не конкретного лица, а власть дисциплины отношений между людьми.

Отношения между людьми выстроены так, что люди сами делают то, что нужно и как нужно. Такая власть требует замкнутых пространств, это – места «дисциплинарной монотонности». Примерами таких замкнутых пространств Фуко называет рабочие дома для бродяг и учебные заведения.

Фуко рассматривает устройство портовых госпиталей. Порты были местом скопления человеческих масс и товаров, заразных больных, контрабандистов, беглых солдат и т. п. Кто угодно мог укрыться в портовом госпитале.

Поэтому начинается строгий учет пациентов и установление их личности, учет расхода медикаментов. К каждой кровати прикрепляется табличка с именем пациента. Появляются списки, на которые опирается врач при посещении палат, где находятся больные. Затем начали изолировать заразных больных. Так из дисциплины рождалось медицинское пространство.

Преступников в тюрьмах начали распределять в зависимости от характера преступления, а учеников в классе – в зависимости от поведения и успеваемости. Слова Фуко: «Дисциплина – это искусство ранжирования и техника распределения».

Школа становится машиной для непрерывной экзаменовки. Раньше, в средневековом учебном заведении, контролировался только конечный результат, в школе Нового времени возникает система непрерывных экзаменов. В такой ситуации начала формироваться педагогика как наука.

Возникают списки и досье. В больницах регистрируются симптомы, болезни, поведение, в школе – достижения в выполнении заданий и овладении навыками.

Раньше в архивы вносились правители и герои, запись делалась для памяти и возвеличивания. Теперь запись становится инструментом объективации и подчинения. Индивид превращается в описываемый объект.

Попробуем провести параллель между реальной жизнью и учением Фуко о дисциплинарной власти. Возьмем обычный вуз. В нем фактически отсутствует система непосредственного подчинения конкретным лицам, носителям власти. Никто не ходит по коридорам и не отдает приказы. То есть власть не является персонифицированной. Однако преподаватели и студенты подчиняются учебному расписанию, которое определяет временные рамки нахождения в вузе и передвижения в пространстве – из одной аудитории в другую. Студенты учатся по стандартам, у которых нет конкретных авторов. Вдруг стандарты меняются, и все вынуждены писать новые учебно-методические комплексы.

Сейчас проводится реформа средней школы и вузов, но никто не знает их авторов, просто из бесчисленных министерских кабинетов спускаются инструкции. В свою очередь наверх идут бесконечные планы, справки и отчеты. Инструкции не столько запрещают, сколько предписывают. Проверочные комиссии периодически лихорадят вузы, которые совершенно не способны сопротивляться этим наездам, мешающим нормально работать.

Итак, функционирует анонимная безличная система, направляющая, контролирующая и загоняющая в определенные рамки учебную деятельность. Эта деятельность сосредоточена в зданиях, разделенных на учебные и административные этажи с секретаршами, замами, многочисленными службами.

Или, допустим, у вас стала протекать крыша в квартире. Вы начинаете ходить по бесчисленным коридорам, вам будут обещать включить ремонт вашей крыши в план и предлагать дождаться выделения непонятно кем денег. Вы начнете отстаивать свои права, а для этого будете ходить по другим коридорам, где будут предлагать дождаться запланированной проверки вашего ЖЭКа соответствующей комиссией. Будете писать просьбы и заявки в трех экземплярах и рассылать их по инстанциям. И нигде не найдете конкретного субъекта, от которого исходит власть и которому все подчиняется. Некому, так сказать, набить морду. Все ни при чем. У всех инструкция.

И на самом верху люди тоже опутаны инструкциями и регламентами, с расписанием на много дней вперед, они окружены телохранителями, которые лучше знают, как надо передвигаться и с кем разговаривать. Эти телохранители в свою очередь окутаны инструкциями на все случаи жизни. И все скованы одной *невидимой* дисциплинарной цепью, которую нельзя преодолеть, как муха не может пробиться сквозь невидимое оконное стекло.

Художественным описанием этой ситуации являются романы Франца Кафки – «Процесс» и «Замок».

Постмодернизм и постструктурализм. Слово «постмодернизм» означает буквально «постсовременность», так как «модерн» означает «современный». Часто в качестве синонимов постмодернизма используют понятия постструктурализма, неоструктурализма и др. Важно, что эти понятия отражают особенности современной западной культуры.

Впервые термин «постмодернизм» появился в книге «Кризис европейской культуры» немецкого писателя и эссеиста Рудольфа Панвица (1917). Он пишет о «постмодернистском человеке» и определяет его как гибрид декадента и варвара, выплывшего из водоворота европейского нигилизма. Благодаря философу Жану-Франсуа Лиотару понятие «постмодернистское состояние» было распространено на все сферы современного общества.

Представители постмодернизма: Жорж Батай, Жан Бодрийар, Феликс Гваттари, Жиль Делёз, Жак Деррида, Жан Франсуа Лиотар. В философском плане постмодернизм можно определить как отказ от универсалистского видения мира, описываемого в виде больших нарративов, т. е. рассказов. Имеется в виду отказ от всеобъясняющих моделей на основе какого-то одного принципа. И отказ от абсолютной истины в качестве конечной цели познания. А также отказ от попыток построить общество, где все вопросы решаются научно на основе научно познанных свойств человека. Раньше считалось, что есть истинные качества человека, которые заслоняются религиозными догмами. Этот подход был разработан эпохой Просвещения, и вот теперь постмодернизм отказывается от такого видения мира и познания.

В качестве примера универсалистского подхода, или большого нарратива, можно привести философию Гегеля, согласно которой человеческая история есть особый виток в развитии абсолютной идеи. В этой абсолютной идее в свернутом виде спрессованы все будущие состояния мира. И развитие состоит в разворачивании того, что уже имеется в лоне абсолютной идеи. Можно провести аналогию с превращением личинки через различные этапы в бабочку, которая уже вся целиком присутствует в личинке.

Однако согласно постмодернизму бессмысленно строить всеобъемлющие схемы развития не только природы, но и человеческой истории.

Важной чертой Просвещения являлась идея прогресса, который должен привести к господству над природой, к справедливым социальным институтам и личному счастью. Но, по мнению Теодора Адорно и Макса Хоркхаймера, на самом деле лозунги Просвещения обернулись системой универсального угнетения человека под лозунгом его освобождения.

Постмодернизм не принимает идею подчинения частного общему и выдвигает принцип неопределенности и фрагментации. Если использовать фразы из советских песен, то можно сказать, что постмодернизм против правила, гласящего: раньше думай о Родине, а уж потом о себе, или что не надо печалиться, вся жизнь впереди, надейся и жди.

Иосиф Бродский следующими словами начинает свою Нобелевскую речь: «Для человека частного и частность эту всю жизнь какой-либо общественной роли предпочитавшего, для человека, зашедшего в предпочтении этом довольно далеко – и в частности от Родины, ибо лучше быть последним неудачником в демократии, чем мучеником или властителем дум в деспотии, – оказаться внезапно на этой трибуне – большая неловкость и испытание».

Подчеркнем здесь следующие мысли: первая – частность предпочитается какой-либо общественной роли, вторая – лучше быть неудачником в демократическом обществе, чем быть мучеником или властителем дум в деспотии.

По словам Жюль Лиотара, задачей постмодернистской философии является прощание с навязчивой идеей единства, которое всегда оборачивается репрессивностью и тоталитарностью.

С постмодернизмом можно сопоставить идеи Томаса Куна о том, что нет непрерывного движения в абсолютной истине, но есть смена парадигм, не связанных и не вытекающих одна из другой.

Противоположности модерна и постмодернизма соответствует противоположность структурализма и постструктурализма. Структурализм выявлял *глубинные иерархические структуры* в литературе, философии, в математике, в психологии. Исследовались бинарные оппозиции, такие как господство и подчинение, означающее и означаемое, центр и периферия.

В постструктурализме бинарность и иерархия уступают место множественности без единой основы. Отсутствие единой основы выражается через термин «ризома», который был введен Жилем Делезом и Феликсом Гватта-

ри. Слово «ризом» заимствовано из ботаники, где оно означает рост растения в виде беспорядочного распространения в разных направлениях, без возможности предсказать следующее направление. Ризом – это отрицание какой-либо упорядоченности и направленности.

Интересно, что если рассматривать Вселенную на уровне Метагалактики, то обнаруживается исчезновение явных структур типа спиралевидных галактик. Метагалактика предстает в виде равномерной ткани из звездных сгустков и пустот без какого-либо определенного рисунка. То есть мир на уровне Метагалактики оказывается ризомой.

В результате видения мира как ризомы важными понятиями становятся *децентрация, детерриторизация и деконструкция.*

Децентрация. В структурализме одной из важнейших является оппозиция «центр и периферия». В обществе это соответствует противоположности властного центра и остального общества, например центральное расположение официальных учреждений и рабочих кварталов. У нас в стране это Кремль, как средоточие власти, и периферия, куда спускаются указания. Или Рублевка и остальная Москва. Важно, что оппозиции власти и подчинения соответствует географическая противоположность центра и периферии.

В постструктурализме исчезают такие противопоставления. В экономической области провозглашается децентрация производства. Например, покупается ноутбук, одни части которого произведены в Китае, другие в Сингапуре, сборка была осуществлена в третьей стране, а упакован ноутбук в России. В области культуры выдвигается отказ от этноцентризма в пользу равноправия культур, исчезает противопоставление «высокой» и «низкой» культуры. В архитектуре децентрация означает наложение различных стилей и форм друг на друга.

В прежнюю эпоху можно было выступать от лица «других»: колониальных народов, религиозных группировок, женщин, цветных, пролетариев. В постмодернизме подчеркивается «многоголосие» различных культурных миров. То есть выдвигается идея культурного плюрализма.

Процесс децентрации затрагивает человека. Происходит демонтаж «субъекта». Человек предстает фрагментарным, не совпадающим с самим собой. Он рассыпается на осколки, каждый из которых ведет собственное существование. На работе он один, дома другой, на отдыхе третий. Каждый фрагмент формируется соответствующим окружением, рекламой, инструкциями, примечаниями к инструкциям, списками.

Детерриторизация. Понятие «территориальность» заимствовано из этологии, изучающей поведение животных в естественной среде обитания. В обществе понятие территориальности означает отношение человека к среде обитания, на которую он предъявляет право собственности. Детерриторизация означает пространственную фрагментацию мира, в которой нельзя определить свое место в иерархии культурных и социальных институтов. Социальные группы и слои превращаются в «массу», для кото-

рой их территория – это серия улиц, по которым они бродят под полицейским присмотром.

У Майкла Джексона есть клип. На улице попеременно присутствуют контейнеры с мусором, бродяги и смуглянка, которую Джексон пытается очаровать пластикой своих движений. Танец на улице со случайными прохожими.

Деконструкция. Основным положением здесь является то, что тексты всегда создаются на основе других, уже существующих текстов. Вся культура есть гипертекст, продуцирующий новые тексты, включая тексты критики самого гипертекста. Этот гипертекст живет своей жизнью, наполняется смыслами, которые не были предусмотрены авторами. Деконструкция означает растворение одного текста в другом, встраивание одного текста в другой. Мы, правда, считаем, что самостоятельно пишем статью, чтобы выразить вот эти свои мысли. На самом деле совокупность прочитанных нами в прошлом текстов заговорила в нас и выплеснулась в виде вот этой якобы нашей статьи, которая есть лишь фрагмент в гипертекстовой ризоме, порожденный на самом деле этой ризомой. Через нас гипертекст строит и продолжает сам себя. Здесь определенная параллель со структурализмом, но вместо структуры – ризома. И всегда можно обнаружить, что вот этот фрагмент есть переименованное место вот из того текста, написанного ранее, а этот фрагмент перекликается вот с этим текстом. Так, кстати, написан роман Набокова «Приглашение на казнь» – через сознательный коллаж многих других текстов, написанных другими.

В литературе происходит смешение фрагментов художественных произведений разных эпох. Создание оригинальных произведений заменяется системой цитирований и повторением в переработанном виде уже существующих образов.

Ну вот, например, как сейчас пишутся аспирантские рефераты. Стаскиваются из Интернета в один файл различные тексты, имеющие отношение к теме. Затем создается склейка из текстов в соответствии с планом реферата. Правда, при чтении такого реферата вдруг натыкаешься на куски, явно превосходящие по стилю и по сложности уровень подготовки автора реферата.

Итак, весь мир предстает как бесконечный текст, а деятельность человека есть совокупность «языковых игр», если использовать понятие Людвиг Витгенштейна.

Понятие симулякра. Французский социолог и философ *Жан Бодрийяр* создал концепцию, в которой важными оказываются понятия симуляции и симулякра. Основная идея состоит в том, что предметы стали заместителями, или знаками вещей, реально не существующих. Например, производится мебель, которая выглядит под старину, но когда присмотришься, то видишь, что это дешевый пластик. Данная мебель лишь знак старины, которой уже нет. А реклама автомобиля не несет никакой информации о его реальных свойствах, цель состоит в том, чтобы создать психологическое впечатление, что этот автомобиль лучший и самый комфортабельный. И реклама автомо-

бия одного типа лишь по хитроумию отличается от рекламы автомобиля другого типа.

Автор однажды видел, как снимают рекламный клип. Записывали дубли, заставляя танцевать снова и снова роскошных девушек с гибкими фигурами. Подойдя поближе, чтобы посмотреть на красавиц, автор увидел обычных подрабатывающих женщин с озабоченными и замученными лицами. Оказывается, не было на самом деле роскошных женщин с гибкими телами. Но видеозапись строилась так, чтобы породить ощущение присутствия таких женщин.

Симулякры – это знаки без обозначаемого, копии несуществующих оригиналов. Мир культуры все больше состоит из такого рода знаков. Фрагменты разных культурных миров объединяют произвольным образом, создавая виртуальные реальности, в которые можно уйти из несовершенного реального мира.

Симулякры начинают господствовать в политике. Парламенты и различные ток-шоу превращаются в говорильные машины, обсуждающие вопросы, умело обходя суть дела. Происходит *как бы* обсуждение.

Попробуем дать пример симулякров из вузовской деятельности. Вышестоящие инстанции бомбят требованиями составления различных рабочих программ, АПИМов, учебно-методических комплексов и методических рекомендаций. И преподаватели их составляют, потому что куда же деться в условиях дисциплинарной власти по Мишелю Фуко. Но очевидно, что никто из них не будет заглядывать в эти АПИМы и УМК при чтении реальных курсов лекций, при планировании реальной работы со студентами и при решении реальных проблем преподавания.

Мир АПИМов, рабочих программ и спускающих их сверху инстанций существует сам по себе, а реальность преподавательского процесса – сама по себе. Но отчитывается вуз не реальной работой, которую трудно оценить через количественные показатели, а АПИМами, потому что проверяющим комиссиям легче подсчитать процент их наличия и через это оценить работу кафедры.

Итак, есть мир симулякров, который выдает себя за реальность, и реальность, которая вынуждена уходить в подполье, так как не вписывается в мир симулякров.

Например, доцент пишет лекцию по экзистенциализму, увлеченно погружаясь с головой в тексты Сартра и Хайдеггера. При этом он испытывает чувство нечистой совести, так как знает, что завтра потребуют с него так и не написанный УМК с компетенциями, и в результате кафедре понизят рейтинг.

Тема 7. Бытие

Лекция 1. Понятие бытия. Часть и целое. Плюрализм и монизм

Как уже говорилось ранее¹, философия рассматривает мир в целом, т. е. мир вместе с присутствующим в нем человеком. С рассмотрения мира в целом мы и начнем. Для этого нам придется на первых порах отвлечься (абстрагироваться) от всего того, что отличает все явления друг от друга, и сосредоточить внимание на том, что их объединяет. Поэтому мы отвлекаемся от различия между материальным (вещи внешнего мира) и идеальным (мысли, представления, эмоции), а также природным (атомы, реки и галактики) и социальным (группы, учреждения, личности). Абстрагируемся от свойств, которые отличают живое от неживого, одну конкретную вещь от другой и т. д.

В результате останется признак, общий для всего, что существует. Этот признак есть именно *существование*, или *бытие*, всех явлений. Все явления мира, как материальные, так и идеальные, природные и социальные и т. д., обладают бытием. Присмотримся ближе к этому признаку. Бытие – это то, что остается от предмета, когда мы отбросим все его конкретные свойства. Это отражается и в языке. Все суждения о вещах и явлениях включают явно или неявно слово «есть». Мы говорим: Петров есть человек, кроме того, он есть врач, он есть муж вот этой женщины, гражданин Российской Федерации и т. д. Отбросим в каждом из этих суждений конкретные свойства Петрова – человек, врач, муж этой женщины, гражданин Российской Федерации, и тогда останется то, что Петров *есть*, т. е. обладает бытием. Таким образом, понятие бытия присутствует незримо в языке, как воздух, который мы не замечаем, но которым мы дышим и поэтому живем.

В то же время нужно подчеркнуть, что бытие конкретной вещи – это вопрос факта, а не доказательств, в том смысле, что данная вещь существует либо не существует независимо от наших рассуждений о ней. Представим, что мы смогли каким-то образом логически обосновать положение, что вот этот человек по фамилии Петров есть, существует, но ведь в следующий момент он может перестать существовать. И все наше обоснование его существования окажется неуместным. Или, допустим, доказали, что Петров не существует, а он возьмет и появится на свет. Поэтому любые логические доказательства существования определенной, вот этой вещи или вот этого явления неосновательны.

Можно обосновать, опираясь на законы природы и логики, лишь возможность или невозможность существования какого-то *вида* явлений; например, обосновать, исходя из свойств таблицы Менделеева, возможность существования определенного химического элемента или, опираясь на законы термодинамики, доказать невозможность существования вечного двига-

¹ См. тему «Философия и мировоззрение».

теля. Но нельзя логически доказать существование либо несуществование вот этого конкретного яблока или вот этого куска металла, которые можно осязать и увидеть.

Однако вообще существование в мире чего-то определенного и конкретного, т. е. каких-то вещей и явлений, не может быть поставлено под сомнение, потому что сама попытка представить, что ничего в мире не существует, приводит к логическому противоречию: ведь ясно, что должен существовать хотя бы тот, кто пытается представить, что ничего в мире не существует.

Итак, обо всех вещах и явлениях мира можно утверждать, что они существуют, обладают бытием. Присматриваясь к бытию определенных вещей и явлений, мы обнаруживаем второе их общее свойство: бытие вещей и явлений – *преходяще*. Вещи и явления возникают, длятся и исчезают во времени, а также занимают ограниченное место в пространстве. Можно сказать еще так: любые вещи и явления дискретны, они – здесь и теперь. Сам язык указывает на это их свойство, ведь мы говорим «*определенные вещи и явления*», т. е. имеющие предел, ограничивающий их бытие во времени и в пространстве.

Яблоко, которое лежит на столе передо мной, заполняет ограниченное место в пространстве, вот в этой точке пространства оно начинается, а вот в этой точке пространства заканчивается. И во времени оно тоже ограничено: в какой-то момент оно появилось, а потом исчезнет, например будет съедено или сгниет, высохнет, в любом случае перестанет быть вот этим яблоком. И человек по фамилии Петров тоже заполняет определенное и, следовательно, ограниченное место в пространстве; и во времени его бытие длится ограниченный срок, потому что Петров смертен. И моя мысль принадлежит именно мне, а не другому человеку, в этом смысле она также пространственно ограничена, и во времени она также ограничена, так как будет вытеснена другой мыслью. Итак, вторым свойством любой вещи и любого явления, кроме их бытия, является наличие *границы* в пространстве и во времени.

Продолжая присматриваться к вещам и явлениям, мы обнаруживаем третье свойство: каждая вещь в своей пространственной и временной границе переходит не в ничто, но в некоторое новое *нечто*, именно в другую вещь или в другое явление. Яблоко в своей границе переходит в окружающий его воздух, который, в свою очередь, соприкасается со стенами дома, а за этими стенами начинается пространство, заполненное снова воздухом, образующим атмосферу планеты. Атмосфера переходит в космический газ, в котором, в свою очередь, движутся планеты, звезды, галактики. И во времени вещи и явления, исчезая, переходят не в ничто, но в другое состояние: съеденное яблоко переходит в содержимое желудка, человеческое тело после смерти не исчезает, но распадается на химические составляющие.

Итак, одно явление сменяется другим в пространстве и во времени, тем самым образуя бесконечный ряд явлений. Этот бесконечный ряд есть то, что можно назвать *миром в целом*. Обратим внимание на то, что к миру в целом,

который состоит из вещей и явлений, ограниченных в пространстве и во времени, неприменимо понятие границы. Включая все, что существует, мир в целом не может занимать определенное место, так как это означало бы, что далее начинается что-то иное, чем он. Он также не возникает и не исчезает во времени, потому что это означало бы переход во что-то иное, чем он сам.

Согласно современной теории, видимая в телескопы Вселенная возникла примерно 13–15 миллиардов лет назад в результате Большого взрыва – расширения из сверхгорячего точечного состояния. Это расширение происходит до сих пор в виде разбегания галактик, световой спектр которых из-за этого смещен в красную сторону¹. Получается, что по крайней мере та часть Вселенной, в которой мы находимся, имеет начало во времени. Но мы ведем речь о мире в целом, которые включает в себя все, в том числе и эту Вселенную, в качестве своей части. И вот к этому миру в целом неприменимо понятие границы в пространстве и во времени.

Чтобы дать тот образ мира в целом, который мы имеем в виду, приведем в пересказе слова Паскаля о месте человека в мире.

...Что такое человек для бесконечности? Никакие понятия не могут к ней приблизиться. Это бесконечная сфера, центр которой везде, окружность – нигде. Но я хочу показать и другую бездну: бескрайность природы, которую можно вообразить внутри мельчайшего атома. Наше тело, которое только что не было заметно во вселенной, а она и сама не заметна в лоне всего сущего, теперь стало целым миром, вернее, всем по сравнению с той малостью, куда нельзя проникнуть. Кто задумается над этим, тот устрашится самого себя, сознавая себя заключенным в той величине, которую определила ему природа между двумя безднами – бесконечностью и ничтожностью².

Итак, мы имеем две бездны, в которые как бы проваливаемся, двигаясь по направлению к бесконечно большому и бесконечно малому.

Сравнивая мир в целом и отдельную вещь, мы обнаруживаем, что то и другое обладает противоположными свойствами. Одно из них вечно и безгранично, второе преходяще и ограничено.

А теперь обратим внимание на то, что данное противопоставление применимо не только в масштабах мира в целом, но и на уровне отдельной, конкретной вещи.

Каждая вещь и каждое явление могут быть поняты как совокупность частей, ограниченных и переходящих друг в друга. Например, яблоко, лежащее передо мной, состоит из левой и правой половинок, семечек, кожуры, черенка. Каждая из этих частей переходит одна в другую в пространстве и изменяется во времени. Тело человека состоит из органов и частей, переходящих друг в друга в пространстве и также изменяющихся во времени. Из-

¹ Известно, что длина волны сигнала от удаляющегося объекта увеличивается, а от приближающегося объекта уменьшается. Поэтому, измеряя соответствующим прибором смещение отраженного импульса, определяют скорость движущегося автомобиля.

² См.: Паскаль Б. Мысли. М., 1995. С. 132–133. Блез Паскаль (1623–1662), французский религиозный мыслитель, математик и физик.

вестно, что органические клетки, из которых состоит наше тело, постоянно отмирают и заменяются новыми. Внутренний мир личности также предстает как поток сменяющихся друг друга ощущений, образов, эмоций и мыслей. Но с другой стороны, каждая вещь представляет собой нечто относительно неизменное и сохраняющееся в качестве данной вещи. Например, яблоко в течение достаточно длительного времени останется яблоком вопреки изменчивости своих частей.

Конечно, нельзя дважды войти в одну и ту же реку, так как она есть нечто текущее и изменяющееся, в этом прав греческий философ Гераклит. Но ясно и то, что при всех этих изменениях река остается той же самой: Кама, изменяясь в каждый момент времени, не превращается в Волгу. С этой точки зрения каждая вещь есть своеобразный аналог мира в целом, который при всех изменениях остается тем, что он есть.

Между отдельной вещью и миром в целом существует еще одно важное сходство. Мир в целом мы не можем обозреть, так как всегда имеем дело лишь с тем или иным его фрагментом. Современная космология утверждает, что мир, который открывается нам в радиотелескопах, составляет лишь часть Метагалактики, в которую входит наша галактика Млечный Путь. Предполагается, что такого рода метagalactic во Вселенной множество. Также можем созерцать мир лишь вот в этот момент времени, а потом в другой, но не можем его охватить во всей цепи временных изменений.

Но и отдельную вещь мы тоже не способны созерцать целиком. Например, я смотрю на яблоко и вижу его переднюю, обращенную ко мне сторону, но не могу видеть одновременно заднюю сторону. И тем более не могу увидеть яблоко изнутри целиком, во всей совокупности его частей и клеток, из которых оно состоит. Даже разрезав яблоко, я увижу лишь плоскость среза, но не все яблоко сразу. Я его вижу также лишь таким, каково оно в данный момент, но не могу созерцать его во всей совокупности состояний во времени, т. е. в том числе его прошлых состояний и будущих.

И конкретного человека мы воспринимаем всегда лишь частично: вот эту сторону тела и его психологическое состояние именно в данный момент. Весь человек, так же как и яблоко, или мир в целом, нам никогда не даны актуально для наших органов чувств: зрения, осязания, слуха, а также различных приборов и т. д. То и другое как целое представляются лишь на основе мысленных образов, деятельности памяти, мысленных экстраполяций и обобщений¹.

Итак, любую вещь можно представить как совокупность сменяющихся друг друга в пространстве и во времени частей и состояний, и в то же время ее можно рассматривать как своеобразное подобие мира в целом. Это говорит об универсальности данной противоположности: текучести на уровне частей и сохранения в виде того же самого на уровне целого.

¹ В теме «Познание реальности» мы рассмотрим этот вопрос более обстоятельно.

Чтобы подкрепить мысль об универсальности этой противоположности, приведем чешскую юмореску. Пожилой мужчина, листая старую записную книжку, натывается на номер телефона девушки, с которой у него был роман в далекой молодости. Он набирает номер и слышит голос своей Марыси. Оказывается, у нее тоже внуки, и со здоровьем проблемы. Они договариваются о встрече в том же кафе, в котором когда-то встречались. Он приходит пораньше, с трепетом ждет свою Марысю. И вот в зал входит женщина далеко не первой молодости, очень крашенная – настолько не соответствующая тому образу, который сохранился в его памяти, что он делает вид, что ее не узнал. Но и она его не узнала и прошла в другой зал в поисках его. Мужчина торопится к выходу, и в вестибюле, надевая пальто, слышит голос Марыси в телефонной будке: «Ты знаешь, захожу в зал и вижу, сидит такая развалина. Разумеется, я сделала вид, что его не узнала».

Для нас важно, что, вопреки всем изменениям, которые причинило беспощадное время, они друг друга все же узнали. Ведь сделать вид, что не узнал, можно лишь, если узнал. Но это значит, что при всех изменениях оба наших героя сохранились в качестве тех же самых личностей. И вот эту способность вещей и мира в целом при всех изменениях оставаться теми же самыми – отражают понятия части и целого.

Поставим теперь следующий вопрос: является ли вся совокупность явлений в пространстве и во времени *единством*, или это есть лишь *совокупность*, в которой каждое явление существует само по себе, просто сменяя друг друга во времени и в пространстве? Этот же вопрос можно поставить иначе: мир в целом един или множественен? А если он един, то что лежит в основе этого единства?

Рассмотрим суть вопроса на конкретном примере. Человечество, обитающее на Земле, представляет собой совокупность различных культур и цивилизаций. Так вот – эта совокупность культур и цивилизаций, взятая вместе, составляет единство, или она есть всего лишь совокупность? Другими словами: человечество есть единство культурного многообразия или многообразие культурных единств? Ведь на основе просто того факта, что данные культуры есть, мы не можем судить о том, составляет ли человечество в целом единство. Но также из бытия частей мира мы не можем вывести его единство или множественность. Здесь неизбежен мировоззренческий выбор. Потому что одинаково можно доказать обе точки зрения.

Итак, надо выбирать. Здесь возможны следующие варианты. Вариант первый. Мир есть множество изолированных друг от друга миров, культур, личностей, явлений и вещей. Такая философская позиция называется *плюрализмом*. Плюралистическим было, например, мировоззрение австрийского писателя Стефана Цвейга. В его романах и рассказах личность предстает как отдельный от других атом, никто не может достучаться друг до друга и быть понятым. Каждый живет в мире собственных переживаний, страстей, страхов и трагедий. Таковы рассказы «Амок», «Страх», «Гувернантка». Такова философия немецкого мыслителя Лейбница: мир состоит из духовных ато-

мов-монад, которые сами из себя творят восприятие себя самих и окружающего мира. Допустим, я сейчас вижу вот эту аудиторию со студентами, а затем я буду видеть себя идущим по улице и т. д. Так вот – это мое Я из себя творит то, что я в данный момент вижу и воспринимаю. По выражению Лейбница, «монады не имеют окон», т. е. они не общаются между собой, а замкнуты на самих себя. Но встает вопрос: как объяснить реально соответствие между восприятиями мира монадами? Лейбниц вынужден вводить так называемого Великого часовщика, который однажды завел все монады таким образом, чтобы их восприятия мира соответствовали друг другу. Этим Великим часовщиком является Бог.

Вариант второй. Мир многообразен, но в основе этого многообразия лежит единое начало, объединяющее мир в некую систему. Эта точка зрения называется *монизмом*. Монизм возможен двух видов: *идеалистический* и *материалистический*. В первом случае в качестве основы принимается духовное начало. Во втором случае в качестве начала принимается материя.

Рассмотрим пример. Строится здание. Это здание есть единство многих кирпичей, которые материальны, осязаемы, воспринимаются нашими органами чувств. Но ясно, что из тех же самых кирпичей можно сложить казарму, жилую многоэтажку или храм Василия Блаженного. Что же будет здесь определяющим началом? Им будет замысел архитектора, т. е. духовное начало. Это пример духовного монизма. Но возьмем такое образование, как Солнечная система. Здесь вся совокупность планет, комет, астероидов, лун и само Солнце образуют одно целое, которое регулируется единым материальным полем тяготения. Здесь мы имеем единство на основе материального начала, т. е. пример материалистического монизма.

А теперь возьмем мир в целом. И если мы примем, что в основе его лежит материальное начало, именно материя, то мы тем самым выбираем материалистическое мировоззрение. Если же мы примем, что в основе мира лежит духовное начало, то это означает выбор идеалистического мировоззрения. И здесь необходимо именно выбирать, потому что никакие факты и данные науки не помогут решить вопрос о мире в целом.

Фридрих Энгельс в XIX веке пишет о том, что открытие органической клетки говорит в пользу материалистического монизма. Но оказалось, что живая органическая клетка не есть просто совокупность химических и электрических процессов, ее жизнь регулируется информационными процессами, наследственной информацией, генетическим кодом, который опять-таки есть некая информация, и т. п. Таким образом, в основе жизни клетки лежит записанная в ней информация, т. е. слово.

Данные науки говорят, что видимая Вселенная произошла в результате взрыва сверхплотного первоатома, и до сих пор галактики разбегаются в пространстве с возрастающей скоростью. Итак, было начало мира. Но кто же запустил этот процесс? Причем выяснилось, что процесс пошел таким образом, чтобы в конечном счете появился наблюдатель этого процесса – человек. То есть, получается, взрыв был с самого начала запрограммирован на

появление человека. Хотя процесс мог пойти иначе. Получается, что мир в целом и человек с его сознанием каким-то образом связаны между собой. Это открытие в современной науке называется антропным принципом¹. От слова «антропос» – человек.

Поэтому, отталкиваясь от результатов науки, можно одинаково найти доказательства в пользу как материального единства мира, так и в пользу духовного единства мира. Это означает, что само по себе научное изучение мира не позволяет делать однозначный вывод. Это вопрос мировоззренческого выбора.

Приведем пример в пользу того, что приходится именно выбирать. Допустим, мы уменьшились до микроскопических размеров, взяли с собой микроскопическое научное оборудование и оказались со всем этим внутри конкретного человека. Мы могли бы изучать работу сердца или кровеносных сосудов, действие нейронов в мозгу этого человека, разобрались бы с работой кишечника. И всюду обнаруживали бы лишь материальные – химические, физические и электрические процессы. И ничто не указало бы нам, что мы имеем дело с духовным существом, думающим, представляющим какие-то образы в данный момент и т. д. Увидели бы лишь кровеносные потоки, электрические сигналы, химические реакции. И необходимо было бы догадаться вопреки тому, что видишь, что имеешь дело с духовным существом.

Так и религия настаивает на духовной основе мира в целом, несмотря на то, что нигде в мире, ни на небе, ни на земле, нельзя наткнуться на что-то иное, чем физические, химические и электрические процессы.

Кроме плюрализма и монизма, возможна третья позиция – *дуализм*. Согласно этой позиции признается существование двух независимых основ – духовной, в виде мышления, и материальной, в виде телесной субстанции, заполняющей пространство. Это точка зрения французского мыслителя Рене Декарта. Но возникает необходимость объяснить, почему законы мышления и законы природы соответствуют друг другу и мир все же познаваем? И почему наши телесные движения соответствуют нашим мыслям?

Вот я подумал сжать руку в кулак, и она сжалась. Как же моя мысль, которая не занимает места в пространстве, оказала влияние на мои телесные мышцы, и они сработали соответственным образом? Декарт решает проблему примерно так же, как и Лейбниц. Он вводит Бога, который гарантирует соответствие законов природы и законов мышления друг другу, поэтому мир познаваем.

Итак, возможно плюралистическое и монистическое понимание мира в целом. Монистическое понимание имеет два варианта – материалистический монизм и идеалистический монизм. И также возможен дуалистический подход.

¹ См. анализ вопросов, связанных с антропным принципом, в моей статье: Ненашев М. И. Антропный принцип и проблема наблюдателя // Вопросы философии. 2012. № 4. С. 64–74. См. также: Внутских А. Ю. «Глобальный антропный принцип» современного естествознания и интерпретация смысла человеческого бытия // Вестник Пермского университета. Научный журнал. 2012. № 1(9). С. 4–10.

Лекция 2. Материя и движение. Формы движения материи

Далее мы будем исходить из признания материалистического единства мира. То есть мы принимаем, что мир есть единство многообразных явлений, и в основе этого единства лежит *материя*.

Категория материи имеет свою историю. Уже первые философы Древней Греции ставили перед собой задачу определить материальное первоначало всего существующего. Фалес считал первоначалом воду, его ученик Анаксимандр – неопределенное и безграничное, которое он называл апейроном, ученик Анаксимандра Анаксимен выдвинул в качестве первоначала воздух, через сгущение и разрежение которого образуются все вещи.

Гераклит называл в качестве первоначала мировой огонь, который существует лишь в изменении. Огонь превращается во все вещи, а все вещи превращаются в огонь. Закон, определяющий изменения мирового огня, Гераклит называет Логосом.

Согласно Демокриту, мир есть атомы и пустота. Атомы неделимы и вечны, находятся в вихреобразном движении и сочетаются в миры, в одном из которых живем мы. Эпикур вносит дополнение в это учение. Он приходит к выводу, что атомы, сталкиваясь между собой, в конце концов должны выровнять свое движение и далее двигаться параллельно друг другу, не встречаясь друг с другом. Но тогда в мире ничего не будет происходить. Однако в мире происходят события. Чтобы объяснить возможность событий, Эпикур вводит клинамен – отклонение. Атомы могут в произвольное время и в произвольном месте чуть-чуть отклоняться от своей траектории и в результате встречаться с другими атомами. Поэтому в мире происходят события. Таким образом, Эпикур вводит случайность, а значит, и свободу как причину того, что в мире что-то происходит. Из этого Эпикур делает вывод, что и человек может уклониться от того, что навязывает ему судьба (или так называемое колесо истории), и в этом состоит его свобода. Но в дальнейшем материалисты-философы в основном повторяли так или иначе учение Демокрита об атомах и пустоте.

В конце XIX века началась революция в естествознании. Обнаружилось, что атомы делимы и состоят из частиц, которые способны превращаться друг в друга. Таким образом, даже в основе материи нет ничего устойчивого и вечного. Многие философы сделали вывод, что нельзя говорить о материи как основе единства мира. Приведем афоризм того времени: «Материя исчезла, остались одни уравнения». Но математические уравнения есть мыслительные абстракции. Это означает, что сама физика пришла к выводу, что в основе мира лежит духовное начало.

Материалистическое истолкование революции в естествознании дал В. И. Ленин в работе «Материализм и эмпириокритицизм». Ленин признает, что у материи нет каких-то конкретных окончательных свойств и что материя не сводится к атомам. Однако достаточно оставить за материей два свойства: первое – материя существует независимо от нашего сознания, и второе – материя познается нашим сознанием.

В настоящее время наиболее общим является определение материи через понятия субстанции и субъекта. Что такое субстанция? Это то, что сохраняется во всех изменениях, оставаясь самим собой. Примером субстанции является человеческая личность, которая при всех изменениях – телесных и духовных – тем не менее сохраняется как вот эта личность. Так, Аристотель пишет, что Сократ может быть больным и здоровым, молодым и старым, веселым или в гневе, но остается все тем же Сократом.

Материя в качестве субстанции, во-первых, есть то, что во всех изменениях сохраняется тем же самым, а во-вторых, есть то, что сохраняется именно благодаря собственным изменениям. Это означает, что, лишь изменяясь в пространстве и во времени, материя остается единой основой всего, что существует. Подтверждением правильности понимания материи как субстанции являются так называемые законы сохранения в физике – сохранения энергии, импульса, заряда и т. п.

Теперь об определении материи в качестве субъекта. Под субъектом в философии понимают то, что выступает причиной или источником собственных изменений. Например, личность выступает субъектом, если ее действия и поступки являются следствием ее собственной воли и решения. Но как только поведение личности начинает определяться внешними обстоятельствами или сама личность начинает винить во всем, что с ней происходит, внешние обстоятельства и других людей, она перестает быть субъектом, но становится объектом или вещью, как все другие вещи.

Материя, включая в себя все, что происходит в мире, выступает поэтому источником и причиной всех своих свойств и изменений. В этом смысле материя есть причина самой себя, своего собственного существования, а это означает, что материя есть субъект.

Важно отметить, что иное понимание материи означает, что причиной ее изменений является не она сама, а нечто другое. Но другим по отношению к материи может быть только духовное начало. Получается, что духовное начало и является конечным источником всех изменений материи. Таким образом, мы оказываемся вынужденными допустить существование Бога. Итак, либо мы принимаем, что материя является причиной собственных изменений и своего существования, т. е. является субъектом, либо допускаем существование Бога.

Быть субстанцией и субъектом означает самодостаточность и способность к самоопределению. Но эти характеристики применимы не только для определения материи, их можно применить для понимания творческого процесса. Писатель начинает писать роман, и сначала он сам все задумывает: поступки действующих лиц, характеры, сюжетные линии и т. д. Но на каком-то этапе ситуация переворачивается. Уже не писатель пишет роман, но роман, как некая духовная сущность, сам себя начинает писать через писателя, который уже не волен распоряжаться сюжетом, действующими лицами, их судьбой. Сюжет может поворачиваться неожиданно для самого писателя. Персонаж, который по плану писателя должен умереть в четвертой главе,

вдруг неожиданно женится. И ничего нельзя с этим поделать. Роман выступает духовной субстанцией и субъектом процесса написания. И когда роман написан, то ничего уже нельзя добавить к нему, роман выступает как законченное целое.

Другим примером субстанции и субъекта является, как мы уже отметили, человеческая личность, которая сама является творцом собственной судьбы и отвечает за свои поступки.

Важно, что эти категории – субстанция и субъект – применимы как для описания материальных явлений, так и для описания явлений духовных. Солнечная система есть материальная субстанция и субъект собственного изменения. А личность и художественный роман есть духовные субстанции и субъекты. А мир в целом, согласно материалистическому пониманию, есть материя, которая является субстанцией и субъектом собственных изменений в пространстве и во времени.

Когда мы говорим о материи, то рассматриваем мир со стороны единства. Однако мир есть еще и многообразие явлений. Для описания мира как многообразия используется философская категория *движения*.

Многообразие мира означает, что каждое «здесь» и «теперь» мира отличается от других «здесь» и «теперь», т. е. мир изменяется в пространстве и во времени. Это изменение мира в пространстве и во времени есть движение. Таким образом, мы получаем первое определение движения. *Движение есть изменение материи в пространстве и во времени, или изменение вообще*. Это определение движения как *изменения вообще* – очень важно. Часто движение понимается лишь как механическое перемещение в пространстве. Вещь находилась вот здесь, а теперь она переместилась вот сюда. И к этому сводят движение. Но если мы определяем движение как изменение вообще, то тем самым охватываем любые процессы – то, что происходит внутри атомов и молекул, рост кристаллов, обмен веществ живых организмов, то есть и жизнь есть движение, так как существует лишь в изменении. История общества, революции, войны, обыденная жизнь миллионов людей есть тоже вид движения. Таким образом, движение есть любое изменение – в физическом, химическом, биологическом и социальном регионах бытия. Это означает универсальность движения, его всеохватность и неустрашимость.

Здесь мы переходим ко второму определению движения. *Движение есть способ существования материи*. То есть материя существует лишь в движении. Это, в свою очередь, означает, что всякое явление может сохранять себя в качестве данного явления, лишь изменяясь. Чтобы остаться тем же самым, нужно непрерывно изменяться, становиться другим. Движение, таким образом, включает в себя противоположные характеристики: изменение и сохранение. Это подводит нас к третьему определению движения: *движение есть противоречие*.

Противоречивость движения была открыта древними греками. Об этом у нас уже шла речь, когда мы рассматривали греческую философию. Напомним: Зенон построил ряд апорий – «стрела», «Ахиллес и черепаха», «дихо-

томия», с помощью которых он доказывал, что допущение движения приводит к противоречиям. Таким образом, Зенон стремился обосновать учение Парменида, что мир есть сплошное, неподвижное, без пустот, шарообразное бытие, а многообразие окружающего мира, которое мы воспринимаем органами чувств, есть иллюзия. Но реально Зенон открыл противоречивость движения.

Движение включает в себя собственную противоположность, а именно покой. Движение есть единство движения и покоя. Противоречивость движения означает противоречивость также пространства и времени. Современная физика подтверждает то, что Зенон доказывал при помощи своих апорий две с половиной тысячи лет назад: элементарные частицы – электрон, протон, нейтрон и др. – являются одновременно также и волнами. То есть они находятся вот здесь и сейчас и в то же время находятся везде и всегда. Они одновременно частицы и как бы размазаны по всему миру.

Перейдем к анализу *покоя*. Что такое покой? Первое, что приходит на ум, это то, что покой есть неподвижность, отсутствие движения. Но это неверно, так как материя существует лишь в изменении, т. е. в движении, и движение неустранимо. Тогда говорят, что вещь покоится лишь относительно какой-то другой вещи, а вместе они вращаются вокруг земной оси, а Земля движется вокруг Солнца, а Солнце движется вокруг центра галактики и т. д. Получается, что всякий покой иллюзорен, реально же есть лишь движение. Но движение должно включать в себя покой как нечто реальное.

Проблема реальности покоя решается, если мы определим покой как равновесие. Вещь покоится – это означает, что все ее элементы, атомы и молекулы, находясь в непрерывном движении, в то же время сохраняют данную вещь той же самой, потому что совокупное движение атомов и молекул, из которых состоит данная вещь, находится в равновесии.

Покой есть такое движение какой-либо вещи или системы, которое в то же время сохраняет эту вещь или систему этой же самой. Например, все частицы моего организма находятся в движении: происходит обмен веществ, кровь пульсирует в сосудах, колотится сердце. Но именно это движение и сохраняет меня как живую конкретную личность, я остаюсь тем же самым. В этом смысле я нахожусь в покое, хотя, может быть, в механическом смысле я сейчас передвигаюсь по улице, еду на поезде, чем-то взволнован, но, тем не менее, остаюсь самим собой, т. е. нахожусь в покое.

Итак, мы определяем покой как равновесие. Но любое равновесие является относительным, временным, неабсолютным, и этим оно отличается от движения, которое абсолютно и непрерывно. Все, что более или менее неизменно, со временем изменится и станет другим, потому что движение абсолютно, а покой относителен.

Можно считать, что покой, как и движение, есть тоже способ существования материи, без покоя не было бы определенности и стабильности в мире, чистое движение означало бы чистый хаос. Только в условиях покоя как относительного равновесия может происходить развитие или прогресс,

появление нового. Например, жизнь на Земле появилась, когда условия более или менее стабилизировались: наладилось климатическое равновесие, перестали извергаться вулканы, остыла магма. А вот если это равновесие нарушить человеческой деятельностью, например перепроизводством энергии или углекислоты, которая не дает избытку тепла уходить в космос, то начнется хаос, и жизнь на Земле погибнет в магнитных завихрениях, вулканах, в непрерывных тайфунах, смерчах, перепадах давления и т. п.

Так же если в обществе нет равновесия и компромисса между классами и элитами, то начинаются смуты и диктатуры, к власти приходят демагоги¹, и общество движется к насилию и к все большей нищете.

О формах движения материи. Движение вообще – это абстракция. Так же, например, как человек вообще есть абстракция, реально существуют мужчины или женщины, дети, взрослые, пожилые и т. д. И движение реально существует в виде конкретных форм. Можно различать три крупные формы движения материи: 1) движение, соответствующее неживой природе; 2) движение, соответствующее живой природе; 3) социальная форма движения материи, или история. Соотношение между различными формами движения материи выражается следующими двумя положениями.

Первое. Каждая форма движения материи при определенных условиях может переходить в другую форму движения материи. Это положение отражает единство материального мира. Очевидно, что живое может становиться неживым, данный процесс называется смертью. Социальная форма движения материи может переходить в биологическую форму, – известно, что в периоды гражданских войн и распада основ общественной жизни люди дичают, возвращаются к звериным формам существования (см. об этом в романе Бориса Пастернака «Доктор Живаго»). Также люди способны целые районы планеты делать безжизненными. Правда, это не делает им чести.

Но процессы возникновения жизни из неживого и переход от биологической формы к социальной, т. е. формирование человека, до сих пор непонятны. Существует точка зрения академика В. Вернадского, что живое не может возникать из неживого, живое может порождаться лишь живым. Жизнь не возникает. В мире всегда существует жизнь, ее зародыши могут лишь переноситься из одного участка Вселенной в другой. И жизнь так же неустранима, как движение и энергия.

Тем не менее мы должны постулировать возможность перехода от неживого к живому и от биологической формы движения к социальной, если мы признаем единство материального мира.

Второе. Каждая форма движения материи обладает специфическими особенностями и законами, которые несводимы к особенностям и законам другой формы. То есть нельзя одну форму движения объяснить через свойства другой формы, формы движения качественно различны.

¹ Люди, которые, чтобы достичь власти, рассуждают о счастье и светлом будущем человечества.

Рассмотрим, в чем выражается отличие между живой и неживой природой. *Неживая природа* – механические, физические и химические процессы – подчиняются причинно-следственным отношениям. Событие, которое состоялось в прошлом, определяет состояние настоящего. Простейший пример: бильярдный шар начинает катиться по столу, потому что перед этим по нему ударили кием. Прошлое состояние Солнечной системы – определенное распределение в пространстве Солнца и планет – определяет настоящее и будущее состояния Солнечной системы. Итак, здесь важно, что настоящее определяется прошлым, это можно выразить формулой:

Прошлое \Rightarrow Настоящее

В *живой природе* продолжают действовать причинно-следственные отношения, но они перестают быть определяющими. Таковым становится отношение *цели*. Поведение живого существа в настоящий момент определяется тем, что должно произойти в будущем. Здесь действует другая формула:

Настоящее \Leftarrow Будущее

Тигр гонится за косулей, но бежит не туда, где она сейчас находится, ведь ясно, что косуля не будет стоять на месте и его дожидаться. Тигр бежит наперерез – туда, где косули нет, но где она будет, когда он туда добежит. Бежит в точку, где ее нет, но она будет в будущем. Иволга строит гнездо на ветке над рекой на таком расстоянии, что, когда через некоторое время весенняя вода поднимется, то гнездо будет все равно выше максимального уровня воды. Иволга как бы знает заранее, каков будет максимальный уровень воды в данном году. Никто не может это заранее рассчитать, потому что уровень паводка зависит от слишком многих обстоятельств, которые невозможно предвидеть, но иволга каким-то образом знает. Это явление называется опережающим отражением: поведение живого существа строится с учетом события, которое еще не произошло, но должно произойти в будущем.

Социальная форма движения характеризуется особым явлением – культурой. Культура есть сознательная деятельность по производству так называемой второй природы, или артефактов¹, которые естественным путем в принципе не могли бы возникнуть: искусство, нравственность, технические изобретения: колесо, рычаг, часы, очаг, парус, компьютер и т. д.

Понятия *развития* и *регресса*. Развитие есть переход от низшей формы движения материи к более высокой и сложной. Например, переход от неживой материи к живой или переход от биологической формы движения к социальной. Развитие сопровождается процессом усложнения, ростом организации и неоднородности. Так, любое простейшее живое существо, какая-нибудь амеба, невообразимо сложнее и организованнее любого явления неживой материи.

Развитию противостоит регресс, или *энтропия*, – процесс, ведущий к усреднению, к устранению неоднородности. Дадим простейший пример эн-

¹ Артефакт – букв. искусственный факт.

тропии. Допустим, в углу комнаты работает обогреватель воздуха. Это приводит к неоднородному распределению воздуха в помещении. В углу с обогревателем будут более быстрые молекулы воздуха, а в других углах – более медленные молекулы. Но отключим обогреватель. Сразу начнется процесс выравнивания температуры, через некоторое время по всей комнате установится одна и та же температура. Это выравнивание температуры и есть процесс энтропии. Энтропия ведет к снижению уровня организации, к усреднению и однообразию.

Если мы возьмем мир в целом, то увидим, что он именно неоднороден и структурирован. Существуют очаги концентрации энергии – звезды и центры галактик. Но эта энергия постепенно рассеивается в мировом пространстве, звезды постепенно остывают и со временем должны превратиться в темные массы. Будущее Вселенной – мертвая, безжизненная пустыня. Однако выясняется, что в мире происходит встречный процесс – вспыхивают молодые звезды, на планетах появляется жизнь и разум. Необходимо признать, что должны существовать пока, может быть, неизвестные нам антиэнтропийные процессы в масштабе Вселенной, в противном случае она давно бы остыла и была безжизненной.

Лекция 3. *Пространство и время*

Мы определили движение как изменение материи в пространстве и времени. Но что такое пространство и время? Приведем слова христианского философа Аврелия Августина: «Если никто меня об этом не спрашивает, я знаю, что такое время; если бы я захотел объяснить спрашивающему – нет, не знаю». Дело в том, что пространство и время – самые исходные и простые понятия, а самое простое сложнее всего определить. Так, каждый человек различает простейшие ощущения сладкого и соленого, но невозможно словами объяснить различие между ними. То же и с пространством и временем. Все же попробуем их определить. Если движение универсально и оно есть изменение в пространстве и времени, то и сами пространство и время универсальны, и материя не может существовать иначе, чем в пространстве и времени. Таким образом, получаем общее определение того и другого.

Пространство и время есть универсальные формы существования материи.

Рассмотрим, чем пространство и время отличаются друг от друга. Находиться в пространстве – означает быть расположенным одно *вне* другого. Каждое явление находится вне другого явления. Стол находится вне стула, один атом воздуха находится вне другого атома воздуха. Вещи сопротивляются совмещению их в одном и том же пространстве. Необходимо усилие, чтобы преодолеть это сопротивление. Например, можно вдавить одну вещь в другую. Но в действительности атомы той и другой вещи все равно будут находиться один вне другого. И ничто не может занять уже занятое место в пространстве. Итак, находиться в пространстве означает находиться вне дру-

гой вещи. *Пространство есть форма существования вещей и явлений вне друг друга.*

Пространство обладает *протяженностью*, и оно *трехмерно*. Поэтому любая реальная вещь имеет три измерения: длину, высоту и толщину. Трехмерность пространства является условием того, чтобы в мире существовало что-то устойчивое и равновесное, следовательно, чтобы вообще что-то существовало. Разъясним это обстоятельство на следующем примере. Известно, что сила тяготения определяется по формуле:

$$F = \gamma \frac{Mm}{R^2}.$$

Эта формула означает, что сила притяжения прямо пропорциональна произведению масс и обратно пропорциональна квадрату расстояния. Степень при расстоянии определяется по формуле $n = N - 1$, где N – число измерений пространства. Для нашего пространства это число равно 3, поэтому степень при расстоянии в формуле тяготения равна 2. Теперь представим, что пространство не трехмерно, а четырехмерно. Степень при расстоянии была бы равна кубу – R^3 , знаменатель был бы больше, сила тяготения соответственно уменьшилась бы и не смогла удерживать планеты вокруг звезд, сами планеты и звезды рассыпались бы в пространстве, потому что их вещество тоже не смогло бы удерживаться вместе в виде тел определенного объема. Мир был бы пуст. Представим также, что пространство двухмерно. Степень при расстоянии была бы равна единице – R , знаменатель бы уменьшился, а сила тяготения увеличилась, планеты упали бы на звезды, но и звезды сжались бы под действием сил тяготения в точки, которые в свою очередь стремились бы слиться в одну сверхплотную точку. В мире не существовало бы ничего определенного и устойчивого.

Таким образом, лишь в трехмерном пространстве возможно образование планетных систем, следовательно, жизни, следовательно, возможен человек с его сознанием и мышлением.

Пространство *обратимо*. Это означает, что можно всегда вернуться в то же самое место, разумеется, если оно уже не занято другим телом. Я могу, например, читая эту лекцию, двигаться по аудитории от стола к доске и обратно к столу. Можно вернуться туда, где провел детство, и обнаружить, какими большими стали деревья.

Однако если быть точным, в ту же самую точку пространства вернуться, конечно, нельзя. Пока я перемещался от стола к доске, планета повернулась на какой-то угол вокруг оси, а также продвинулась на какое-то расстояние по орбите со скоростью 30 км в секунду вокруг Солнца, которое тоже переместилось по своей орбите вокруг центра галактики с определенной скоростью. Так что в ту же самую точку мирового пространства нельзя вернуться. Сформулируем эту мысль следующим образом: пространство обратимо в относительном смысле, но необратимо в абсолютном смысле.

Дадим определение времени. *Время есть существование вещей или явлений в форме последовательности одного после другого.*

Пространство, как уже говорилось, обратимо хотя бы в относительном смысле. Время необратимо и в относительном, и в абсолютном смысле. Необратимость времени есть условие того, чтобы в мире существовал порядок, а не хаос. Действительно, представим, что время все же обратимо, и имеется возможность отправляться в прошлое и совершать там какие-то поступки. Эти поступки постоянно влияли бы на то настоящее, из которого мы отправились в прошлое. Все стало бы хаотичным и тем самым невозможным.

Можно так сказать: возможность влиять на прошлое, а это и означает обратимость времени, делало бы невозможным ни настоящее, ни будущее. Следовательно, сделало бы невозможным саму последовательность событий во времени.

В рассказе Рея Брэдбери «И грянул гром» описывается, как путешественник, отправившийся в прошлое, случайно раздавил доисторическую бабочку. В результате изменилось общество, в которое он вернулся: ранее на президентских выборах уверенно шел к победе демократический кандидат, а теперь оказалось, что победил фашист, изменилась грамматика языка, общество в целом.

Время в отличие от пространства *одномерно*. Оно имеет лишь одно измерение, его можно изобразить в виде стрелы, направляющейся из прошлого через настоящее в будущее.

Мы уже выяснили, что движение противоречиво. Это означает также *противоречивость* пространства и времени. Эта противоречивость выражается в том, что пространство и время одновременно ограничены и безграничны. Любая вещь и любое явление имеют границу в пространстве и во времени. Однако все вещи и явления, переходя друг в друга, образуют безграничную в пространстве и во времени цепь вещей и явлений.

Существует важный вопрос для современной физики. Он состоит в следующем: мир в целом является конечным или бесконечным? Мы говорили, что мир в целом не может быть ограниченным, так как это означало бы, что он граничит с чем-то иным, чем он сам. Но вполне возможно, что безграничное пространство Вселенной является конечным по размерам.

Поясним на примерах. Сфера шара безгранична, нигде нет границы для движения по сфере. Но площадь сферы вполне конечна и зависит от величины радиуса шара. И обручальное кольцо тоже безгранично, можно двигаться по нему без конца, но длина окружности кольца конечна. Так и мир в целом безграничен. Нет нигде забора или китайской стены, в которые можно упереться, двигаясь по прямой. Но может оказаться так, что мир все же имеет конечный радиус. Это означает, что, двигаясь даже со скоростью света, мы, тем не менее, будем описывать замкнутую кривую определенного радиуса. А это и будет означать конечность Вселенной. Величина радиуса зависит от средней плотности распределения материи. Определение этой средней плотности – вопрос экспериментальной проверки, и он пока не решен.

Различается *материалистическое* и *идеалистическое* понимание пространства и времени. Согласно первому, пространство и время являются фор-

мами существования материи, они существуют реально и не зависят от человеческого сознания. В качестве примера идеалистического понимания пространства и времени напомним позицию немецкого философа Иммануила Канта, о котором шла речь в предыдущих лекциях. Пространство и время не есть свойства вещей самих по себе, они есть формы нашего созерцания вещей, тот способ, каким мы воспринимаем вещи. Наше сознание так устроено, что мы воспринимаем вещи в трехмерном пространстве и необратимом времени.

Различается *метафизическое* и *диалектическое* понимание пространства и времени. Метафизическое понимание связано с ученым И. Ньютоном, который считал, что материя существует сама по себе, а пространство и время – сами по себе. Материя находится в абсолютном пространстве, как в огромном пустом ящике, и в абсолютном времени, как в безразличном ко всему потоке. Диалектическое понимание пространства и времени состоит в том, что обе формы существования материи взаимосвязаны между собой, нет по отдельности пространства и времени, но есть единое пространство-время, и оно зависит от состояния материальных тел.

Это понимание взаимосвязи пространства и времени вводится Альбертом Эйнштейном в теории относительности. Если скорость движения тела приближается к скорости света, то его масса увеличивается в пределе до бесконечности, длина тела сокращается в пределе до нуля, а ход времени замедляется тоже до нуля. Поэтому оказывается, что ни одна вещь с определенной начальной массой не может достичь скорости света. Для философии это означает, что материя, движение, пространство и время взаимосвязаны между собой и не существуют сами по себе. Материя едина с движением, пространством и временем.

В фантастических рассказах описывается путешествие космонавтов к далеким звездам в ракете, летящей со скоростью, близкой к световой. По возвращении на Землю через 10 лет по их собственному времени обнаруживается, что на Земле прошло несколько столетий и многое изменилось. Но их жены и невесты все же их дождались, потому что земляне догадались заморозить женщин на эти столетия в специальных холодильниках.

Еще один важный аспект. Обычно пространство и время связывают лишь с физическим пространством и временем, т. е. с тем, что изучают физики. Но каждой форме движения материи соответствуют свои виды пространства и времени. Можно говорить о пространстве и времени биологическом, а также социальном, или историческом. В живом организме закодированы соответствующие возрастные изменения, которые происходят в нужное время, включаются определенные механизмы. Например, у подростка начинают расти усы и борода, ломается голос, происходят другие изменения. Поэтому можно говорить об особом течении времени в живом организме. Эти изменения считываются с молекулярных систем наследственности, в которых информация записана в виде особых пространственных структур. Таким образом, через изучение пространственно-временных структур наследственности можно понять сущность живой природы.

Наше человеческое сознание, по-видимому, имеет много уровней и многомерно. Мы одновременно живем в настоящем, а также прошлом – через воспоминания, и в будущем – через целеполагание. Считается, что специальными процедурами можно заставить человека вспомнить жизнь своих предков, которые жили сотни лет назад. Поэтому можно говорить о психическом пространстве и времени. Наконец, человеческая культура живет в социальном пространстве-времени. В связи с этим можно говорить о геополитике, о планировании действий государства и общества на десятилетия вперед. Существует специальная наука футурология, позволяющая прогнозировать варианты будущего на близкую и дальнюю перспективы.

Важно то, что категории пространства и времени универсальны, они охватывают неживую и живую природу, а также общество. И они выражают специфику и закономерности этих различных форм движения материи.

Тема 8. Познание реальности

Лекция 1. Мир в чувственном восприятии

Когда мы воспринимаем окружающие нас вещи и явления при помощи зрения, слуха, осязания и т. д., то обнаруживаем, что вещи предстают перед нами целиком: мы видим вот это яблоко, слышим журчание ручья, вдыхаем запах соснового леса. Хотя реально мы так устроены, что можем воспринимать любую вещь лишь частично, или односторонне. Наш глаз не может видеть все яблоко сразу, но каждый раз видит лишь одну сторону: вот эту, а после другую. И в каждое мгновение мы одну и ту же сторону видим разной, она то темнее, то светлее, и блестит то ярче, то слабее.

Смотрим на красно-золотую выпуклость, но видим яблоко. Получается, что мы воспринимаем нечто большее, чем отражается на сетчатке глаза. Так же в театре – смотрим на странно одетого и странно разговаривающего мужчину, но видим принца Гамлета с монологом «Быть или не быть».

И когда слышим последовательность звуков, один после другого, то воспринимаем мелодию. Но как можно слышать мелодию, если реально слышим сначала вот этот звук, который тут же исчезает, а после него другой звук, тоже исчезающий, и т. д.?

Это происходит потому, что наше сознание, во-первых, удерживает в памяти только что воспринятое (увиденное, услышанное), во-вторых, воспринимает то, что вот сейчас находится перед ним (видит, слышит), и, в-третьих, предвосхищает то, что должно воспринять вслед за этим (увидит или услышит). Все это – удержанное прошлое, воспринимаемое настоящее и ожидаемое будущее – синтезируется (объединяется) в одно воображаемое целое. Поэтому мы слышим не звуки один за другим, как капли дождя, но

мелодию¹. И видим не череду сменяющих друг друга сторон и состояний, но яблоко как единство всех его сторон и состояний.

Правда, предвосхищение способно нас обмануть. Следующие звуки могут оказаться не теми, что мы ожидали, и реальная мелодия окажется иной. И противоположная сторона яблока обнаружится не выпуклой и блестящей, но, например, гнилой и потемневшей. В этом случае наше сознание перестроится, оно создаст новый образ целого, но все равно на основе объединения того, что было ранее воспринято, с тем, что воспринимается вот сейчас и что предвосхищает наше воображение.

Почему сознание способно, пусть иногда с ошибками, создавать целое на основе части? Здесь срабатывает накопленный опыт прошлых восприятий. Этот опыт отражает нашу уникальную биографию и наши собственные телесные и психические характеристики. Поясним эту мысль.

Представим человека, у которого так сложилась жизнь, что он ничего не знает о театре, о пьесе Шекспира и никто ему не объяснял, что это такое. Тогда он увидел бы на сцене не принца Гамлета, а немолодого мужчину, ни с того ни с чего заговорившего о странных вещах. Наша телесность тоже влияет на восприятие вещей. Пятилетнему ребенку, едва достающему вихрастой головой до края письменного стола, комната представляется гораздо обширнее, чем взрослому мужчине, и потолок кажется выше, и до гораздо большего количества вещей он не сможет дотянуться по сравнению со взрослым человеком.

Женщина воспринимает иначе, чем мужчина, ту же самую ситуацию, потому что по-другому выстроен ее прошлый опыт и организована ее телесность. Это различие в восприятии одних и тех же вещей между мужчинами и женщинами нельзя даже представить содержательно, потому что невозможно хотя бы на минуту посмотреть на мир органами чувств человека противоположного пола, как, впрочем, и вообще другого человека.

Нельзя даже предположить, каким для другого человека выглядит цвет, который принято называть синим. Потому что невозможно передать словами цвет, который видишь, так же как нельзя выразить словами отличие синего цвета от зеленого. Можно лишь повторять: вот это синее, а это зеленое².

¹ Ср.: «Некие три времени эти существуют в нашей душе... настоящее прошедшего – это память; настоящее настоящего – его непосредственное созерцание; настоящее будущего – его ожидание». Августин Аврелий. Исповедь. Петр Абеляр. История моих бедствий. М.: Республика, 1992. С. 170. См. также: Кант И. Соч.: в 8 т. Т. 3. М.: Чоро, 1994. С. 628–629; Гуссерль Э. Собр. соч. Т. 1. Феноменология внутреннего сознания времени. М.: Логос; Гнозис, 1994.

² Конечно, опираясь на знание физики, можно объяснить, что синему цвету соответствует длина электромагнитного излучения в диапазоне 420–490 нанометров, а зеленому цвету – в диапазоне 500–565 нанометров (нанометр – одна миллиардная метра). Однако ясно, что никакие нанометры не выразят различие между *ощущениями* синего и зеленого.

Тем не менее фактом является то, что люди, воспринимающие мир по-разному в силу биографических, психических и телесных различий, могут общаться друг с другом по поводу одних и тех же вещей, и каждый понимает, что имеет в виду другой. Следовательно, каким-то образом происходит преодоление всех этих различий, и в результате мы видим и воспринимаем мир более или менее одинаковым образом.

Значит, восприятие окружающего мира определяется не только и не столько нашими уникальными биографиями и телесными отличиями. Очевидно, действуют дополнительные факторы, нейтрализующие нашу индивидуальность. Эти факторы, следовательно, имеют общую для всех надиндивидуальную и надличностную природу. И они обеспечивают общность восприятия – видения, слышания и т. д. – окружающего мира, обеспечивают совпадение для многих людей того, что им представляется существенным или несущественным. Поэтому возможно взаимопонимание между людьми.

Для пояснения данной мысли сошлемся на рассуждения французского социолога Эмиля Дюркгейма (1858–1917) о так называемых социальных фактах.

Он пишет о том, что когда индивид действует как брат, супруг или гражданин, когда выполняет заключенные им обязательства, он исполняет обязанности, установленные независимо от него и до него сложившимися правом и обычаями. И система языка, которым мы пользуемся для выражения своих мыслей, а также профессиональные обычаи и навыки – все эти способы мыслей, действий и восприятия обладают тем замечательным свойством, что существуют вне индивидуальных сознаний. Эти общие способы поведения или мысли обладают принудительной силой. Принуждение не чувствуется, когда мы добровольно сообразуемся с ними, но появляется тотчас же, как только мы пытаемся им сопротивляться.

И действительно, представим, что мы начнем носиться с собственным уникальным видением вещей и явлений, и сразу обнаружим, что оказались в пустыне гордого одиночества.

Подчеркнем парадоксальность ситуации: общие способы мысли, действий и восприятия реализуются только через индивидов – в их поступках и размышлениях, но в то же время – независимо от самих индивидов: действуют через нас, но независимо от нас. Эти способы мысли, действий и восприятия являются коллективными по своему происхождению, они как камертон в руках музыканта, настраивают наши индивидуальные восприятия на общее для всех и каждого видение мира.

Таким образом, необходимо признать, что кроме индивидуальных восприятий, которые осуществляются на основе нашего собственного прошлого опыта, существует общая картина мира, выработанная опытом данной человеческой общности (культуры, нации, социальной группы). Эта единая картина мира определяет и, если можно так выразиться, унифицирует восприятие индивидов, заставляя видеть одинаковыми вещи и окружающий мир, несмотря на уникальность биографий, телесных и психологических свойств.

Мы в качестве вот этих индивидов смотрим на вещи реального окружающего мира, но видим и воспринимаем их в соответствии с той картиной, которая выработана прошлым опытом данной человеческой общности.

Эдмунд Гуссерль так пишет о восприятии окружающего мира древними греками: «Исторический окружающий мир греков – это не объективный мир в нашем смысле, но их картина мира, т. е. их собственное субъективное представление со всеми входящими сюда значимыми для них реальностями, среди которых, например, боги, демоны и т. д.»¹.

Итак, существует то, что можно назвать общей картиной мира, которая предопределяет восприятие вещей и явлений отдельными людьми, несмотря на их уникальность и индивидуальность.

В историческом времени картины мира сменяют друг друга, поэтому различают восприятие древнего грека, средневекового человека, человека Нового времени, наконец, современного человека, объясняющего все, что происходит, через физические, химические и информационные процессы, без каких-либо обращений к богам и демонам.

Эти картины мира имеют общую черту. Окружающий мир независимо от разных, часто исключаящих друг друга религиозных, мифических, научных и других объяснений – предстает в виде потока изменяющихся в пространстве и времени явлений, обладающих красками, звуками, запахами и прочими свойствами, воспринимаемыми нашими органами чувств. Шторм можно, конечно, объяснить как результат гнева морского царя Посейдона (античность), либо как результат перепада атмосферного давления (современная наука). Но для человеческого зрения и слуха любой эпохи шторм все равно останется катящимися серыми от пены валами, в грохоте которых тонут все остальные звуки.

Итак, в чувственной картине мир предстает как смена явлений в пространстве и во времени. Но теперь уже надиндивидуальный коллективный опыт соединяет в единое целое то, что удерживается в памяти, воспринимается вот сейчас и предвосхищается в виде ожидаемого будущего. В результате вся бесконечная череда явлений предстает в виде переходящих друг друга процессов природы.

Эта природа оказывается, с одной стороны, гераклитовским потоком бесконечно изменчивых явлений, в который, как известно, нельзя войти дважды. А с другой стороны, в нем проступают ритмы и повторы (Логос, по Гераклиту), позволяющие говорить о закономерностях на уровне чувственного восприятия. Конечно, каждый день неповторим, но в любом случае его сменит другой день, и каждое лето неповторимо, но ведь ясно, что его сменит очередная тоже неповторимая зима, которую сменит снова лето, и так далее. Это «и так далее» господствует в чувственном познании мира при

¹ Гуссерль Э. Философия как строгая наука. Новочеркасск: Агентство «САГУНА», 1994. С. 105.

всех изменениях в пространстве и во времени и позволяет предвидеть ход событий.

В основе этого «и так далее» лежит общее правило: «после такого-то явления всегда или почти всегда наступает вот это явление». Например, на вопрос, *почему* после лета наступила зима, мы отвечаем, *потому*, что *после лета всегда* наступает зима.

Или спрашиваем, почему сегодня с утра моросит дождь, и отвечаем, потому что вчера солнце зашло в тучу, а в таких случаях, как правило, с утра бывает пасмурно.

Нам важно зафиксировать, что отличительной чертой чувственного познания является объяснение *одних восприятий на основе других восприятий* при опоре на *общие правила*, отражающие коллективный опыт данной общности. Эти общие правила позволяют строить жизненные планы и реализовать их вопреки неповторимости явлений в пространстве и во времени.

Лекция 2. Природа как объект научного познания

Присматриваясь к природе, воспринимаемой нашими органами чувств, мы обнаруживаем особенность, которая выглядит как противоречие. Она состоит в том, что мы вынуждены говорить о *повторяемости неповторимого*.

Лето и зима непрерывным образом переходят друг в друга (через весну и осень), тем не менее мы уверенно различаем циклы времен года, на основании которых можем предсказывать будущее. Каждый кусок металла неповторим, но все они при нагревании увеличиваются в своих размерах. Любая человеческая жизнь уникальна, но каждый раз она оканчивается смертью.

Когда речь идет о противоречии, то чтобы двинуться дальше, а не просто любоваться его диалектичностью, нужно присмотреться к его сторонам и проверить их на соответствие законам логики. И, оказывается, если мы обратим внимание на факт именно *повторения* неповторимого, то можно обнаружить уязвимость тех общих правил, на которые опирается чувственное познание.

В самом деле, вернемся к вопросу, почему зима сменяет лето? И ответим: это происходит потому, что *до сих пор так было*. При этом сошлемся на коллективный опыт бесчисленного множества прошлых поколений, преодолевающий ограниченный опыт отдельного смертного индивида.

Но сам ответ «потому, что до сих пор так было» порождает новый вопрос: почему же каждый раз так было? И вот здесь чувственное познание не способно продвинуться дальше, потому что оно обречено, как мы выше выяснили, объяснять одни восприятия на основе других восприятий. Поэтому последним объяснением будет тавтология: каждый раз так было, потому что так было всегда¹. В этой тавтологичности всех конечных объяснений, кото-

¹ Тавтология (от греч. *ταυτο* – «то же самое» и *λόγος* – мысль, причина, речь) – повторение одних и тех же или близких по смыслу слов. Пример тавтологичного определения: *Кит* – животное из семейства *китовых*.

рые на самом деле ничего не объясняют, состоит ограниченность чувственного познания.

Чтобы преодолеть эту ограниченность, нам придется выйти за пределы того, что можно воспринять органами чувств, удержать в памяти и предвосхитить как ожидаемое в будущем. И перейти от синтеза чувственных восприятий во времени – к синтезу в мышлении. Этот переход к мышлению совершили древнегреческие философы. Мераб Мамардашвили в «Лекциях по античной философии» пишет о том, что у греков появляется стремление преодолеть взгляд на мир, который зависит от особенностей человеческого восприятия. Для этого они начали строить теорию не воспринимаемых нашими чувствами и не делимых далее на части элементов, т. е. атомов (идеи Демокрита, но не только его). И оказалось, что введение таких элементов позволяет описывать существующее, как оно есть, независимо от того, как оно воспринимается человеком в силу особого устройства его органов чувств¹.

Выяснилось далее, что атомы не могут касаться друг друга, иначе они состояли бы из частей: той, которая касается другого атома, и той, которая не касается. А частей не должно быть. Значит, атомы не касаются. Их должна разделять пустота. Но если атомы разделяет просто пустота, то вещи, состоящие из атомов, рассыпались бы. Значит не просто пустота. Между атомами должны быть отношения, которые их связывают в целое. Таким образом, получается, что сущее само по себе должно состоять из неделимых, дискретных единиц и отношений между ними.

Например, планеты Солнечной системы разделяет пустота. Но ведь планеты не разлетаются в бесконечное пространство. Они образуют единство, именно Солнечную систему. Значит, между ними есть отношения, связь. Когда Ньютона спрашивали, как же планеты и Солнце действуют друг на друга через пустоту, он отвечал – не знаю, гипотез не измышляю. То есть не строю догадок. Я вам дал уравнения, которые описывают движение Солнца и планет относительно друг друга, по этим уравнениям можно предсказывать поведение планет и Солнца и где они будут находиться в любой момент времени. Что же вам еще нужно?

Важно то, что выдвигаются два фундаментальных понятия для описания того, что есть: элементы и отношения между ними. И вот тут начинается самое интересное: греки стремились описать сущее как таковое, а получили понятия, которые дают возможность объяснять конкретные области сущего.

Например, что такое физика? Это наука об элементарных частицах и отношениях между ними, т. е. полях электромагнитных, гравитационных и др. А когда мы начинаем уточнять эти отношения, то необходимым образом вводим понятия физической реальности, физических пространства и времени, начинаем строить соответствующие порядки, иерархии и т. д.

А что такое биология? Это наука о живых организмах, состоящих из клеток и отношений между ними – обменных и информационных процессов.

¹ См.: Мамардашвили М. К. Лекции по античной философии. М., 1999. С. 139.

А далее вводятся уже биологическое пространство и биологические часы, т. е. время, иерархия органов и т. п.

А социология – это наука об индивидах и их отношениях. И снова вводятся теперь уже социальное время и социальное пространство, социальная иерархия и т. п. Правда, индивиды обладают сознанием, поэтому с познанием общества дело обстоит сложнее. Но об этом ниже.

Таким образом, греки заложили основы естествознания. Но с другой стороны, введя элементы и отношения между ними, греки параллельно построили, правда, не совсем осознавая это, фундамент математического знания – теорию множеств, позволяющую создавать математические модели различных областей реальности.

Поэтому, когда пишут о *непостижимой* эффективности математики в естественных науках¹, то не учитывают, что эта эффективность гарантирована тем, что у естественных наук и математики одна и та же понятийная основа: элементы и отношения между ними.

Вернемся теперь к вопросу, почему все же зима всегда сменяет лето? Если мы ответим: потому что всегда так было, то просто повторим в качестве ответа сам вопрос. Но, покинув круг чувственных восприятий и перейдя к мышлению, мы ответим теперь иначе: эта смена происходит потому, что планета Земля движется по замкнутой орбите вокруг Солнца при одновременном вращении вокруг оси под определенным углом к плоскости орбиты. Очевидно, что такое объяснение не вписывается в следование во времени. Нельзя ведь сказать, что *сначала* Земля начала двигаться по орбите вокруг Солнца и т. д., и *после* этого лето и зима начали сменять друг друга. Здесь нет ни *сначала*, ни *после*, потому что эти понятия применимы только для описания того, что можно воспринять органами чувств. Но движение планеты Земля по орбите вокруг Солнца не является тем, что может быть воспринято органами чувств – через краски, запахи, шероховатость... Так же как нельзя потрогать орбиту или увидеть ее в виде линии определенного цвета и определенной толщины. Движение по орбите и саму орбиту можно лишь мыслить.

А почему любой металл расширяется при нагревании? Потому что так устроена его кристаллическая решетка. Ее тоже нельзя воспринять непосредственно, так как у нее нет запаха, цвета, звука, но есть лишь атомы и пустота². Но можно построить *математическую модель*, которая позволит понять свойства металла, в том числе способность расширяться при нагревании, проводить электрический ток, способность к окислению и т. д. И лето сменяется зимой, потому что такова математическая модель движения Земли по орбите вокруг Солнца. Конечно, не математическая модель движет Землю

¹ См.: Вигнер Е. Непостижимая эффективность математики в естественных науках // Успехи физических наук. 1968. Т. 94. Вып. 3. С. 535–546.

² И в самом деле, даже в электронный микроскоп мы увидим не саму кристаллическую решетку, а совокупность чего-то такого, что можно лишь интерпретировать в качестве кристаллической решетки.

вокруг Солнца, она лишь описывает не воспринимаемое органами чувств движение Земли по орбите, которое является конечной причиной воспринимаемой органами чувств смены времен года.

Итак, мы перешли от принципа чувственного восприятия: объяснять одни восприятия на основе других восприятий, к принципу: *объяснять воспринятое через помысленное*. Этот принцип и лежит в основе *научного* познания природы. Здесь уместно вспомнить Платона с его примером рисунка четырехугольника на мокром песке: мы объясняем свойства нарисованной фигуры, имея в виду свойства фигуры, витающей перед нашим *умственным* взором.

Наука начинается там, где видимое объясняют мыслимым. Например, зримо воспринимаемые океанские приливы объясняют незримым, но описываемым математическими уравнениями действием поля тяготения Луны. Можно еще так сказать: наука начинается там, где совершается скачок от того, что воспринимается чувствами, к тому, что чувствами не воспринимается, но может быть описано в виде математических моделей. Которые, в свою очередь, позволяют предвосхищать то, что может восприниматься чувствами. И тогда ответ «происходит так, потому что всегда происходило так» заменяется другим ответом: «происходит так, потому что таковы уравнения».

Сделаем следующий шаг. На самом деле математические модели не описывают непосредственно то, что происходит в пространстве и во времени. Например, реальное движение Земли со всеми его мельчайшими деталями невозможно выразить даже очень сложным уравнением. Математика есть наука об идеальных предметах, и описывать она может только эти идеальные предметы.

Поэтому назовем еще одну черту научного мышления: использование особых содержательных абстракций, или абстрактных предметов, выступающих посредниками между математическими моделями и реальностью. Примерами таких абстракций являются материальная точка, идеальный газ, математический маятник, инерциальное тело¹, неупругая механическая связь, абсолютно черное тело, планетарная модель атома... В реальной природе нет равномерного и прямолинейного движения, потому что какие-то силы (например, силы тяготения) всегда действуют на тело, нет материальных точек, не имеющих объема, и реальное устройство атома не совпадает с планетарной моделью².

Но на основе мысленных действий (в том числе мысленных экспериментов) над этими абстракциями строится научное знание о реальных природных процессах. Поэтому науку можно определить еще так: это – объяснение действительности посредством абстрактных предметов³. И вот оказы-

¹ Инерциальным называется тело, которое движется прямолинейно и равномерно, пока на него не окажет воздействие какая-либо сила.

² Здесь напрашивается параллель между этими абстракциями и идеями Платона.

³ См.: Мамардашвили М. К. Формы и содержание мышления. М.: Высш. шк., 1968. С. 18.

вается, что такой способ объяснения и понимания того, что происходит в реальной природе, позволяет производить массовыми тиражами артефакты, которые естественным путем никогда не могли бы появиться: паровые машины, летательные аппараты, электрические генераторы, лазерные устройства, компьютеры, продукты генной инженерии...

Известно, что в основе всей совокупности орудий античного мира: лук, катапульта, весло, парус, плуг, колодезный журавль, лебедка, весы, винт, топор, колесо, даже обычная дверь, – лежит принцип рычага¹. Но рычаг в виде чертежа – плечо и стрела вектора приложенной к нему силы – дает прямоугольный треугольник, а в виде движения плеча под действием силы дает круговое движение. А прямоугольный треугольник и окружность выступают теми элементарными фигурами, на которых строится вся евклидова геометрия.

Здесь мы видим, как геометрия (отрасль математики), абстракция рычага и орудийная практика выступают взаимосвязанными звеньями конкретного исторического целого. Это историческое целое и соответствует античной науке о природе.

Лекция 3. Понимание другого

Когда мы общаемся с другим человеком, то воспринимаем зрением, слухом и прочими органами чувств всего лишь движение его тела: взмах руки, поворот головы, перемещение в пространстве, мимику лица, речь как поток звуков. Но истолковываем это движение как внешнее выражение его внутренней жизни: мыслей, намерений, эмоций, болевых и других ощущений: чувства голода, жажды, полового влечения и т. д. Это примысливание внутренней жизни в качестве особого доведка отличает восприятие живого человеческого тела от восприятия природных тел и процессов.

На первый взгляд, здесь уместна аналогия с научным познанием природного мира. Ведь и в познании природы мы не ограничиваемся тем, что воспринимаем непосредственно органами чувств: смена зимы и лета, сверкание радуги, течение реки, в которую нельзя войти дважды. Но строим абстрактные модели, которые описываются математическими уравнениями.

Различие состоит в том, что абстрактные модели являются пусть идеализированными, но все же подобиями реальных процессов, протекающих в пространстве и во времени, а наша так называемая внутренняя жизнь никоим образом не может быть представлена в виде процесса в пространстве и во времени.

¹ Здесь можно сослаться на работу неизвестного античного автора «Механические проблемы», а из современных – на работу А. В. Ахутина. См.: Ахутин А. В. История принципов физического эксперимента (от античности до XVII в.). М.: Наука, 1976. С. 82–89. Сам принцип рычага – еще одна содержательная абстракция. Между прочим, здесь прямо напрашивается аналогия с платоновской идеей.

Человек с точки зрения телесного строения есть лишь совокупность физических, химических, информационных и тому подобных естественных процессов. Никакого внутреннего мира как особой реальности, отличной от этих процессов, в человеческом теле мы не обнаружим. Получается, что само использование выражения «*внутренний мир*» является метафорой.

Итак, при восприятии живого человеческого тела мы примысливаем, как бы *вкладываем* в него (еще одна метафора) то, что никоим образом нельзя обнаружить в виде пространственно-временного процесса.

Однако не все так плохо. Каждый человек прекрасно воспринимает, причем с очевидностью, свой собственный внутренний мир – свои мысли, желания и эмоции. И ничто не мешает по аналогии с самим собой представить и понять внутренний мир другого человека как такого же рода субъективную реальность, пусть не воспринимаемую так же непосредственно, как собственный внутренний мир¹.

Проблема состоит в том, что речь идет о внутреннем мире *другого* человека, поэтому нет гарантии, что в той же самой ситуации этот другой человек будет чувствовать, желать и мыслить то же, что и мы. Так же как нет гарантии, что в такой же ситуации он поступит, как мы.

Здесь мы начнем рассуждать подобно тому, как рассуждали ранее о чувственном восприятии. Конечно, то, что думают, желают и чувствуют разные люди, определяется их уникальными биографиями, а также телесными и психическими особенностями. Пятилетний ребенок может истолковать одну и ту же ситуацию иначе, чем взрослый человек. И женщина иначе, чем мужчина, поведет себя при тех же обстоятельствах.

Представим, что мужчина и женщина сидят за столиком в кафе, и мужчина женщине передает солонку. Для мужчины это окажется всего лишь передачей солонки, а женщина почувствует в том, *как* он передал солонку, изменение его отношения к ней.

И все же является фактом, что люди – мысля, желая и чувствуя по-разному, – тем не менее *понимают* друг друга, и на основе этого понимания способны учитывать и предвосхищать поведение друг друга. Мы способны вести диалог и, как правило, понимаем, что хочет сказать другой, даже если этот другой сказал что-то невпопад.

Значит, существует некий механизм общения, позволяющий обойти эту, казалось бы, непреодолимую преграду – иметь дело с личностями, выступающими в качестве носителей уникальных внутренних миров. Этим механизмом является *типизация*: чтобы понять другого, мы воспринимаем его не как уникальную личность, но как *тип*.

Например, вот в этом человеке мы видим продавца, который, и для нас это совершенно понятно, стремится быстрее и подороже реализовать свой

¹ Мы не касаемся здесь вопроса об онтологическом статусе внутреннего мира, его способности существования, мы просто принимаем, что он есть, не важно, каким способом. Нам интересуется возможность *познания* внутреннего мира.

товар, а в этом человеке видим пешехода с понятными мыслями успеть перейти улицу на зеленый свет, а вот это просто женщина, потому она и ведет себя как женщина, а этот человек – студент. Рассматривая людей как типы, мы унифицируем, или, лучше сказать, стандартизируем их внутренние миры, тем самым делаем предсказуемым и понятным их поведение. Теперь, чтобы узнать, что думает этот человек, нам достаточно знать, что он *должен* думать в качестве типа: продавца, пешехода, женщины, студента¹.

Мое восприятие других как исполнителей типичных ролей в свою очередь типизирует меня самого. Ведь и я вхожу в отношения с другими в качестве пешехода, или покупателя, просто мужчины или преподавателя².

Вся совокупность типов складывается в исторически-определенное общество или определенную культуру. Например, средневековое общество представляет набор одних типов – рыцарь, ремесленник, священник, феодал, земледелец, а восточное общество – совокупность других типов. А современное европейское общество – еще одна совокупность типов. Даже такие универсальные типы на все времена, как мужчина и женщина, подросток и взрослый, в каждую историческую эпоху и в каждой культуре получают свое определенное содержание, а значит, им соответствуют по-разному оформленные стандартизированные внутренние миры.

Различие эпох и культур выражается в языке, который является важным, хотя и не единственным средством стандартизации и типизации внутренних миров – чувств, мыслей и образов³. Язык соответствующей эпохи или культуры, формируя внутренние миры людей, делает возможным взаимопонимание.

Ну а все же – происходит ли постижение другого как вот этой неповторимой личности? Оказывается, происходит, но при особом способе общения, который в социологии называется «лицом-к-лицу»⁴. Здесь люди оказываются в общем пространстве, когда непосредственному восприятию одного доступны тело, жесты, походка и выражение лица другого в качестве симптомов, или знаков его мыслей и чувств. Но главное – налицо пребывание в общем внутреннем времени, которое Анри Бергсон назвал длительностью в противоположность физическому времени, измеряемому, например, равномерным движением стрелок по кругу часового циферблата. Два человека участвуют в од-

¹ Мы опираемся на концепцию типизации человеческого поведения Альфреда Шюца. См. его статью «Обыденная и научная интерпретация человеческого действия» в кн.: Шюц А. Избранное: Мир, светящийся смыслом. М.: Российская политическая энциклопедия, 2004.

² Ср.: Шюц А. Избранное: Мир, светящийся смыслом. М.: Российская политическая энциклопедия, 2004. С. 21.

³ Среди других механизмов типизации нашего поведения и наших внутренних миров можно назвать обычаи и традиции, систему образования, средства массовой коммуникации.

⁴ Мы заимствуем данный термин, не следуя в точности тому, как он используется разными авторами, в том числе самим А. Шюцем.

ном жизненном процессе и схватывают в живом настоящем ход мыслей друг друга, имеют общие надежды, тревоги и планы на будущее, биография и жизненный опыт одного сплетаются с биографией и жизненным опытом другого. Поэтому оба выступают друг для друга не примерами типичного поведения, но уникальными, индивидуальными личностями.

Такие отношения характерны для людей, живущих в длительном браке; для тесно общающихся друзей, которых объединяют общие воспоминания; для людей, выполняющих совместную работу и вынужденных понимать друг друга, что называется, «с полуслова».

Роман Ингарден, говоря о восприятии психической жизни другого человека, приводит пример: я обнаруживаю что-то такое, о чем другой не может и не хочет сказать, например если он стыдится. А я знаю об этом до того, как он сам это осознал. Что-то изменилось, хотя сам этот человек еще не вполне понимает, что же в нем изменилось. Она меня любит, я знаю это¹.

Итак, существуют ситуации непосредственного восприятия внутреннего мира другого. Однако необходимо признать, что и в этом случае личность раскрывается лишь отдельными своими сторонами, никогда не оказываясь прозрачной для другого в своей окончательной глубине².

Но вот общение «лицом-к-лицу» прерывается, потому что жизненные обстоятельства заставили расстаться на какое-то время его участников. Близкий человек продолжает восприниматься в переписке или воспоминаниях на основе прошлого образа, сложившегося в ситуации «лицом-к-лицу». Но этот образ постепенно, а далее все в большей степени вытесняется соответствующим типом, например «друг вообще». И даже при возобновлении прежних непосредственных отношений выяснится, что общаешься с человеком, у которого появились новый жизненный опыт и новые впечатления, известные «по его рассказам». В дальнейшем все в большей степени тип начнет замещать уникальную личность, с которой когда-то проживалось общее время и общее пространство.

Но важно то, что само существование ситуаций непосредственного восприятия и понимания другого служит доказательством реальности не только моей собственной внутренней жизни, но всех и каждого.

Таким образом, в жизни человеческого общества необходимо различать две параллельно сосуществующие стороны: бытие людей в качестве уникальных личностей с общающимися, хотя и никогда не прозрачными до конца для других (и для самих себя) внутренними мирами, и бытие людей в качестве типов, понимающих друг друга на основе абстрактных моделей поведения.

¹ См.: Ингарден Р. Введение в феноменологию Эдмунда Гуссерля / пер. А. Денежкина и В. Куренного). М.: Дом интеллектуальной книги, 1999. Лекция третья.

² Даже самого себя, согласно Зигмунду Фрейду, человек не способен познать в «окончательной глубине». Но представим людей совершенно прозрачных друг для друга. У них дно души совпадало бы с ее поверхностью. Такое общество одномерных существ описано в романе Владимира Набокова «Приглашение на казнь».

Лекция 4. *Познание социальной реальности. Познаваем ли мир?*

Описывая научное познание природных процессов, мы показывали, что его важной чертой является подмена чувственного восприятия тем, что можно лишь мыслить. Вспомним снова Демокрита: «Только во мнении существуют цвета, звуки, сладкое и т. п., по истине же существуют лишь атомы и пустота». Поэтому неважно, что люди думают о природе на основе своих чувств, эмоций и того, что им кажется верным. Потому что то, что им кажется верным, зависит от их телесного и психического устройства, от типа общества и культуры, а все это могло бы быть иным. Важным оказывается лишь то, что считает наука на основе своих абстракций, например таких, как атомы и пустота, в которых совершенно исчезают всегда противоречащие друг другу мнения людей.

Однако может ли социолог, изучающий *общество*, не учитывать то, что кажется верным самим членам общества? Ведь общество – это жизнь людей и то, что они о ней думают. Здесь справедлива теорема Томаса¹: «Если люди определяют ситуацию как реальную, то она будет реальной по своим последствиям». Например, от того, какие религиозные ценности люди считают истинными, зависит их реальная жизнь.

Итак, мнения людей относительно свойств социальной реальности оказывают влияние на свойства самой социальной реальности. Поэтому невозможно познавать социальную реальность без учета того, как ее воспринимают сами люди. Но если это учитывать, то будет ли такое познание научным и объективным?

Ранее мы зафиксировали, что в жизни общества необходимо различать две параллельные стороны: бытие людей в качестве личностей с их уникальными внутренними мирами и бытие этих же людей в качестве типов, поведение которых можно понимать на основе абстрактных моделей.

Не означает ли этот параллелизм неизбежность раздвоения и самой социальной науки на два в корне различных метода, лишь в сумме позволяющих получать истинное знание об обществе? Но, может быть, речь идет о диалектических крайностях, которые при ближайшем рассмотрении переходят друг в друга, а представление об их коренном различии порождено незнанием законов диалектики?

Если мы рассмотрим историю социологии, то обнаружим в ней две конкурирующие парадигмы. Одну называют интерпретативной. Другую – структурной парадигмой.

Интерпретативная парадигма состоит в том, что общество рассматривается как результат взаимодействия индивидов, обладающих сознанием. Индивиды придают смысл своим действиям и на этой основе строят совместную жизнь. Поэтому исходной реальностью признается сознательная деятельность живых, конкретных, неповторимых индивидов-личностей, а клас-

¹ Уильям Айзек Томас (1863–1947) – американский социолог и социальный психолог.

сы, нации, государство и т. п. рассматриваются как полезные абстракции, позволяющие индивидам регулировать отношения между собой.

Представителями интерпретативной парадигмы являются Макс Вебер, Георг Зиммель, Альфред Шюц, Питер Бергер, Томас Лукман. Большую роль в развитии интерпретативной социологии сыграли идеи феноменологии Эдмунда Гуссерля.

Согласно Георгу Зиммелю, социальная реальность есть результат взаимодействия конкретных личностей. Это взаимодействие «сгущается» в социальное тело, которое приобретает объективность и в конечном счете независимость от самих взаимодействующих личностей.

Современные веяния в развитии интерпретативной парадигмы можно связать с постмодернизмом, для которого общество есть «поле возможностей» для проявления деятельности индивидов. Последствия их действий не заданы жестко, они многовариантны и выступают в качестве «событий».

В интерпретативной социологии акцент переносится на глубинные многочасовые интервью с конкретными индивидами, на те смыслы, которые они придают своим действиям и поступкам. Здесь исследуется понимание конкретными индивидами того, что происходит с ними самими и с другими людьми.

Структурная парадигма состоит в том, что основой общества считаются классы (страты), нация, государство как особые надындивидуальные реальности, определяющие поведение индивидов в качестве типов независимо от их сознания, воли и желаний. Общество рассматривается как самостоятельная структура, имеющая системные свойства, не выводимые из свойств индивидов.

Такое понимание общества развивали самые первые социологи: Огюст Конт, Герберт Спенсер, Эмиль Дюркгейм. Среди них можно поместить Карла Маркса с его определением сущности человека как совокупности общественных отношений и выводом, что в основе исторического развития лежит борьба классов. Из современных социологов (XX век) можно назвать Толкотта Парсонса и Роберта Кинга Мертон.

Структурную социологию вполне можно понять по аналогии с естествознанием. Здесь опираются на статистику и опросы больших масс людей, в которых тонет индивидуальность конкретного индивида, но действуют законы больших чисел. Поэтому, как и в естествознании, можно строить уравнения и каузальные модели с коэффициентами статистически значимых связей, выражающих тенденции развития общества и социальных групп.

Итак, структурная социология рассматривает индивида как представителя определенной социальной группы, или, если вернуться к терминологии предыдущего раздела, как представителя типа.

И ведь действительно, мужчина и женщина начинают встречаться не случайным образом, а потому что принадлежат к соответствующим полярным типам. А если уточнить, что речь идет, например, о женатом мужчине и незамужней молодой женщине, то получим более конкретный сценарий по-

ведения и перспектив отношений между данными типичными персонажами. Можно принять во внимание психологические типы персонажей и вид перенесенных в детстве психотравм¹, социальное происхождение и национальные традиции, уровни образованности и типы семей, в которых выросли наши герои, и тогда, в конечном счете, получим почти исчерпывающий рисунок поведения исследуемой пары.

Но именно – *почти*. Какие бы типологические уточнения мы ни вносили, а список их в принципе может быть бесконечным, все же сохранится зазор между реальным поведением вот этих двух индивидов и тем, что можно дедуцировать из всей совокупности общих структур. Этот зазор принципиально нельзя устранить, так сказать, *дожать*, вводя все новые и новые типологические уточнения.

И тогда становится необходимым поменять стратегию анализа наших персонажей: увидеть в них живых индивидов, каждый из которых стал частью биографии другого, способных в любой момент уклониться от предписанной типологической траектории и проявить себя совершенно иначе, вопреки каузальным моделям, законам больших чисел и коэффициентам статистических взаимосвязей.

Важно то, что обнаруживается *невозможность* непрерывным движением мысли перейти от одного способа рассмотрения к другому. Данный дуализм неустраним, как дуализм квантовых частиц, которые приходится рассматривать то как корпускулы, то как волны в зависимости от используемого экспериментального оборудования. Но если невозможно непрерывное движение мысли от одной парадигмы к другой, то остается принять неустранимость разрыва между двумя способами социального познания и признать иллюзорным стремление к формированию некоего единого взгляда на процесс познания социальной реальности.

Мы рассмотрели такие формы познания, как чувственное восприятие, научное познание природы, понимание *другого*, познание социальной реальности. Обратим внимание на то, что эти формы невозможно рассматривать в качестве переходящих друг в друга разновидностей или ступеней единого процесса познания.

Каждая форма не выводится из другой, но заменяет другую. Известно, что на основе одного и того же созерцания движения солнца с востока на запад и кругового движения звезд на ночном небе были построены в рамках одной и той же эпохи взаимоисключающие модели мира – гелиоцентрическая и геоцентрическая, причем для каждой был разработан свой математический аппарат². Получается, что нельзя перейти необходимым образом от

¹ Вспомним Зигмунда Фрейда.

² В античности гелиоцентрическая система Аристарха Самосского сосуществовала с геоцентрической системой Аристотеля. Лишь позднее утвердился аристотелевско-птолемеевский геоцентризм, основанный на допущении, отнюдь не вытекающем из чувственной картины мира, противоположности несовершенного «подлунного» и совершенного «надлунного» миров.

чувственного восприятия к какой-то одной определенной абстрактной модели. А это означает, что чувственное и научное познание не могут рассматриваться как разновидности единого познавательного процесса. Мы имеем здесь не переход, но скачок: например, либо к птолемеевской, либо к коперниканской модели. Значит, чувственное и научное познание природы оказываются несоизмеримыми формами познания. Это – не разные формы одного и того же, но просто разные формы¹.

Сравнивая научное познание природы и социальной реальности, мы обнаруживаем и здесь отсутствие единого основания. В первом случае мы абстрагируемся от мнений людей о реальности, а во втором – не абстрагируемся. Очевидна невозможность некой промежуточной формы, которая позволила бы немножко абстрагироваться от мнения людей, а немножко не абстрагироваться². Тут снова действует правило: либо – либо.

Наконец, внутри социального познания мы встречаем две взаимоисключающие формы: познание другого как живой личности с неповторимым внутренним миром и познание другого как представителя той или иной социальной общности, или типа. Либо рассматривается личность, и тогда используются одни методы исследования, либо – тип, и в таком случае речь должна идти о других методах исследования.

Итак, процесс познания реальности должен рассматриваться не как единство многообразных форм, но как многообразие разных единств: не ветви одного дерева, но разные деревья, если и с общим основанием, то по крайней мере, не данным нам с очевидностью. Напомним, что Кант называл чувственность и рассудок двумя основными стволами человеческого познания, вырастающими, быть может, из одного общего, но неизвестного нам корня (Общая задача чистого разума, Введение)³.

Для проведения более современной параллели обратимся к рассуждению Мартина Хайдеггера. В работе «Из диалога о языке. Между японцем и спрашивающим» Хайдеггер пишет об опасности, которая таилась в разговорах между ним и японским графом Куки относительно существа восточноазиатского искусства и поэзии. Дело в том, что сам немецкий язык, на котором велась беседа, постоянно разрушал возможность сказать то, о чем шла речь. Хайдеггер напоминает свое определение языка как дома бытия, и говорит о том, что «мы, европейцы, живем, надо думать, в совсем другом доме, чем восточноазиатский человек». И если учесть, что языки «здесь и там» не просто различные, но исходят в корне из разного существа, то диалог между домами оказывается почти невозможным⁴.

Хайдеггер ставит под вопрос возможность диалога между европейской и восточноазиатской культурами, в котором зазвучало бы нечто *вытекаю-*

¹ Можно провести параллель со стороной квадрата и его диагональю. Оба элемента входят в одну фигуру, и в то же время несоизмеримы, то есть не имеют общей меры.

² Как говорится, нельзя чуть-чуть забеременеть.

³ Кант И. Соч.: в 8 т. Т. 3. М., 1994. С. 59.

⁴ См.: Хайдеггер М. Время и бытие: Статьи и выступления. М., 1993. С. 275.

щее из одного источника. То есть под вопрос ставится единство человеческой культуры, которая на деле выступает как многообразие качественно различных единств.

У нас речь идет о формах познания. Невозможность непрерывного перехода от одной формы к другой можно понять как аргумент в пользу принципиальной фрагментарности человеческого знания – различных углов зрения, каждый из которых вырезает свою сторону реальности, но эти стороны обречены на отсутствие единства между собой. Так, цилиндр проецируется в виде прямоугольника на одной плоскости и в виде круга на другой. И очевидно, что, сколько бы мы ни прикладывали круг к прямоугольнику, мы не вернемся снова к цилиндру. Не является ли и наше знание реальности такого же рода суммой проекций различных человеческих познавательных способностей? И не получаем ли мы в виде знания о реальности лишь то, что сами в нее вложили?¹

Представляется, однако, что именно фрагментарность и несоизмеримость форм познания является залогом нашей способности познавать реальность как она есть, по крайней мере в степени, достаточной для достижения наших жизненно важных целей².

Юрий Лотман в начале своей книги «Культура и взрыв» пишет о том, что язык создает свой мир, и одним из важнейших оказывается вопрос о степени соответствия мира, создаваемого языком, миру, лежащему за его пределами. Он делает вывод о неизбежности того, чтобы эта реальность охватывалась не одним каким-то языком, а только их совокупностью, и называет иллюзорным представление о возможности одного языка для выражения внеязыковой реальности. Минимальной работающей структурой является наличие двух языков, неспособных по отдельности охватить внешний мир. Эта неспособность – не недостаток, но условие адекватного отражения, ибо диктует необходимость *другого* (другой личности, другого языка, другой культуры). Поэтому представление об оптимальной модели с одним предельно совершенным языком должно быть заменено образом структуры с минимально двумя, а фактически с открытым списком разных языков, взаимно необходимых друг другу в силу неспособности каждого в отдельности выразить мир³. Лотман подчеркивает, что условием адекватности отражения внеязыковой реальности является взаимная непереводаемость или ограниченная переводимость языков⁴.

¹ Ср.: «Мы сами вносим порядок и закономерность в явления, называемые нами *природой*, их нельзя было бы найти в явлениях, если бы мы или природа нашей души не вложили их первоначально» (Кант И. Соч.: в 8 т. Т. 3. М., 1994. С. 640).

² Ср.: «Как ни далеко человеческое знание от универсального или совершенного постижения всего существующего, оно все-таки обеспечивает наиболее существенные интересы человека». (Локк Дж. Соч.: в 3 т. Т. 1. М., 1985. С. 78).

³ См.: Лотман Ю. М. Культура и взрыв. М., 1992. С. 13.

⁴ Там же. С. 8–10.

Если мы вместо языков введем различные формы познания реальности, то, следуя параллельно мысли Лотмана, должны признать необходимость и неизбежность различных, причем не переводимых друг в друга форм познания, которые лишь в своей сумме способны дать более или менее адекватное отражение свойств реальности как таковой. А также должны признать невозможность построения единственно правильной гносеологии, вбирающей в себя отдельные формы познания в так называемом снятом виде.

Это означает, что имеется возможность представить проблему познания реальности – природной и социальной – отнюдь не в контексте гегелевских категорий снятия и единства противоположностей. Но на основе признания *неустранимой дискретности познавательного дискурса* и отказа от установки на формирование – пусть в отдаленном будущем – единой теории познания, включающей различные его формы как частные, переходящие друг в друга случаи.

Тема 9. Культура и цивилизация

Лекция 1. Культура и ее определения

Мы начнем с самого общего определения культуры, которое будет самым абстрактным, но зато и самым исходным. В качестве такого определения мы выбираем формулировку Зигмунда Фрейда, основателя психоанализа.

Культура – это все то, в чем человеческая жизнь возвысилась над своими биологическими обстоятельствами и чем она отличается от жизни животных¹.

Иными словами, культура – это преодоление животного начала в человеке, или преодоление природного начала в человеке. Или еще иначе – отрицание естественного начала.

Если опираться на русского философа Вл. Соловьева, то можно сказать, что культура начинается со стыда, т. е. с недопущения того, чтобы природное, или животное, начало господствовать над нами. Говорят, что естественно, то не безобразно. С точки зрения нашего определения культуры, наоборот, что естественно, то безобразно. Потому что культура – это преодоление естественного.

Данное определение проводит границу между человеком и животным, оно как бы говорит: мы – не животные. В то же время оно недостаточно, потому что говорит, кто мы не есть, однако не сообщает, кто мы есть. Например, если сказать, что этот мел нечерный, то остается неизвестным, а какого же цвета этот мел. Он может быть синий, зеленый и т. д. Так и здесь. Если культура – это то, чем мы отличаемся от животных, то остается вопрос, а чем же мы от них отличаемся? Попробуем определить это отличие.

¹ См.: Фрейд З. Будущее одной иллюзии // Сумерки богов. М., 1990.

Специфика животного состоит в том, что его поведение определяется инстинктом и внешними обстоятельствами, животному присуща более или менее жесткая специализация. Например, животные делятся на хищников и травоядных, они распределены по климатическим нишам, по особенностям пищевого рациона. У животных есть потребности – в пище, в жилище, в продолжении рода, но важно то, что способ удовлетворения этих потребностей строго запрограммирован. Например, потребность в жилище удовлетворяется тем, что у медведя именно берлога, у птицы гнездо, у бобра плотина на реке должна поднимать воду, чтобы закрывать вход в жилище, и т. д. Поэтому не животное само решает, какое строить жилище, за него решает его собственная природа, его инстинкты, определенное устройство его нервной системы.

В человеке животное начало преодолевается, это должно означать отрицание предопределенности, специализации, зависимости от собственного устройства и от среды. Переход к культуре означает переход к такому состоянию, когда не инстинкты и не специфика окружающей среды, но сам человек определяет свои действия и способ удовлетворения своих потребностей. Например, у человека, как и у животных, есть потребность в продолжении рода, но способ удовлетворения этой потребности не предопределен однозначно органическим устройством человека. Поэтому в разных культурах существуют свои брачные правила, виды семьи, различные типы отношений между мужчинами и женщинами.

Таким образом, не среда и инстинкты определяют человеческое бытие, а сам человек определяет собственное бытие. На философском языке это называется самоопределением, или *свободой*.

Итак, преодоление природного начала в человеке, или культура, означает переход к новому типу бытия – к свободе. Таким образом, вместе с человеком, или культурой, в мир приходит свобода. Приходит бесшумно, без особых революций, незаметно. По выражению философа Мераба Константиновича Мамардашвили, культура, или свобода, – особая космическая сила, однажды вспыхнувшая на земле.

Сложно уловить момент, когда на земле возникает человеческая культура. Каждый раз она или уже есть, или еще не возникла. Никак не могут найти первых людей. Находят стоянки вроде бы самых примитивных людей, но обнаруживается, что это вырожденное состояние более раннего, но более развитого состояния. То есть культура более ранняя может оказаться более развитой. Например, современные человекоподобные обезьяны, скорее всего, являются не нашими прямыми предками, а тупиковой ветвью развития общих с нами прародителей.

Итак, культура – это самоопределение и свобода, отрицание предопределенности. Отсюда вытекает вторая характеристика культуры: культура всегда *творчество*, создание того, чего до этого не было. Культура всегда изобретение. Она всегда артефакт, т. е. искусственный факт. Возникает семья, очаг, часы, рычаг, одежда, художественное творчество, например при-

митивные статуэтки, которым полмиллиона лет. Все это появляется не в силу природных законов, не в ходе естественного процесса, но в результате творческого акта человека. По законам природы очаг или часы не могли бы возникнуть. Человеческая семья основана на запрете инцеста, т. е. физической близости между близкими родственниками, и этот запрет возник не в силу каких-либо естественных законов, например законов психологии, но в качестве сознательного самоограничения. Однажды был введен запрет, и возникла человеческая семья.

Третья характеристика культуры. Культурные акты всегда *избыточны*. Создаются полезные вещи и умения, но вместе с тем создается нечто бесполезное, вроде бы лишнее, но потом выясняется, что именно это бесполезное и лишнее порождает человеческое в человеке, обеспечивает дальнейшее движение вперед. При раскопках обнаруживают скребки для обработки шкур: один конец заострен, другой широкий, чтобы можно было держать в руке. Все полезно и продумано. Но одновременно налицо нечто лишнее. Скребок выполнен симметричным. Зачем симметричным? Это не повышает производительность обработки шкур, наоборот, несимметричный, возможно, более удобно лежал бы в руке. Но симметричное более красиво! То есть стремились с самого начала к лишнему, избыточному с точки зрения непосредственной полезности, на это затрачивался дополнительный труд.

И в современном обществе есть люди, способные к избыточному. В школьном возрасте они заглядываются в окно на прыгающего воробья вместо того, чтобы слушать задерганную жизнью учительницу. Потом у них не хватает толку 8 часов в день закручивать гайку на конвейере или стрелять из окопа по человеческим фигуркам. Они не приспособлены к жизни, в которой всегда есть место подвигу. Зато их «осеняет», и они могут написать рассказ или пару рифмованных строк, в которых выразят то, что никому не под силу. Или почувствуют то, о чем никто пока еще не подозревает, – очередной надвигающийся психоз войны или революции. Или придумают то, что потом назовется компьютером.

Итак, культура – это свобода, творчество, избыточность. Дадим еще одну характеристику культуры. Культура всегда *непрочна*. Сохранение ее не гарантируется законами природы, психологии, общества. Потому что часто она противоречит этим законам. Например, моральная норма «не убий» противоречит реальным отношениям между людьми. Но если сохранение культуры не гарантируется законами природы, психологии и общества, то это означает, что она нуждается в постоянных усилиях по ее поддержанию. Кто-то должен постоянно воспроизводить знания, беречь библиотеки, культивировать высокую классику вроде опер Моцарта в самый разгул массовой культуры, сохранять так называемое элитарное искусство, непонятное массам, потому что само собой это не сохранится.

Но именно эти тонкие вроде бы безделушки, т. е. опять-таки нечто избыточное, обеспечивают движение вперед и вообще выживание культуры. Люди постоянно должны сохранять и воспроизводить снова и снова то, что

однажды было создано, потому что предоставленное самому себе оно не сохранится и исчезнет без следа. Как если улицы не подметать неутомимо и упорно, то они сами по себе не подметутся, и начнется запущенность и дикость. Культуру можно сравнить с очагом, в котором необходимо постоянно поддерживать огонь, иначе он потухнет и больше не возгорится. Нужно специально тратить силы и труд на поддержание очага культуры, каждого культурного завоевания, не важно, идет ли речь о трудовом навыке, кулинарном рецепте, поэзии, открытии художника или тонкости в искусстве любви. В противном случае все это рассыплется в прах, потому что в самой природе или, скажем так, в нашей физиологии, устройстве мозга культура не заложена, не закодирована.

Объединяя перечисленные характеристики культуры, получаем две важные ее стороны. Первая – создание нового, не вытекающего из прежнего состояния, деятельность по изобретению, творчество. Вторая – труд по сохранению однажды открытого и достигнутого.

В разных обществах на первый план может выходить и становиться господствующей либо та, либо другая сторона культуры. В зависимости от того, какая сторона в обществе выходит на первый план, можно говорить о различных типах культур. В европейской, точнее евро-американской, культуре ведущей является первая сторона – деятельность по созданию нового. Поэтому европейские общества постоянно изменяются во времени, для них характерно непрерывное развитие. В восточных обществах ведущей является деятельность по сохранению однажды достигнутого и освоенного. Поэтому восточные общества более или менее консервативны. Но в любом обществе обе стороны культуры обязательно присутствуют, без них нет самой культуры.

Перейдем к *антропологическим* предпосылкам возникновения культуры. Антропологические предпосылки – это биологические, телесные признаки, которые отличают человека от других живых существ. Особенность этих биологических признаков состоит в том, что они позволяют преодолевать господство именно биологического в человеке. В литературе обычно называют три таких признака: прямая походка, сверхразвитый мозг и свободная рука. Мы добавим еще три признака, выступающие биологическими предпосылками культуры. Это так называемое продленное детство, особый тип сексуальности, способ питания. Всего получается шесть признаков.

Прямая походка. Она интересна тем, что совершенно бесполезна с биологической точки зрения, она есть, так сказать, излишество для нормальной животной жизни, в том числе и для добывания пищи. Например, основную информацию при охоте дают запахи, поэтому как раз надо пригибаться к земле, т. е. вставать на четвереньки. Выпрямившееся существо бросается в глаза, оно далеко видно, поэтому более уязвимо. Таким образом, этот биологический признак именно биологически неэффективен, он не дает преимуществ для выживания. Наоборот, он усложнил жизнь наших предков. Есть данные, что прямая походка привела к болезненной перестройке внутренних

органов, это резко повысило смертность первых людей, привело их буквально на край гибели.

Но прямая походка подготавливает прорыв к новой, небиологической эволюции; она освободила руки, взгляду открылся горизонт, необъятное небо с облаками и солнцем, о существовании которых животные, возможно, не подозревают. Появляется избыточная информация, ненужная животному. То есть прямая походка – это такой биологический признак, который позволяет преодолеть именно биологию как господствующее в нас начало.

Свободные, приспособленные к сложнейшей деятельности руки. Важно то, что человек выпрямился за миллионы лет до деятельности по изготовлению орудий, поэтому рука вначале освободилась неизвестно для чего. Руками можно трудиться или писать стихи, но можно воровать из гнезд чужие яйца и этим питаться. Никакой природой, никакими инстинктами не предопределено, что делать при помощи свободных рук, чем их занять. Существовали животные, быстро передвигавшиеся на двух ногах и со свободными руками, они жили тем, что воровали чужие яйца из гнезд и ими питались, но эти животные быстро вымерли.

Третий признак – *сверхразвитый мозг*, способный освоить что угодно, позволяющий приспособиться к любому образу жизни. Снова преодоление предопределенности, снова открытость, готовность к чему угодно. До сих пор непонятно его назначение. Первым людям для их образа жизни не нужен был такой мозг, поэтому он не давал преимуществ при естественном отборе. Он был избыточен с самого начала, он избыточен до сих пор. Современные люди используют от силы 10% его возможностей, и если используется чуть больше, то человек является гением. Вероятно, спустя несколько тысяч лет возможности мозга будут использоваться на 15–20%.

Четвертый признак – *продленное детство*. У людей, и только у людей, дети рождаются совершенно не готовыми к жизни, с ними нужно заниматься 24 часа в сутки. А потом следует многолетняя и драматическая процедура вхождения в общество, в культуру, усвоения человеческих норм, ценностей, умений, навыков. Но именно потому, что отсутствуют врожденные формы поведения, человек может научиться чему угодно и освоить любую культуру. Ребенок из австралийского племени, питающегося личинками и корнями диких растений, взятый на воспитание семьей английских аристократов, вырастет в джентльмена, свободно читающего на нескольких языках. И наоборот, для человека, родившегося в семье лордов, но выросшего с младенчества в австралийском племени, будут казаться естественными их обычаи и условия жизни.

Пятый признак – особый тип *сексуальности*. У животных существуют определенные брачные периоды, когда самцы и самки вступают в известные отношения. Эти периоды связаны с биологическими и климатическими ритмами, т. е. снова налицо подчиненность природе, ее законам. Вне этих периодов животные как бы забывают о том, что они самцы и самки, половое поведение перестает быть существенным. У человека мы видим открытость

и готовность к половым отношениям в любой период, т. е. снова налицо свобода и потенциальная готовность к любому многообразию. Отсюда разнообразие видов семьи в различных культурах и обществах и возможность так называемых патологий. Причем то, что в одной культуре будет считаться патологией, т. е. отклонением от нормы, в другой культуре будет считаться вполне нормальным, потому что отсутствуют заданные природой стереотипы сексуального поведения.

Шестой признак – *универсальность пищевого рациона*, всеядность человека, универсальность его желудка. Эта универсальность обеспечила распространение человека по всему земному шару. Нет географических или климатических зон, недоступных человеку, накладывающих ограничения на его движение, на возможность существования и т. д. Всеядность человека есть причина колоссального разнообразия кулинарии в разных культурах.

До сих пор речь шла об общем понятии культуры и ее антропологических предпосылках. Дадим более конкретные и частные определения культуры. В литературе можно найти более 500 определений культуры. Все их сведем к пяти подходам.

Подход первый, самый простой, назовем его *суммативным*. Культура определяется как совокупность знаний, умений, привычек, правил, верований, традиций, запретов и т. д., которые должен усвоить отдельный человек, чтобы быть членом данного общества.

Второй подход – *исторический*. Культура – это устойчивое и повторяющееся явление, которое должно передаваться и наследоваться при всех изменениях и революциях и которое обеспечивает существование общества как такового. Сюда можно отнести, например, определенные ценности или учреждения, такие как семья, уважение к старшим, уважение к власти, отрицание которых приводит к разрушению общества. Конечно, история есть обновление и отрицание. Но есть предел отрицания и разрушения, за которым происходят необратимые процессы в обществе; оно само разрушается, вырождается. Нельзя старый мир разрушать до основания, а потом строить с нуля. Окажется, что нечего будет строить. В романе Бориса Пастернака «Доктор Живаго» показано, как гражданская война привела к вырождению и одичанию целых районов России.

Третий подход – *ценностное* определение культуры. Культура рассматривается как сумма определенных ценностей: общечеловеческих, национальных, групповых и т. д. Все, что не соответствует данным ценностям, не является культурой. Этот подход важен, но есть опасность перейти к делению народов на культурные и некультурные, на наши и не наши. На самом деле другой народ может оказаться не некультурным, а другой культуры. Например, существуют ценности христианской культуры и ценности восточной культуры. То есть существуют разные культуры, а не так, что одно является культурой, а другое не является культурой.

В Советском Союзе в свое время воевали с так называемыми стилягами или любителями джаза и рок-н-ролла, с теми, кто носит «не те» галстуки,

отращивает бороды и т. п. Образ жизни, не совпадающий с официально пропагандируемым по радио и в газетах, определялся как бескультурье. На самом деле это была война с другой культурой.

Четвертый подход. Культура определяется как *совокупность символов, знаков и ритуалов*. Культура как символическая Вселенная. Действительно, все бытие человека построено на символах. Например, люди, вступая в брак, проходят определенный ритуал регистрации брака, должны получить свидетельство о браке – бумагу с определенным текстом и печатями, в противном случае брак не считается фактом. И ритуал, и эта бумага являются символами, несущими определенный смысл. Пассажир автобуса без клочка бумажки, который называется билетом, уже не пассажир, а так называемый заяц. Клочок бумажки выступает знаком, что проезд оплачен. Человек может знать очень много по своей профессии, но без книжечки, которая называется дипломом, он не признается имеющим высшее образование.

В романе Веркора «Люди или животные?» находят существ, по поводу которых неясно: это все еще животные или уже люди. Решение этого вопроса оказывается необходимым, чтобы знать, как строить с ними отношения. Если это люди, то земля принадлежит им, поэтому с ними нужно заключать договор на освоение ископаемых. Если это животные, то их можно просто прогнать с территории. Если это люди, то их убийство будет преступлением и подпадает под действие закона, если животные, то на них можно охотиться. В конце концов, выясняется, что у этих существ есть особые камни, которым они поклоняются. Значит, есть религия и соответствующие символы. Но если есть символы, значит это точно люди, а не животные.

Пятый подход самый широкий – *деятельностный*. Культура понимается как способ бытия человека, в основе которого лежит деятельность по созданию так называемой второй природы, искусственного мира, артефактов: ценностей, норм, орудий, символов, обработанной земли, городов, учреждений, произведений искусства и т. д. Преимущество такого подхода состоит в том, что здесь человек не заслоняется тем, что он сам создает, но включается в определение культуры в качестве ее субъекта. С другой стороны, сам человек формируется второй природой, которую он создает, следовательно, человек есть продукт собственной деятельности. Человек, созидая нормы, ценности, традиции, умения, вещи, создает самого себя, или по-другому, человек, творя историю, творит сам себя. Таким образом, мы возвращаемся к пониманию культуры, с которого начали: культура есть самоопределение, или свобода. Культура есть способ бытия, в основе которого лежит свобода.

Лекция 2. Понятие цивилизации. Формация и цивилизация

Понятие «цивилизация» имеет много смыслов и значений. Мы дадим четыре значения.

Первое значение. Цивилизация понимается как *синоним культуры*. Поэтому можно сказать, что человеческая цивилизация есть то, в чем мы воз-

вышаемся над биологическим в нас. Отождествление цивилизации и культуры часто проявляется в языке. Например, мы употребляем выражения «культурный человек» и «цивилизованный человек» как имеющие одинаковый смысл. В фантастической литературе пишут о внеземных цивилизациях или внеземных культурах: марсианская цивилизация, культура Венеры, цивилизация созвездия Гончих Псов.

Второе значение. Цивилизация понимается как определенная *ступень развития человеческой культуры*. Сначала идет этап дикости, он длится сотни тысяч лет. На этом этапе общество живет за счет собирательства того, что дает природа в готовом виде, отсутствуют орудия труда или они чрезвычайно примитивные. Затем начинается этап варварства, который занимает десятки тысяч лет: люди живут охотой, рыболовством, огородничеством, есть орудия труда, но еще нет государства. Далее идет цивилизация, ее возраст до полутора десятков тысяч лет. Этап цивилизации длится до сих пор. При этом некоторые племена в отдаленных регионах земли остались на стадии варварства или даже дикости.

Что представляет собой общество на стадии цивилизации? Имеется разделение на умственный и физический труд, имеются классы и сословия, более или менее развиты товарно-денежные отношения. В варварском же обществе обмениваются непосредственно продукты на продукты, так до сих пор происходит у некоторых племен. На этапе цивилизации возникает религия с системой ценностей, которые направляют и регулируют поведение людей, их мораль, правовые отношения, отношения собственности.

Но самый очевидный признак цивилизации и выхода из варварства состоит в наличии государства с управленческим аппаратом (чиновничество), органами принуждения (армия, полиция, тюрьмы) и налогами. Можно сказать так: есть в обществе государство – совершился переход к цивилизации; нет государства – значит, все еще варварство. Раньше считалось, что государство возникает вместе с классами. Теперь выяснилось, что государство возникает раньше классов при объединении племен для решения общих задач: защита от внешних врагов, проведение крупных совместных работ – строительство каналов, пирамид и т. д.

Переход к цивилизованному состоянию совпадает с появлением земледелия и скотоводства, т. е. с началом производства того, что в готовом виде в природе не существует. Возникает металлургия, гончарное искусство, кораблестроение, атомные электростанции, выводятся особые породы животных или виды злаков. Однако в конце концов все эти преобразования могут привести к нарушению природного равновесия. Сейчас подсчитано, что цивилизационный путь развития может продолжаться от силы еще несколько десятилетий – до середины XXI века. Далее могут начаться катастрофы – демографическая (от перенаселения), экологическая (от нарушения природного равновесия), тепловая, или, наоборот, начнется всеобщая зима, или всеобщая радиационная смерть. Богатый выбор. Получается, что дальнейшее

существование человечества может быть обеспечено лишь переходом к иному способу бытия, не приводящему к нарушению равновесия с природой.

Третье значение понятия цивилизация. Цивилизация – это категория для характеристики разнообразия *одновременно* существующих типов общества. Например, в античности одновременно существовали, часто даже очень мало зная друг о друге, древнегреческая цивилизация, азиатские деспотии, Древний Египет, китайская цивилизация. В средние века параллельно существовали арабская цивилизация, Китай, Япония, европейская христианская цивилизация. В Америке в это же время существовали цивилизации инков, майя, ацтеков. В Тропической Африке существовали мощные негритянские государства с почтами, дорогами, централизованной властью. Цивилизации в Америке и Африке были уничтожены европейцами, которые нуждались в золоте и рабах.

В наше время можно говорить об одновременном существовании западного общества с развитой рыночной экономикой и стран, которые только движутся к развитому рынку, эти страны сами распадаются на качественно различные типы обществ. Важно, что мы здесь имеем разнообразие человечества в пространстве.

Одновременно существующие цивилизации – это качественно различные общества со своими ценностями, взглядом на мир, с пониманием сущности человека и Бога. И лишь вместе они составляют человечество. Конечной причиной разнообразия цивилизаций является различие в природных условиях, в которых живут общества: климатические, географические, этнические и др.

Все цивилизации можно разделить на два больших класса. *Первый* класс – общества, которые качественно не меняются в течение столетий и тысячелетий. Такие общества основаны на повторе однажды сформировавшихся экономических и политических структур и ценностей. В этом классе можно выделить три варианта.

Первый вариант характеризуется тем, что имеется естественное изобилие жизненных благ, например много плодородной земли, мягкий климат. Все это не заставляет развивать производительные силы и интеллектуальные способности. Так обстоит дело во многих районах Африки. Например, в Древнем Египте условия жизни были настолько благоприятны, что государству приходилось специально расходовать излишек благ и человеческих сил на сооружение гигантских пирамид, которые затем благополучно забрасывались.

Второй вариант – наоборот, крайняя скудность и суровость условий для жизни. Это заставляет без остатка тратить все силы, физические и умственные, на простое поддержание самой жизни и не дает возможности сколько-нибудь развиваться. Примером могут служить северные народы. Ясно, что бессмысленно от них ждать перехода на основе чисто внутреннего развития к рабовладельческому строю, потом к феодальному и т. д. Эти народы столетиями и тысячелетиями могут вести один и тот же образ жизни.

Третий вариант. Природные условия таковы, что необходим массовый коллективный труд, например для сооружения оросительных каналов или сбора урожая на больших пространствах в ограниченное из-за особенностей климата время, или необходимо напряженное освоение больших пространств. Сюда можно отнести Россию, Китай. В этих условиях неизбежным становится централизованное управление и контроль, поэтому возникают мощные деспотичные государства с армиями, колоссальным чиновничьим аппаратом и т. д. Любые серьезные изменения строя и культуры связаны в этих условиях с большими трудностями. И даже после радикальных изменений общество через некоторое время более или менее возвращается к прежнему типу жизни.

Например, Октябрьская революция в России после гражданской войны и всех преобразований в конечном счете вернула Россию в прежнее состояние, из которого пытался вырваться еще царизм, именно – к крепостному строю в виде колхозов, абсолютной власти теперь уже Генерального секретаря; вернулись к постоянным войнам и расширениям территории: присоединение Прибалтики, Западной Украины, Молдавии, попытка то же самое сделать с Финляндией.

Общей чертой цивилизаций, которые существуют в неизменном виде, является то, что отдельный человек или отдельная семья не выступают самостоятельными субъектами. Например, здесь не работает английская поговорка «мой дом – моя крепость». Самостоятельным субъектом выступает лишь община, родовой коллектив или общество в целом в лице государства. Личность растворяется в общественном целом. Соответственно в таких цивилизациях вырабатываются ценности и мировоззрения, которые отвергают какое-либо обновление, всякое серьезное изменение оценивается как что-то противоестественное, нарушающее нормальную жизнь, заветы предков, богов и т. п.

Однако именно в обществах с деспотическим централизованным государством впервые возникают искусство, литература, элементы научного знания, философия, такие изобретения, как книгопечатание, компас, порох. В этих обществах были прекрасные дороги, поэзия, математика, интеллигенция, в то время как в Европе еще ходили в шуках и не знали письменности.

Второй класс обществ. Здесь самостоятельным субъектом выступает не только общественное целое – племя, община, общество в целом, но и отдельный человек, отдельная семья, сохраняющие относительную самостоятельность – экономическую и духовную. Дело в том, что природные условия таковы, что отдельная семья может содержать себя за счет собственного труда. В то же время нет развращающего изобилия естественных богатств в виде чрезмерно плодородной земли и природных ресурсов. Главной фигурой в таких обществах постоянно выступает свободный крестьянин. Так было в германских обществах, в Древней Греции, на территории Киевской и Новгородской Руси. Такие общества оказываются способными к качественным прогрессивным изменениям, у них есть история.

Эти общества располагались на сравнительно малой территории – в Западной Европе и Киевской Руси. Что-то около 10% всей земной суши. А вокруг было море совершенно другого типа цивилизаций – вся Азия, Африка, еще не открытые Америка и Австралия.

К цивилизациям, способным изменяться во времени, применимо понятие общественно-экономической формации, которое было выработано К. Марксом. В отличие от понятия цивилизации, которое характеризует изменение человечества в пространстве, понятие формации характеризует изменения во времени общества или человечества.

У Маркса есть место в одном из писем к русской революционерке Вере Засулич, где он указывает, что его теория формации возникла как обобщение истории Западной Европы, а вот насколько эта теория применима к другим обществам, например к России, это надо специально смотреть. Но потом В. И. Ленин теорию формаций, вопреки предупреждению ее основателя, объявил универсальной.

Что такое общественно-экономическая формация? Это – общество, взятое в своей конкретно-исторической определенности. Или по-другому – *это исторически-определенная общественная система, рассматриваемая в процессе ее возникновения, функционирования и перехода в другую систему.* Например, рабовладельческий строй в Древней Греции и Древнем Риме сменился феодальным, который позднее был вытеснен буржуазной формацией. Таким образом, здесь нет неизменности в течение столетий и тысячелетий, но есть смена одной формации другой в историческом времени.

О соотношении Запада и Востока как разных типов цивилизаций. Европейцам кажется нормальным общество, где провозглашается свобода личности и права человека, господствует частная собственность, есть деление на классы, свободное развитие науки, техники, философии, существует диалог по всем вопросам, многопартийность и т. д. А общества с другими ценностями кажутся отклонением от нормы. Но на самом деле именно это «отклонение от нормы» существовало и в какой-то степени до сих пор существует на подавляющей части территории планеты. И вся история Европы с ее сменой формаций в течение двух с половиной тысячелетий есть краткий миг по сравнению с многими тысячами лет жизни других типов цивилизаций. Эти другие типы цивилизаций обобщенно называют Востоком, или азиатскими обществами, хотя сюда входят цивилизации Африки и доколумбовой Америки. Их называют еще азиатским способом производства – понятие, выдвинутое и разработанное К. Марксом, или строем типа восточной деспотии, по Г. В. Плеханову. Под это определение можно подвести также дореволюционную Россию, в которой, правда, в начале века уже начинал развиваться все более бурными темпами общественный уклад европейского типа.

Азиатский способ производства – это строй не рабовладельческий, не феодальный и не буржуазный. Экономической основой его являются крестьянские общины с натуральным производством, которые не связаны между собой товарным обменом и полностью погружены во взаимоотношения с

природой. В таких общинах господствует коллективная, общественная собственность. В качестве политической надстройки над этими общинами вышашается государственно-чиновничий аппарат, который тоже живет своей собственной жизнью. Он управляет страной при помощи коррупции, налогов и репрессий, воюет с другими государствами, занимается интригами и дворцовыми переворотами. Этому обществу соответствует идеология, в основе которой лежит обожествление личности императора, или вождя, или очередного Генерального секретаря, или президента. Император или вождь – верховный собственник земли и подданных, правит, опираясь на чиновничий аппарат, армию и репрессивные службы.

Такое общество очень устойчиво, оно может существовать столетия и тысячелетия. Народные восстания приводят лишь к его укреплению. Например, восстания Болотникова, Разина, Пугачева приводили к укреплению крепостнического строя в России. После Октябрьской революции многочисленные восстания рабочих и крестьян, например кронштадтский мятеж, тамбовское восстание, приводили лишь к закреплению возникшего в результате гражданской войны советского государства. Такое общество изменяется лишь под внешним воздействием, например в силу природных бедствий, или агрессии со стороны, или прямого истощения людских и природных ресурсов. Тогда оно вынужденно меняется, или просто погибает.

Например, перестройка в Советском Союзе началась, когда упали цены на нефть, в то время как страна жила на валюту, выручаемую от продажи нефти. Важно, что старый строй не перерастает плавно в новый, обязательно все происходит через катастрофу и развал старого, нет преемственности и плавного перехода. Действует формула: или – или.

Этот строй обладает огромной мощью по отношению к собственному народу, но очень уязвим со стороны агрессии более развитых обществ. Например, громадный Китай, а также Россия были беспомощны в войнах с маленькой Японией в конце XIX – начале XX века. Но именно под воздействием этих войн в России и в Китае начались революционные изменения. Другой пример: вся громадная Америка с мощными империями инков, майя, ацтеков была быстро завоевана несколькими сотнями испанских авантюристов, которые вошли в эти империи, как нож в масло. Дело в том, что в таких обществах не развивается инициатива личности. Люди действуют по команде сверху. Если использовать теорию Льва Гумилева, то можно сказать, что в таком обществе нет пассионариев, т. е. людей с избыточной энергетикой, потому что такие люди планомерно устраняются государством. Производство основано на традиции, на повторе освоенного тысячи или сотни лет назад.

В то же время в таких обществах редко кто умирает с голоду, нет безработных, конкуренции. Развито социальное обеспечение. Например, в государстве инков были специальные фонды для стариков, вдов. Государство или община обеспечивают содержание всех, поэтому никто не действует на свой страх и риск.

В настоящее время в литературе признается, что этот строй есть особый тип цивилизации, такой же нормальный и закономерный, как другие типы. Или что это особая ветвь развития человечества, причем его подавляющего большинства. В целом можно говорить о западной и восточной цивилизациях как дополняющих друг друга формах. Обе цивилизации имеют положительные и отрицательные стороны. В настоящее время происходит как бы прорастание одного типа общества в другом, их взаимопроникновение, взаимообогащение ценностями, в результате чего происходит постепенное становление единого человечества.

Лекция 3. Культура и цивилизация как противоположности.

Человечество как многообразие культур и цивилизаций

Выше мы рассмотрели три значения понятия цивилизации: цивилизация как синоним культуры вообще, как этап развития человеческой культуры, следующий за варварством, и как сосуществующие одновременно различные типы обществ. Теперь мы рассмотрим человеческую историю несколько с другой стороны, а именно с той, с которой культура и цивилизация выступают противоположностями. Таким образом, мы перейдем к четвертому смыслу понятия цивилизации.

Существуют различные понимания исторического процесса. В античности история рассматривалась как круговое движение, как повтор. Символом такой истории была змея, кусающая собственный хвост. Ничего нового не происходит в истории. Все более или менее крупные события повторяются, правда, с другими историческими деятелями и персонажами. Мирные периоды сменяются завоеваниями, а затем начинается период упадка. Но этот период упадка сменяется новым развитием, затем начинаются новые завоевательные войны, и снова упадок. Так, Афины прошли период расцвета, военного могущества и упадка. Затем наступила очередь Македонии, которая расширилась в результате завоевательных походов неимоверно, но потом ее империя распалась, и начался ее упадок. После наступил черед Римской республики, которая превратилась в Римскую империю, живущую завоевательными войнами, и т. д.

В эпоху средневековья было выработано другое понимание истории. Его автором был христианский философ Августин Блаженный. История совершается не по кругу, она есть поступательное линейное движение, которое можно изобразить в виде стрелы. Всю историю делит на две части уникальное событие – жизнь и смерть Иисуса Христа. С него начинается распространение христианства на все человечество, история человечества есть движение к особому событию, к Страшному суду, на котором Иисус Христос будет судить живых и воскресших мертвых, решать, кому отправляться в ад на вечные мучения, а кому в рай на вечное блаженство. Таким образом, история приобретает направленность, смысл и цель.

Идея истории как направленного движения к определенному состоянию была видоизменена французскими просветителями XVIII века в теорию непрерывного прогресса. Теперь история понималась как движение на основе разума к такому общественному состоянию, когда максимальное число людей будет счастливо. Социалистическая идея построения светлого будущего – коммунизма – является видоизменением понимания истории как направленного движения.

Таким образом, теория бесконечного прогресса французских просветителей и марксистская теория построения светлого будущего – обе имеют истоком линейное понимание истории, выработанное Августином Блаженным. Итак, получается два основных взгляда на историю: повтор и направленное движение.

Но возможно третье понимание. Это – теория локальных, т. е. ограниченных в пространстве и во времени, культур. Согласно этой теории, не существует единого человечества, но есть возникающие, как бы вспыхивающие в разное время и в разных местах земного пространства отдельные, замкнутые на себя культуры. Они рождаются, проходят определенные фазы развития, как живые организмы, а затем умирают. Бесмысленно спрашивать, какая из этих культур лучше и прогрессивнее. Они не лучше или хуже, а разные. Как бессмысленно спрашивать, какой цвет – синий или желтый – лучше. Эти культуры не переходят одна в другую, как формации, а существуют сами по себе – появляются, а потом угасают. Такое понимание истории развивали русский ученый Николай Яковлевич Данилевский и немецкий философ Освальд Шпенглер.

Н. Я. Данилевский (1822–1885) родился в семье генерала Орловской губернии. Основное произведение – «Россия и Европа». Его основные идеи следующие. Не существует единого человечества, но существуют отдельные культуры, или культурно-исторические типы, каждый представляет конкретную человеческую общность. Этой общности при ее возникновении отпущена определенная сумма жизненных сил, которую она реализует в своем развитии, рассматриваемом по аналогии с жизнью растения.

Сначала общность – народ или совокупность близких по крови народов – формирует собственный стиль жизни, быт, ценности, особый тип самосознания. Но в этой фазе опасны чужеродные включения, они могут сбить культуру с ее пути. Поэтому Данилевский отрицательно относится к Петру I, реформы которого нанесли урон психическому складу русской нации.

Культура живет около 1000 лет. Примерно 500 лет происходит формирование, затем расцвет и последние 100 лет – закат. Культура остается существовать, но душа и жизненная сила отлетают от нее. Этому этапу соответствует апатия самодовольства или отчаяния. Одряхлевшей культуре ничего уже не поможет, так как отпущенная ей сумма жизненных сил израсходована.

Данилевский называет 13 культурно-исторических типов: Египет, иранская культура, древнееврейская, индийская, китайская, европейская,

греческая, римская, аравийская, германо-романская (европейская), мексиканская и перуанская (обе погибли насильственно), славянская, которая находится на стадии собирательства и формирования.

В начале XX века возникает сходная концепция Освальда Шпенглера. Шпенглер, годы жизни 1880–1936, немецкий учитель гимназии, преподавал математику и историю, потом свободный литератор. Его основной труд «Закат Европы» был издан до того, как книга Данилевского «Россия и Европа» была переведена на немецкий язык.

Согласно Шпенглеру, также не существует единого человечества, но существует совокупность самостоятельных, замкнутых культур. Отдельная культура снова понимается по аналогии с организмом. Таких культур-организмов Шпенглер насчитывает 8: египетская, индийская, вавилонская, китайская, греко-римская, магическая (византийско-арабская), фаустовская (западно-европейская), культура майя. И ожидается возникновение еще «нерожденной» русско-сибирской культуры.

В основе каждой культуры лежит так называемая душа, или судьба, или жизнь. Из этой души развертываются присущие данной культуре политика, тип эротики, математики и музыки, юриспруденции, лирики. Здесь много общего с Данилевским, даже жизнь отдельной культуры охватывает, по Шпенглеру, тоже около 1000 лет. Но есть интересная идея, ради которой мы упомянули Шпенглера. Через эту идею можно понять многое в современности. По Шпенглеру, каждая культура, умирая, перерождается в цивилизацию, которая понимается Шпенглером как противоположность культуры. Таким образом, мы получаем четвертое значение цивилизации.

Цивилизация – это этап превращения культуры в свою противоположность, этап омертвления культуры, становления ее в нечто чуждое для личности.

Молодая культура полна жизни и творчества, она, как цветок, разворачивает свои возможности, творит собственное видение пространства и времени, окружающего мира. Таким образом, не существует пространства и времени как объективных свойств реальности, это особые способы видения мира, присущие данной культуре. Поэтому у каждой культуры свой тип математики и геометрии, архитектуры и музыки, в которых выражается свойственный данной культуре способ видения пространства и времени.

Но вот пружина культуры развернулась до конца, начинается переход к закату, т. е. к цивилизации, которая означает духовное бесплодие, окостенение того, что было ранее выработано. Одухотворенность и радость бытия исчезают. Художественное и литературное творчество вырождается в совокупность технических приемов, народы превращаются в «массы», вместо восходящего развития во времени начинается освоение пространства, что соответствует завоевательным империалистическим войнам. Наступает так называемое массовое общество, личность превращается в усредненного индивида, в одного из многих. В философии начинается скептицизм и релятивизм, то есть признается относительность всего, в том числе истины.

Приведем характеристику цивилизации, которую дает Шпенглер: «Цивилизация есть завершение. Она следует за культурой, как ставшее за становлением, как смерть за жизнью, как окоченение за развитием, как духовная старость и каменный и окаменяющий мировой город за господством земли и детством души... Она неотвратимый конец; к ней приходят с глубокой внутренней необходимостью все культуры».

Именно этот этап, по Шпенглеру, наступил для Западной Европы (он писал в 20-е годы): в обществе господствуют массовидный индивид и его запросы, сытая, неодоухотворенная жизнь, везде господство техники. Фактически Шпенглер ставит проблему *отчуждения* культуры от человека. На этапе цивилизации культура, выработанная предыдущими поколениями, начинает действовать по собственным законам и предстает перед человеком как независимый от него чуждый мир. Семья, государство, искусство, отношения на производстве – все это превращается в чуждые для человека сферы.

Приведем содержание небольшого юмористического рассказа, чтобы пояснить, что значит отчуждение семьи. Мужчина пришел домой с работы, они с женой поужинали, посмотрели телевизор, легли в постель, потом разговорились о детях. И выяснилось, что он говорит о сыне, а она о дочери. Позвольте, говорит он, осматривается и понимает, что перепутал подъезд. Одевается, берет свой дипломат, подходит к дверям. В этот момент дверь открывается, и входит муж в такой же дубленке, в такой же шапке, с таким же дипломатом. Что тот индивид, что этот. Что та семья, со стенкой и сервизом, телевизором в углу и т. д., что другая. Семья вроде бы сохранилась, и все вроде бы в порядке, но ее душа отлетела, остался механизм накатанного общения.

Происходит отчуждение науки, и все, что придумывают ученые, превращается в оружие массового поражения¹. Происходит отчуждение культуры от природы, что приводит к экологическим проблемам. Итак, наступает этап мертвящей цивилизации. По Шпенглеру, в этом состоит судьба любой культуры, которую надо мужественно принять как неизбежность. Нам важно понять, что вполне возможно и вот такое понимание истории, которое тоже схватывает существенные стороны человеческого общества и человеческой жизни.

Человечество как многообразие культур и цивилизаций. Из всего, что мы рассмотрели, возникает следующий вопрос. Если человеческая культура предстает как совокупность отдельных культур и цивилизаций, то можно ли говорить о *единстве* человеческой культуры? О едином человечестве? О единстве человеческой истории? Здесь возможны две точки зрения.

Первая состоит в том, что человечество понимается как изначальная целостность, оно и есть *единство многообразных культур*. Отличие между

¹ В пьесе Б. Брехта «Галилео Галилей» звучит предупреждение, что продвижение в науке может оказаться удалением от человечества, и в один прекрасный день торжествующий клич ученого о новом открытии будет встречен всеобщим воплем ужаса.

отдельными культурами и цивилизациями состоит в основном в степени развития. Одни культуры более развиты, другие пока отстают, но важно, что все движутся по одному для всех пути. Все общества можно условно расположить на одной линии общего развития. Вот, Англия находится уже на стадии информационного общества. А, например, Монголия пока находится на стадии кочевого скотоводства, а каннибалы на Соломоновых островах еще больше отстали, но все равно всем предстоит пройти феодализм, затем капиталистический строй, затем стадию информационного общества и т. д. Можно назвать такой подход *монистическим*.

Другая точка зрения, которая становится все более общепринятой, состоит в том, что человечество не рассматривается как уже готовое единство различных культур и цивилизаций, отличающихся по степени развития. Оно есть совокупность, или многообразие, самостоятельных культурных образований, качественно отличных друг от друга. Не единство многообразных культур, но *многообразие культурных единств*. Нет отставших цивилизаций и культур, есть просто *другие* цивилизации и культуры. Как цвета радуги. Такой подход можно назвать *плюралистическим*.

Восток не отстал от Запада, это другой культурный мир со своими ценностями, пониманием окружающего мира и человека. Арабы с их обязательной молитвой несколько раз в день, когда голова ниже спины, конечно, не очень понятны американцу. Но и американец, жизнерадостно пускающий пузыри жвачки изо рта, странен с точки зрения араба. Однако это просто разные культуры, с различными смысловыми ориентирами в мире.

В таком случае единство человеческой культуры должно пониматься не как то, что уже есть, но как то, к чему предстоит прийти. Единство человечества еще *должно* установиться в процессе длительного сближения. Само человечество теперь понимается как диалог различных культур, в ходе которого вырабатывается единство.

Итак, формула следующая: *человечество есть диалог культур и цивилизаций*. В чем состоит этот диалог? Каждая культура отличается особыми открытиями и изобретениями, на которые другая культура может оказаться в принципе не способной. Так, открытие письменности, начальных математических знаний, создание государства произошло именно в Египте, Месопотамии, Индии и Китае в силу их особых природных и культурных обстоятельств. Эти открытия не могли быть сделаны в условиях Западной Европы. Но позднее они были освоены Европой. С другой стороны, Индия и Китай, просуществовав они изолированно еще 1000 лет, не изобрели бы паровую машину, электричество и компьютер, которые были придуманы в Европе. А затем европейцы пришли на Восток со своими ружьями, пушками и железными дорогами и заставили Восток все это освоить.

Таким образом, человечество становится единым через взаимное обогащение идеями, открытиями и изобретениями. То, что изобретает или открывает одна культура, рано или поздно становится всеобщим приобретением. Заимствование достижений других культур является необходимым и не-

избежным, потому что изоляция приводит к отсталости, и культура, замкнувшись на себя, может превратиться в объект завоевания и эксплуатации со стороны других культур. Победенные во Второй мировой войне японцы были вынуждены перенять многое у американцев, вплоть до конституции, и в результате сохранились именно как японцы. А если бы изолировались, то, может быть, не сохранились бы как самостоятельная нация.

Особенность современного этапа развития человечества состоит в том, что все регионы и культуры осваивают с разной степенью успеха европейские ценности – демократию, идейную свободу, науку, не знающую идеологических и партийных ограничений, свободную рыночную экономику, парламент, многопартийность, разделение властей, права человека. Освоение принципов такого общества является общей чертой остальных регионов Земли: Индии, Китая, Филиппин, Египта и т. д.

Наши российские реформы со всеми их противоречиями и проблемами есть частный момент данного мирового процесса. Может быть, этот процесс снова сорвется, как уже произошло в начале XX века, но это означает, что просто потом придется начать снова и в худших условиях.

Хорошо это или плохо – переход к демократическому обществу с многопартийностью, правами человека, со свободной, во все сующейся прессой? Не то и не другое. Можно сравнить с переходом человека от юности к взрослому состоянию: очень мучительный процесс, масса трудностей, неврозов, страхов, получится – не получится, но юноша счастлив, когда удастся стать взрослым мужчиной, хотя сама по себе взрослость – не счастье, а новые трудности, новая ответственность. Часто взрослый с тоской вспоминает об ушедшем детстве, но вернуться в детство он все равно не желает. Так и современное европейское общество не более счастливо со своей демократией, чем средневековое, но сам уход от средневековья был неизбежен.

Вполне возможно, что в будущем другая культура, например Япония, или Новая Зеландия, или Россия, в свою очередь выдвинет такие ценности, которые будут осваиваться всеми, в том числе и Европой. И тогда центр культурного развития переместится в другой регион. Можно сделать вывод, что человеческая культура всегда будет мозаичной, и постоянно будет происходить заимствование культурных достижений друг друга, в этом диалоге и заимствовании и состоит процесс формирования единого человечества.

Итак, единство человечества не есть нечто готовое, оно вырабатывается в процессе диалога и обмена ценностями между различными культурами.

Следующий вопрос: можно ли определить, куда движется человечество в целом, в каком направлении, и какие тут существуют общие этапы? На вопрос «Куда движется человечество?» ответ конкретный и определенный, по-видимому, принципиально невозможен. Можно привести два соображения в пользу этой невозможности.

Первое. Человечество единственно, и его развитие не завершено. Поэтому невозможны какие-то общие выводы. Так, мы знаем, что человеческий младенец вырастает во взрослого человека, который затем умирает, так как

видели это миллионы раз. Но если бы мы наблюдали жизнь одного-единственного человека, то не могли бы сказать, что является нормой, а что отклонением. Не могли бы, например, сказать, старость и смерть – случайные события или так и должно быть. Но человечество именно единственно, его не с чем сравнивать, и каждый раз перед нами лишь частный этап, на основе которого мы не можем делать общих выводов. Однако что-то можно сказать уже сейчас. Не может быть бесконечного развития на основе ценностей евро-американской культуры, так как она ведет, в конечном счете, к нарушению равновесия с природой, как с внешней, так и с нашей собственной человеческой природой. Следовательно, неизбежен переход к чему-то другому. Таким образом, можно сказать, чего не должно быть уже в ближайшем будущем. Но к какому способу развития и существования необходимо перейти – это неизвестно; этот способ предстоит открыть через творческое усилие самого человечества.

Второе. В основе развития человеческой культуры лежит творчество, а следовательно – непредсказуемость. Мы можем предвидеть полет на Марс, так как уже были полеты на Луну, можем предполагать, что победим СПИД, так как ранее научились побеждать другие болезни. Но мы в принципе не можем знать сегодня то, что будем знать только завтра, так как в основе истории лежит творчество. Мы можем строить предположения, каким будет человечество через 1000 лет, но на самом деле все равно не сможем выскокить из ограниченного круга идей собственной эпохи, которая есть лишь частный момент всей истории в целом. Как древние египтяне, жившие шесть тысячелетий назад, считавшие, что звезды – это шляпки золотых гвоздей, вбитых в хрустальный небесный свод, а смерть – продолжение точно такой же жизни, но в другом, загробном мире, в принципе не могли предвидеть компьютеры, Интернет и полеты на Луну.

Лекция 4. Проблема отчуждения

Общее определение отчуждения. Под отчуждением в философии понимается превращение результатов совокупной деятельности людей в господствующую над ними силу. Это происходит таким образом: люди совершают поступки по своей воле и исходя из своих частных интересов, однако эти поступки порождают ситуацию, в которой сами люди оказываются вынужденными подчиняться безличной, анонимной силе, не зависящей от их воли и интересов. Или иначе – люди своей свободной деятельностью порождают ситуацию, в которой они перестают принадлежать самим себе.

Тема отчуждения в философской литературе раскрывалась под разными углами зрения. Это «хитрость Разума» у Гегеля, когда люди, преследуя частные и в этом смысле случайные интересы, реализуют, сами того не сознавая, объективную и необходимую логику исторического процесса. Ранний Маркс в работе «Экономическо-философские рукописи 1844 года» пишет о том, что чем больше рабочий расходует свои силы, тем беднее становится он

сам и его внутренний мир; тем могущественнее становится живущий по своим собственным законам мир товаров, который противостоит рабочему как враждебная для него реальность. Маркс проводит параллель с религией: здесь тоже, чем больше вкладывает человек в бога, тем меньше остается в нем самом¹.

Американский философ Эрих Фромм, следуя Марксу, пишет уже не о рабочем, а вообще о современном человеке, которому противостоят его же собственные силы, воплощенные в созданных им вещах, в частности в виде мира техники.

Наиболее очевидным примером отчуждения, с которым встречается каждый человек современного общества, является государство – машина, состоящая из живых людей, организующая, направляющая и контролирующая их же собственную деятельность и деятельность общества в целом. Под этим же углом зрения – человеческие машины – можно рассматривать любые учреждения и организации, в том числе те, которые посвятили себя служению Богу. Американский социолог Питер Бергер в книге «Приглашение в социологию. Гуманистическая перспектива» показывает, что при всем различии форм церковного управления, которые вроде бы должны зависеть от способов вероисповедания, господствует одна и та же логика бюрократического аппарата, которая мало отличается от аппарата компании «Дженерал Моторс» или Объединенного профсоюза рабочих автомобильной промышленности². Люди объединяются для выполнения определенной деятельности и в результате начинают подчиняться надындивидуальным правилам, реализующимся через людей, но независимым от них.

Отчуждение как проблема стало осознаваться в период становления буржуазного общества. Томас Гоббс и Жан-Жак Руссо первыми начали рассматривать отчуждение как результат передачи прав личности государству в результате общественного договора. Так, Гоббс пишет о необходимости общей власти, способной защищать людей от несправедливостей. Для этого нужно сосредоточить всю власть и силу в одном человеке или в собрании людей, которое сводит все воли граждан в единую волю. Получается, что в результате договора, то есть действий самих людей, у всех отчуждаются сила и средства, чтобы направлять против тех же, у кого все это отчуждено.

Руссо различает природное неравенство между людьми: по возрасту, здоровью, физическим, умственным и душевным свойствам. А с другой стороны – нравственное, или политическое, неравенство. Оно устанавливается с согласия самих людей. И вот это нравственное неравенство начинает противоречить естественному неравенству. Слова Руссо: глупец, имея деньги, руководит мудрецом, немногие утопают в роскоши, а огромное большинство нуждается в самом необходимом.

¹ См.: Маркс К., Энгельс Ф. Соч. 2-е изд. Т. 42. С. 87–89.

² См.: Бергер П. Л. Приглашение в социологию: Гуманистическая перспектива. М., 1996. С. 38–39.

Поясним мысль Руссо на примере. Мужчины и женщины не одинаковы по физической силе, психологии, по духовным свойствам. Не в смысле, что одни слабее, другие сильнее, одни менее талантливы, а другие более; они разные, как разными являются цвета радуги. Это естественное, или природное, неравенство. В то же время женщины за равный труд, как правило, получают меньше, чем мужчины, им труднее развиваться профессионально, так как много сил уходит на роды детей и уход за ними. Не они решают, кто будет их мужем, а мужчина выбирает женщину. Это различие в общественном положении мужчин и женщин является неестественным неравенством в противоположность неравенству естественному.

Люди неравны по таланту, это – естественное неравенство. Но если человек становится чиновником, то есть занимает более высокое место в общественной иерархии, то у него появляется возможность даже при отсутствии каких-либо особых талантов заставить других работать на себя, ездить в спецтранспорте с мигалками, не считаясь с правилами дорожного движения и создавая пробки на улицах. А у окружающих возникает ощущение особой мудрости лица, обладающего властью. Однако очевидно, что нами правят такие же посредственности, которых полно везде – в искусстве, науке, педагогике, в автобусе и метро. Этим посредственностям часто оказывается не по уму решать те задачи, которые они вроде бы должны решать в силу своей должности. Поэтому не стоит строить иллюзий, что эти люди обладают какой-то особой мудростью и что они свободны в момент выполнения государственного долга от действия страстей или самой обычной изжоги¹.

В свое время вся страна слушала речи Генерального секретаря КПСС Леонида Брежнева на партийных съездах, которые всем казались очень умными. Потом выяснилось, что эти речи пишут веселые доктора наук на спецдачах с холодильниками, заполненными коньяком. И что они напишут, то Брежнев и произнесет, запинаясь и с усилием выговаривая предложения, и вся огромная страна будет жить этим следующие пять лет. Итак, одной из форм отчуждения является государство.

Формой отчуждения является армия, в которой индивидуальность становится неуместной, так как действует принцип: что тот солдат, что этот. И война является не местом проявления лучших качеств людей, а способом массовой деятельности. В романе Томаса Манна «Волшебная гора» описывается, как солдаты идут в атаку, чтобы занять высоту. Идут полторы тысячи солдат, потому что рассчитано, что добежит под пулеметным огнем до высоты около тысячи, а этого хватит, чтобы целых два дня удерживать высоту от противника. Война – гигантская машина отчуждения, превращающая тысячи взрослых мужчин в особей, живущих в основном физиологическими по-

¹ Вспомним, как в романе «Воскресение» Льва Толстого председатель суда отправил Катюшу Маслову на каторгу из-за судебной ошибки, потому что торопился посетить рыженькую Клару Васильевну, с которой у него завязался роман прошлым летом.

требностями. Это хорошо описано в романах Ремарка и Хемингуэя, а также в романе Гашека «Приключения бравого солдата Швейка».

Другая сторона отчуждения показывается немецким философом Фридрихом Шиллером (1759–1805). Он пишет, что общество можно уподобить часовому механизму. Человек на производстве прикован к выполнению одной специальной операции и сам становится частью целого, так сказать ее винтиком. Шиллер приходит к выводу, что лишь искусство может преодолеть раздробленность человека и восстановить его целостность.

В одном рассказе рабочий подсчитывает, сколько за год он делает одних и тех же движений на конвейере, и ужасается. Раньше он считал, что его труд нужен, чтобы содержать большую мать и дать образование сестре, чтобы она смогла избежать работы на фабрике. И вдруг понимает, что превратился в механизм для выполнения одних и тех же движений, и впереди ничего нет, кроме этих движений. Он уходит с фабрики, уходит из дома. И вот он идет по лесной дороге, дышит полной грудью и ощущает радость свободы. Итак, мы имеем еще одну форму отчуждения – в сфере производства.

Современный вуз есть огромная машина, работающая по принципу отчуждения. Преподаватели пишут бесконечные отчеты и планы, методические разработки, регламентирующие каждый их шаг, справки о результатах самообследований для подготовки к посещениям проверяющих комиссий. Весь этот конвейер циркулирующих бумаг начинается где-то в министерстве, в его бесчисленных кабинетах придумывают реформы, проверки, запросы и все вроде бы ради общего блага. А вузы лихорадит от бесконечной писанины. Это дополняется активностью подразделений самого вуза – ректората, планового отдела, научного отдела, методического отдела, деканатов... – все требуют справок и отчетов для контроля над теми, кто занимается реальной учебной работой.

Церковь является еще одной формой отчуждения: гигантская машина с многочисленными подразделениями и иерархиями – от епископов до рядового священника, целая машина приказов, указаний, привилегий, послушаний, рукоположений, эта машина облечена в парчовые одежды; машут кадилами, протягивают руку для поцелуев.

Классическим примером определения отчуждения является характеристика религии, которую дает Фридрих Энгельс: фантастическое отражение в головах людей тех внешних сил, которые господствуют над ними в их повседневной жизни¹.

Зигмунд Фрейд характеризует культуру как нечто враждебное естественным влечениям человека, так как она построена на принудительном отказе от влечений. И те люди, которые слишком всерьез приняли культурные запреты, превратив их в свои внутренние нормы и в собственные желания, расплачиваются невротами и потерей своего «Я», происходит так называемая деперсонализация индивида, все это сопровождается чувством чуждости

¹ См.: Маркс К., Энгельс Ф. Соч. 2-е изд. Т. 20. С. 328.

окружающего мира. В работе «Будущее одной иллюзии» Фрейд пишет о том, что культура вынуждена защищать себя от враждебных побуждений людей. Поэтому культура выступает в качестве навязанного противящемуся большинству меньшинством, которое ухитрилось завладеть средствами власти и насилия.

Николай Бердяев связывает отчуждение человека с возникновением машинной техники, разрушающей естественное отношение между человеком и природой. Погибает «внутренний» человек, он подменяется внешним автоматическим человеком. Цивилизация развила огромные технические силы, но эти силы делают человека рабом и убивают его душу.

Можно продолжить мысль Бердяева. Современная техника – сотовые телефоны, Интернет, видеокамеры на перекрестках, электронная почта – делают жизнь миллионов людей прозрачной для контроля и прослушивания. Появляется возможность шантажировать всех и каждого, потому что любого в самые интимные минуты жизни можно подсмотреть, заснять на сотовый телефон, выставить в Интернете. Частная жизнь людей перестает быть только их частным делом. Если выйти вечером на улицу, то предстанут многоэтажные дома со светящимися окнами квартир – стандартных бетонных коробок, где все предсказуемо. Вот в этом окне мерцающий свет, ясно, что семья уставилась в телевизор, смотрит сериал. А в этом окне зажегся яркий свет, и замелькали тени: муж пришел навеселе, и выясняют отношения. А на следующий день уже эта семья уставится в телевизор. И так во всех бетонных коробках. Что та семья, что эта.

Для *Мартина Хайдеггера* отчуждение – это способ существования в обществе, в котором происходит обезличивание человека, превращение его в функциональную единицу. Человеческая экзистенция растворяется в *Man* (мы все, всеобщее). Приведем цитату из его работы «Бытие и время»: «Мы наслаждаемся и развлекаемся так, как наслаждаются другие, читаем, смотрим и высказываем суждения так, как смотрят и высказывают суждения другие; но мы сторонимся “толпы”, как сторонятся другие; мы “возмущаемся” тем, чем возмущаются другие».

Эрих Фромм в работе «Иметь или быть?» показывает, как отчуждение проникает в язык, в результате чего все чаще мысль выражается через использование существительных и все реже при помощи глаголов. Например, мы сообщаем врачу: «Доктор, у меня *есть* проблема, у меня бессонница. Хотя я *имею* прекрасный дом и у меня счастливый брак, я испытываю беспокойство». Но несколько десятилетий назад мы сказали бы вместо «у меня есть проблема» – «я *обеспокоен*», вместо «у меня бессонница» – «я *не могу заснуть*», а вместо «у меня счастливый брак» – «я *счастлив* в браке».

Таким образом, чувство посредством языка преобразуется в объект, который я *имею*. Но чувство не вещь, которой можно обладать, это деятельность души. Или говорят «У меня огромная любовь к вам», однако любовь – не вещь, которую можно иметь или не иметь, а *процесс*, внутренняя деятель-

ность, субъектом которой является сам человек. Я могу любить, могу *быть* влюблен, но любя, я ничем не *обладаю*.

Отчуждение на личностном уровне. Попробуем рассмотреть проблему отчуждения на уровне отношений между конкретными людьми, находящимися в поле зрения друг друга, так сказать, лицом к лицу. Для этого обратимся к тому, как описываются соответствующие ситуации в романе Льва Толстого «Война и мир».

Начнем с описания расстрела французами, занявшими Москву, так называемых поджигателей. Ситуация дается через восприятие Пьера Безухова.

Вот Пьера ведут вместе с другими пленниками к маршалу Даву, который должен решить окончательно их судьбу: «...его теперь вели куда-то, с несомненной уверенностью, написанную на их лицах, что все остальные пленные и он были те самые, которых нужно, и что их ведут туда, куда нужно. Пьер чувствовал себя ничтожной щепкой, попавшей в колеса неизвестной ему, но правильно действующей машины»¹.

Здесь важен вводимый Толстым образ машины, состоящей из людей, уверенных, что они делают то, что нужно. К этому образу человеческой машины мы будем возвращаться, но сейчас посмотрим, как ее действие описывается в данном случае. Для этого перейдем к сцене расстрела.

«...Сделалось передвижение в рядах солдат, и заметно было, что все торопились, – и торопились не так, как торопятся, чтобы сделать понятное для всех дело, но так, как торопятся, чтобы окончить необходимое, но неприятное и непостижимое дело.

...Пьер отвернулся, чтобы не видеть того, что будет. Вдруг послышался треск и грохот, показавшиеся Пьеру громче самых страшных ударов грома, и он оглянулся. Был дым, и французы с бледными лицами и дрожащими руками что-то делали у ямы. Повели других двух»².

«...На всех лицах русских, на лицах французских солдат, офицеров, всех без исключения, он читал такой же испуг, ужас и борьбу, какие были в его сердце. “Да кто же это делает наконец? Они все страдают так же, как и я. Кто же? Кто же?” – на секунду блеснуло в душе Пьера.

...Пьер подбежал к столбу. Никто не удерживал его. Вокруг фабричного что-то делали испуганные, бледные люди. У одного старого усатого француза тряслась нижняя челюсть, когда он отвязывал веревки. Тело спустилось. Солдаты неловко и торопливо потащили его за столб и стали сталкивать в яму.

Все, очевидно, несомненно знали, что они были преступники, которым надо было скорее скрыть следы своего преступления»³.

Мы видим, как действуют люди, которые не принадлежат самим себе, но превратились в колесики машины убийства, точно так же, как ранее Пьер

¹ Толстой Л. Н. Собр. соч. в двенадцати томах. Т. 6. М., 1987. С. 41.

² Там же. С. 46.

³ Там же. С. 47.

превратился в щепку, «попавшую в колеса правильно действующей машины». Но особенность этой сцены состоит в том, что теперь сами французские солдаты, ставшие колесиками машины, действуют «с бледными лицами и дрожащими руками», сознавая себя преступниками. Люди поступают не по своей воле и воспринимают то, что они делают, как что-то противоестественное, постыдное и противное нормальному человеческому поведению.

Человеческие колесики машины осознают, что они вынужденно занимаются тем, что не является вполне человеческим. Толстой также показывает ситуации, когда исполнители своей роли не стыдятся того, что они делают, и не осознают, что они выступают в роли колесиков машины.

Но сейчас мы обратим внимание на способность Толстого не только описать действие такого рода машин, но показать, каким образом машина вдруг перестает срабатывать. Пьера не расстреляли из-за того, что произошло между ним и маршалом Даву на допросе.

«Даву поднял глаза и пристально посмотрел на Пьера. Несколько секунд они смотрели друг на друга, и этот взгляд спас Пьера. В этом взгляде, помимо всех условий войны и суда, между этими двумя людьми установились человеческие отношения. Оба они в эту одну минуту смутно перечувствовали бесчисленное количество вещей и поняли, что они оба дети человечества, что они братья.

В первом взгляде для Даву, приподнявшего только голову от своего списка, где людские дела и жизнь назывались номерами, Пьер был только обстоятельство; и, не взяв на совесть дурного поступка, Даву застрелил бы его; но теперь уже он видел в нем человека. Он задумался на мгновение...»¹

Итак, шестерни машины приостанавливают свой ход, как будто наткнувшись на что-то, потому что одна личность вдруг обнаруживает в другом человеке тоже личность, – поверх должностей, иерархий, званий и обязанностей, вытекающих из так называемой государственной необходимости, – поверх всей этой брони, изолирующей, казалось бы, навсегда одного человека от другого. И – устанавливаются человеческие отношения.

Итак, для Толстого важно показать не только действие человеческой машины, но и тот момент, когда она перестает срабатывать, наткнувшись, как сказал бы Ницше, на человеческое, слишком человеческое.

Толстой изображает отчуждение также на уровне бытовых форм человеческого поведения – непосредственных повседневных форм общения. В самом начале романа показывается салон Анны Павловны Шерер, фрейлины и приближенной императрицы Марии Феодоровны. И сразу вводится образ машины.

«Как хозяин прядильной мастерской, посадив работников по местам, прохаживается по заведению, замечая неподвижность или непривычный, скрипящий, слишком громкий звук веретена, торопливо идет, сдерживает или пускает его в надлежащий ход, – так и Анна Павловна, прохаживаясь по

¹ Толстой Л. Н. Указ. соч. С. 42–43.

своей гостиной, подходила к замолкнувшему или слишком много говорившему кружку и одним словом или перемещением опять заводила равномерную, приличную разговорную машину. ...Вечер Анны Павловны был пущен. Веретена с разных сторон равномерно и не умолкая шумели»¹ [15].

Итак, перед нами уже разговорная машина. И здесь тоже обнаруживается ее уязвимость, как только появляется человек, который по наивности может принять всерьез равномерный шум веретен и тем самым нарушить правила игры в бисер.

«...При виде вошедшего Пьера в лице Анны Павловны изобразилось беспокойство и страх, подобный тому, который выражается при виде чего-нибудь слишком огромного и несвойственного месту. Хотя действительно Пьер был несколько больше других мужчин в комнате, но этот страх мог относиться только к тому умному и вместе робкому, наблюдательному и естественному взгляду, отличавшему его от всех в этой гостиной». И действительно Пьер «остановил своим разговором собеседницу, которой нужно было от него уйти. Он, нагнув голову и расставив большие ноги, стал доказывать Анне Павловне, почему он полагал, что план аббата был химера.

– Мы после поговорим, – сказала Анна Павловна, улыбаясь»².

У Толстого речь идет о невинном аристократическом вечере, на который собираются, чтобы через участие в нем к чему не обязывающем разговоре отметить или устроить личные дела. Но по аналогии с разговорной машиной Анны Павловны можно вполне рассматривать собрания другого рода, назовем их социальными говорильными машинами, на которых обсуждаются вопросы и принимаются решения. Сюда можно отнести парламенты, правительственные заседания, заседания ученых советов, различные собрания и телевизионные ток-шоу. И здесь тоже внесет диссонанс и все смешает тот, кто всерьез начнет высказывать то, что он думает, не поняв, что участвует всего лишь в ритуале и что судьба обсуждаемого вопроса на самом деле давно решена в другом месте и другими людьми.

Рассмотрим ситуацию, когда человек позволяет состоянию собственного тела и собственной психики определять вместо себя свое поведение. Обратимся к сцене разговора русского генерала Балашева с Наполеоном, чья войска только что вторглись в Россию. Наполеон начал говорить, «и чем больше он говорил, тем менее он был в состоянии управлять своей речью (здесь и далее курсив мой. – М. Н.).

Вся цель его речи теперь уже, очевидно, была в том, чтобы только возвысить себя и оскорбить Александра, то есть именно сделать то самое, чего он менее всего хотел при начале свидания»³.

«...Наполеон находился в том состоянии раздражения, в котором нужно говорить, говорить и говорить, только для того, чтобы самому себе дока-

¹ Толстой Л. Н. Указ. соч. Т. 3. С. 166–167.

² Там же. С. 165–166.

³ Там же. Т. 5. С. 28.

зять свою справедливость. Балашеву становилось тяжело: он, как посол, боялся уронить достоинство свое и чувствовал необходимость возражать; но, как человек, он сжимался нравственно перед забытьем беспричинного гнева, в котором, очевидно, находился Наполеон. Он знал, что все слова, сказанные теперь Наполеоном, не имеют значения, что *он сам, когда опомнится, устыдится их*¹.

Речь идет о вырвавшемся из-под контроля нашего Я самостоятельном поведении нашего тела и психики в виде гнева, амбиций, самолюбия, обиды, раздражения или просто усталости. Говорит и совершает поступки не сам человек, а его гнев, самолюбие и усталость. Однако на самом деле это происходит, подчеркнем еще раз, потому, что мы сами, может быть, по причине минутной слабости разрешили этим состояниям действовать вместо нас.

Итак, отчуждение – это ситуация, в которой люди не принадлежат самим себе, но ведомы вышедшей из-под их контроля силой, которую они породили собственными действиями и поступками.

Проблема преодоления отчуждения. История показывает, что все социальные институты – государство, партии, профсоюзы – рано или поздно приобретают самостоятельность по отношению к людям. То есть история отчуждения совпадает с самой историей человечества.

Очевидно, что современное общество не является исключением из этой закономерности. Постоянно производятся различные формы ложного сознания (вплоть до создания мифов про различных спасителей нации). Возрастает власть политических учреждений над культурой; через цензуру, часто негласную, контролируются СМИ – газеты, телевидение, с их помощью осуществляется психологическая обработка масс, навязываются идеологические штампы, стереотипы мысли и поведения. Скорее всего, в ближайшее время будет контролироваться Интернет. Начнут с борьбы против развращающих умы и чувства порносайтов, но закончат тем, что люди смогут выходить лишь на страницы, официально разрешенные соответствующими службами.

Формируется «массовая культура», которая, с одной стороны, ориентируется на неразвитое обыденное сознание, а с другой стороны, закрепляет эту неразвитость. В то же время существует элитарное искусство, которое находится по другую сторону того, что может воспринять человек массы. Отчуждение проникает в науку. Современная наука организована по аналогии с материальным производством. В ней масса научных работников выполняет операции, подобно работе на конвейере, без понимания конечной цели своей деятельности. Открытия науки рано и поздно начинают использоваться для создания средств массового уничтожения.

Считается, что в основе отчуждения лежит эксплуатация и разделение трудовой деятельности на частичные функции. Поэтому большие надежды возлагались на автоматизацию производства: вот тогда человек уйдет из не-

¹ Толстой Л. Н. Указ. соч. С. 30–31.

посредственного производственного процесса и оставит за собой только творческий труд, сравнимый с деятельностью ученого и художника. Однако реальность показала, что массы людей продолжают участвовать в материальном производстве. Автоматизация не приводит к существенному уменьшению занятости в материальном производстве, а просто порождает другие трудовые функции: переналадка, ремонт. Автоматы, оказывается, требуют постоянного контроля. Правда, часть людей все же переходит в сферу обслуживания для непосредственного удовлетворения потребностей конкретных людей – вот этих мужчин и женщин. Но оказалось, что работа бармена в кафе или в прачечной, или в области образования и воспитания, или в качестве врача является не менее внешней и принудительной, даже может быть более изнурительной, чем обслуживание машин и автоматических линий.

Предполагалось, что управление общественной жизнью со временем станет прозрачным и простым и у государства останутся лишь функции учета производимого продукта и обороны. Считалось, что переход от частной собственности к общественной сам по себе приведет к исчезновению эксплуатации и отчуждения. Однако реальность показала, что государственная машина со временем только усложняется и к тому же превращается в эксплуататора ничуть не в меньшего, чем класс капиталистов. В XX веке появились коммунистические партии, назвавшие себя честью, умом и совестью эпохи. Опираясь на карательные органы государства, они вмешивались во все стороны жизни общества и контролировали всех и вся.

В литературе существует точка зрения, что отчуждение неустранимо из жизни общества. Меняются лишь формы отчуждения. Исторический прогресс состоит не в переходе к более свободным общественным формам, а в смене одной формы отчуждения другой, более утонченной. Или иначе – прогресс состоит в том, что сменяются одни формы эксплуатации другими, более завуалированными, но не менее, а иногда и более интенсивными.

Но посмотрим на вопрос об отчуждении с другой стороны. Не исключено, что оно есть необходимое условие исторического развития. Подавляющая масса людей не способна к творчеству или утрачивает эту способность в ходе школьного образования и однообразной деятельности на производстве. И без принуждения со стороны государства или частного собственника люди не производили бы сверх того, что необходимо для их собственного потребления.

В свое время, когда Советским Союзом руководил Никита Хрущев, был объявлен переход к непосредственному построению коммунистического общества, в качестве шага к такому построению решили сделать выходными не только воскресенья, но и субботы. То есть сделать два выходных в неделю. Ожидалось, что народ повалит в музеи, театры, начнет читать книги, осваивать новые профессии. Но люди стали тратить свободное время на домино и карты, начали еще больше выпивать. Потому что, выпив в субботу, рабочий человек имел свободное воскресенье, чтобы опохмелиться, и с чистой совестью идти в понедельник на фабрику.

То есть совсем не обязательно, что люди, оказавшись вне прессы принудительной машины отчуждения, станут производить прибавочный продукт. Но создание прибавочного продукта есть необходимое условие для общественного прогресса – развития науки, искусства, техники, более комфортного существования самого работника. Без отчуждения и принуждения к труду сверх того, что нужно для удовлетворения потребностей самих работников, не возникли бы искусство, наука, техника, не происходило бы развитие производительных сил, люди остались бы в каменном веке. И не появилось бы того, что возвышает человека над животным и называется культурой.

Тема 10. Ценности

Лекция 1. *Общее понятие ценности. Проблема ценности в истории философии*

Отличие человека от других живых существ можно определять по многим признакам: прямоходящее существо; обладает сознанием; способно к чувству стыда; владеет членораздельной речью; использует символы; производит орудия труда и т. д.

Введем еще одно отличие человека. Человек в своих действиях ориентируется на *должное*, на то, как *должно быть*. Например, когда мы изготавливаем какую-то вещь, мы заранее знаем, какой она должна быть, т. е. имеется мысленный образец. Наши поступки и дела определяются как хорошие или плохие, добрые или злые, в зависимости от того, соответствуют ли они тому, какими они должны быть.

Итак, человеческие действия всегда ориентируются, сознаем мы это или нет, на образцы и нормы, идеалы, часто весьма абстрактные: прекрасное как таковое, добро как таковое и т. д. Это и означает, что человеческие действия всегда ориентированы на ценности. В то же время мы оцениваем через соответствие или несоответствие норме и идеалу не только поступки и действия людей, но и природные явления и предметы. Мы рассматриваем вот этот пейзаж как прекрасный, а вот этот как наводящий уныние; жаба безобразна, а олень грациозен и поэтому прекрасен; нефть – ценное ископаемое, а в нагромождении песка от горизонта до горизонта в пустыне Сахара мало приятного.

Может возникнуть неверное представление, что соответствие или несоответствие идеалу или норме – это свойство вещей самих по себе, самих природных явлений. Например, золото, алмазы, жемчуг в силу своих химических и физических свойств есть ценность, богатство и сокровище. В действительности природные явления и предметы имеют ценностные характеристики не сами по себе, они их приобретают, лишь попадая в сферу человеческих отношений. Вне человеческих отношений эти предметы ценностно

нейтральны. Сама по себе жаба ни плоха, ни хороша, она лишь целесообразна с точки зрения условий, в которых она живет. И бессмысленно обсуждать вопрос, прекрасен ли пейзаж или прекрасна ли радуга, когда никто их не созерцает.

Сформулируем важную мысль: *мир для проявления всей полноты своих свойств, в том числе свойств ценностных, нуждается в созерцающем его человеке.*

Но сделаем уточнение. Чтобы быть ценностью, т. е. чтобы быть прекрасным или быть благом, вещи и предметы, конечно же, должны обладать определенными, не зависящими от человека свойствами. Например, нефть, чтобы быть ценным ископаемым, должна объективно, т. е. на самом деле, содержать в себе массу определенных веществ; в пейзаже, чтобы он был прекрасным, должны быть соизмеримость с человеческим масштабом и гармония. В этом смысле в ценности присутствует объективный элемент, независимый от человека. Но, с другой стороны, вещи начинают что-то значить, становятся прекрасными или безобразными, благом или бесполезными, лишь попадая в сферу межчеловеческих отношений, т. е. в сферу субъективного. В этом смысле ценность выступает субъективной категорией. Таким образом, ценность есть единство объективного и субъективного. Но ведущей в этом единстве является субъективная сторона, определяющим здесь является должное с человеческой точки зрения.

Дадим определение ценности. *Ценность – это межчеловеческие отношения, реализующиеся через норму и идеал¹.*

Различают предметные ценности и ценности сознания. Предметные ценности – это то, что является объектами человеческих потребностей, интересов, устремлений. Сюда можно отнести природный пейзаж, полезные ископаемые, человеческие поступки, явления общественной жизни, произведения искусства: картина, стихотворение, танец. Это все то, что существует в чувственно-предметной форме, может созерцаться органами чувств: зрением, слухом, осязанием и т. п., может потребляться в той или иной форме.

Ценности сознания – это потребности и интересы, выраженные в субъективной форме, т. е. на языке мыслей, образов, понятий, суждений, норм и образцов. Например, рассматривая чей-либо поступок, мы исходим из понятий добра и зла, справедливости. Оценивая человеческую жизнь, мы исходим из представления о счастье. Говорим, что жизнь вот этого человека не задалась, так как не соответствует представлению о счастливо прожитой жизни. Но счастье, счастливо прожитая жизнь есть некая норма, т. е. ценность сознания.

Сравнивая оба типа ценностей, подчеркнем, что ведущими являются ценности сознания, так как именно они определяют, что является значащим и важным в предметном мире, в действиях человека, его поступках. Таково предварительное представление о ценностях как особом подходе к окру-

¹ См.: Выжлецов Г. П. Аксиология культуры. СПб., 1996.

жающему миру и человеку. Теперь мы должны рассмотреть те проблемы и парадоксы, которые связаны с ценностным восприятием мира и человека.

Ценность и истина. Сравним понятия «ценность» и «истина». Или по-другому, сравним ценностный и научный подход. Что такое истина? Это знание, соответствующее действительности, т. е. знание того, что *есть*. Соответственно, наука есть познание того, что есть и почему это есть. Ставя вопрос «Почему мир именно такой, а не иной?», наука открывает законы природы и общества, изучает причины и следствия различных явлений.

А что такое ценность? Это то, что *должно быть* с точки зрения человека. Определением и описанием должного занимается особая отрасль философии, которая называется *аксиологией*, или учением о ценностях¹.

Рассмотрим на примерах различие между истиной и ценностью. Представим себе такую ситуацию. Плодородные поля, виноградники, налаженный быт, ухоженные домики, натруженные руки у мужчин, величавая походка у женщин. И вдруг землетрясение, все проваливается в бездну, уничтожены результаты многолетнего труда, семьи разорены, погибших раскапывают из-под обломков домов. Случилось несчастье, произошла несправедливость! Прихоть природы уничтожила то, что возводилось столько лет! Перед нами восприятие случившегося как того, чего не должно быть, т. е. ценностный подход.

Но вот приходит ученый и все объясняет с научной точки зрения. Он расскажет про законы тяготения и равновесия, про движение тектонических масс, теорию вероятностей и пятна на Солнце. Начертит графики и уравнения. Он объяснит, почему все произошло и почему не могло произойти иначе. Дело в том, что вот такие законы природы, поэтому произошло то, что произошло.

Понятно, что сделают люди, потерявшие близких, с графиками ученого и с ним самим. Ведь люди будут исходить не из истины, но из своих человеческих представлений о справедливости и несправедливости, т. е. ценностных представлений.

Итак, зафиксируем, что между тем, что должно происходить согласно человеческим представлениям, и тем, что происходит на самом деле, вполне может быть противоречие: должное, выражаемое через ценность, и то, что есть, выражаемое через истину, могут не соответствовать друг другу.

Другой пример. Можно сколько угодно научно объяснять вид крыльев бабочки при помощи естественного отбора, химического и физического состава этих крыльев, интерференции света, но эти объяснения ничего не дадут для понимания, почему крылья бабочки именно красивы.

Третий пример. Допустим, у кого-то украли какую-то вещь. Ценностное сознание сразу четко определяет, что это зло, так как есть норма «не кради». Но попробуем решить вопрос строго научно. Почему, собственно,

¹ Аксиология – от греч. ἀξία – ценность и λόγος – слово, учение. Это название ввели в начале XX века французский философ П. Лапи и немецкий философ Э. Гартман.

зло? Потому что нарушены интересы человека, у которого украли. Но, возможно, человек, у которого украли, собирался использовать эту вещь во зло другим, а укравший хотел восстановить справедливость. Или украл потому, что обстоятельства заставили его украсть, украденную вещь он собирался обменять на хлеб, потому что три дня не ел.

Но, с другой стороны, ему может понравиться красть, и он теперь и дальше будет жить воровством. Ученый должен рассматривать вопрос все-сторонне, учитывая все обстоятельства дела, и... запутывается. И все же – данное воровство есть зло или добро? Для ценностного сознания все ясно с самого начала: кража всегда зло. И за свои поступки необходимо отвечать, потому что человек свободен. Как это свободен? – возразит ученый. Человеком движет биология, физиология, законы бессознательного, классовой борьбы, земного тяготения и т. д. Он вещь среди вещей, единство биологического и социального.

Но аксиология стоит на своем. Физиология физиологией, а человек должен отвечать за свои поступки, потому что он свободное существо.

Важно уяснить различие между истиной и ценностью, наукой и ценностным подходом. Это различие есть. Но в то же время различие между истиной и ценностью относительно. С одной стороны, истина сама есть одна из важнейших ценностей, научное познание *должно быть* истинным, истина выступает идеалом и нормой научного познания. Но с другой стороны, ценности не могут быть произвольными. Не может быть так, что у каждого человека свое понимание справедливости, счастья, того, что должно быть. Люди не могли бы понимать друг друга, если бы вкладывали в эти понятия различные смыслы и содержания. Ценности должны быть не произвольными, но именно *истинными*.

Таким образом, обе категории – истина и ценность – связаны между собой. Важно выяснить, что считать истинными ценностями, найти их объективную основу, не зависящую от человеческих мнений и человеческой субъективности, или, как сказал бы Ницше, «от человеческого, слишком человеческого». Проблема состоит в том, что ценности – это человеческие понятия, но в то же время необходимо найти объективную, независимую от человека их основу. Рассмотрим, как этот вопрос решался философами в различные эпохи.

*Проблема ценности в истории философии*¹. Если ценностные представления имеют какую-то объективную основу, то такой основой может быть только сама объективная реальность, т. е. то, что есть. Поэтому в истории философии одной из ведущих линий в объяснении ценностных представлений оказываются попытки выведения должного из того, что есть.

В качестве одной из самых первых таких попыток рассмотрим точку зрения *Демокрита*, греческого философа V–IV века до н. э. Демокрит – ма-

¹ В этом разделе мы опираемся на изложение проблемы в книге О. Г. Дробницкого «Мир оживших предметов» (М., 1967).

териалист, поэтому он кладет в основу объяснения ценностей природу, то есть то, что есть. Добро, справедливость, прекрасное – это проявление естественного порядка вещей, это то, что соответствует природе, а зло, безобразное – это то, что ей противоречит. Поэтому люди в своих стремлениях и оценках должны следовать требованиям естественного. Но как определить, что соответствует велениям природы? В качестве показателя, позволяющего отличать добро от зла, можно принять нашу способность испытывать наслаждение или страдание. То, что приносит удовольствие, например красота, есть благо и прекрасное. А то, что приводит к страданиям, не является благом и прекрасным. Все вроде бы ясно, так как удовольствие и страдание невозможно спутать.

Но здесь начинаются странности. Если ценно то, что приносит наслаждение, то смысл жизни должен состоять в погоне за наслаждениями, в угождении своим чувственным страстям. Но опыт говорит, что на этом пути добро как раз оборачивается злом. Пресыщение наслаждениями – пищей, досугом, чувственностью – оборачивается страданиями. Кроме этого, то, что приятно одному, другому может быть неприятным. Но действительно ценное должно быть ценным для всех. Поэтому следует уточнение: не всякое удовольствие необходимо принимать, а лишь связанное с прекрасным. Получается, что само природное, т. е. то, что есть, должно оцениваться тем, насколько оно прекрасно и ценно. Возникает круг: ценное определяется через природное, а природное через ценность. Как в древнем мифе, земля плавает на воде, а вода находится на земле.

Вводится понятие меры: «Умеренное умножает радость жизни и делает удовольствие еще больше». Но как определить меру? Выясняется, что мера находится отнюдь не в природе, а во внутреннем состоянии человека, в его душе: «Счастье и несчастье в душе. У мудрого дух привыкает черпать наслаждение из самого себя». Но чем все-таки определяются высшие радости, почему они именно те, а не другие? Итак, опора на природу, на естественное не позволила Демокриту найти основу для ценностей. Или по-другому: опора на то, что есть, не дает понять, почему должным является именно это, а не иное.

Христианская философия. В Новом Завете многие положения кажутся странными и абсурдными. Укажем некоторые из них:

- Блаженны нищие, ибо их есть Царство небесное.
- Блаженны плачущие, ибо они утешатся.
- Сказано око за око, зуб за зуб, а я говорю вам, кто ударит вас по правой щеке, подставь левую.
- Не хлебом единым жив человек, – отвечает Христос на здоровое предложение накормить людей, превратив камни в хлеба.

Все это можно истолковывать различно, но ясно одно: то, что должно быть, противопоставляется тому, что естественно, разумно и даже неизбежно. Иисус не объясняет, почему надо подставлять щеку, т. е. он не выводит

должное из того, что есть. Наоборот, должное провозглашается как то, что не от мира сего. Личность человека, вот этого греховного индивида, объявляется высшей ценностью: не человек для субботы, а суббота для человека. Блудный сын промотал наследство, стал пропащим, но он вернулся, и это праздник, потому что он был мертв, а стал жив. К человеку должно относиться как к свободной личности, которая может изменить свою жизнь и стать другим.

В романе «Братья Карамазовы» Ф. Достоевского великий инквизитор исходит из того человека, который есть, а этот человек слаб, не выдерживает свободы и ответственности. А Христос исходит из того, как должно смотреть на человека. Поэтому Христос не спорит с инквизитором, но жалеет старика, который, прожив 90 лет, не понял главного. Таким образом, христианство просто постулирует должное без всяких ссылок на то, что есть. Ценности не от мира сего, их источник – мир сверхъестественный.

Буржуазные просветители. Имеются в виду французские философы Гольбах, Гельвеций, Монтескье, Вольтер, Дидро. Сюда же можно отнести голландского мыслителя Спинозу. В известной мере они возвращаются к Демокриту. Человек не только творение Бога, но прежде всего часть природы. Он естественное существо, и все, что он делает и к чему стремится, вполне можно объяснить из законов природы, т. е. научно. Таинственная свобода человека означает не что иное, как сознательное следование собственной человеческой природе и необходимым законам естественного хода вещей. Справедливо то, что отражает естественные интересы человека. Поэтому нужно создать общество, в котором будут соблюдаться естественные интересы человека. Тогда всякий будет повиноваться только себе, и в то же время будет выполняться справедливость для всех.

Свобода, согласно Монтескье, состоит не в том, чтобы делать, что хочется, а в том, чтобы делать то, что должно делать. Ну а должное соответствует пользе разумного общества. Прекрасно то, что соответствует природе вещей, поэтому искусство, как и наука, познает то, что есть, но в чувственной форме.

Таким образом, все вопросы можно решить научно, руководствуясь разумом. Но оказывается, в этих рассуждениях присутствует противоречие. Истинными ценностями объявляются те, которые соответствуют природе человека. А природе человека, оказывается, соответствуют ценности буржуазного, рыночного общества. Но почему из природы человека вообще, человека как такового, вытекают ценности именно буржуазного, а не иного общества? Это ниоткуда не следует. На деле эти ценности опять-таки просто провозглашаются, и ссылка на природу здесь ни при чем.

Таким образом, у просветителей, как и у Демокрита, обнаруживается разрыв между тем, что есть природа, человек как таковой, и тем, что должно быть.

Иммануил Кант. Кант критикует просветителей. Неверно, что, опираясь на естественные качества человека, можно обосновать должное. Для че-

ловека естественно стремление к счастью, к благополучию. Но именно это толкает его чаще всего на аморальные поступки, к нечестности, к несправедливости. Следовательно, должное, например мораль – область противоестественного. Но откуда тогда вообще возникает представление о долге, и почему человек все-таки способен его выполнить даже вопреки своей непосредственной пользе?

В человеке, отвечает Кант, присутствует, кроме естественного, другое начало. Неверно, что свобода есть следование необходимости. В таком случае человек не несет ответственности за свои поступки. И даже если он поступит добродетельно, это не будет его заслугой, так как обстоятельства вынудили его так сделать¹.

В этом мире действуют жесткие причины и следствия, и нет места для свободы. Но это означает, что свобода есть состояние не этого, а другого мира. Человек есть двойственное существо. Он есть явление среди явлений, или вещь среди вещей, существует в пространстве и времени, поэтому подчиняется необходимым законам природы и общества. В то же время он вещь сама по себе, и в качестве таковой он свободен, поэтому может действовать по законам нравственности, т. е. действовать как должно.

Это означает, что нельзя доказать с научной точки зрения наличие свободы, Бога и бессмертной души. Но мы их вынуждены допустить, чтобы понять, как возможна мораль. Свобода, бессмертная душа и Бог должны быть, даже если мы их нигде не находим, иначе невозможна нравственность. Кант еще до Достоевского формулирует его положение, только несколько иначе. По Достоевскому: если Бога нет, то все позволено. По Канту: Бог должен быть, иначе мораль невозможна. Мы не можем доказать существование Бога, но это наши проблемы. Если Бога нет, то не должно быть свободы, морали, прекрасного, истины и т. д. Однако все это есть, следовательно, мы вынуждены допустить существование Бога.

Мы постоянно видим, что добро и зло меняются местами, все истины быстро устаревают. Но мы должны принять, что все равно добро есть добро, а зло есть зло, т. е. разница между ними не относительна, но абсолютна, и существует абсолютная истина; в противном случае происходит распад человеческого в человеке, люди дичают, и становятся невозможными наука и нравственность.

В романе А. Солженицына «В круге первом» герой спрашивает старика-дворника: «Послушай, может быть, с точки зрения исторической необходимости то, что делает Сталин – репрессии, насилие – правильно? Это мы не понимаем, но, может быть, и нельзя различить, когда насилие справедливо, а когда нет?» Дворник отвечает: «Волкодав прав, а людоед нет». То есть су-

¹ В фильме А. Тарковского «Солярис» есть фраза: «В нечеловеческих условиях вести себя по-человечески». Возможно, Кант согласился бы с тем, что так можно определить свободу.

ществует различие между людоедом и волкодавом, оно абсолютно. Есть добро, и есть зло, и между ними есть абсолютное различие.

Итак, по Канту, бессмысленно пытаться, исходя из свойств этого мира, обосновать ценности, делающие человека человеком. Но есть другая реальность, или сторона бытия, которая присутствует или проявляется только через человека. Эта сторона не может быть обоснована рационально, научно, но, тем не менее, она лежит в основе человеческого в человеке и всего остального в мире.

Новейшая философия: Фр. Ницше, экзистенциализм (Ж.-П. Сартр, А. Камю). Кант прав, когда утверждает, что в этом мире нет места свободе и что из этого мира невыводимы высшие ценности. Но он не прав, когда утверждает, что есть что-то еще, кроме этого мира. Мир, который перед нами, единственный, другого нет. Смерть не есть переход в какое-то другое состояние, в потусторонний мир. Смерть есть смерть, т. е. переход в ничто, в небытие. Это фундаментальный факт. Но если из этого мира ценности невыводимы, а другого мира нет, то все высшие ценности – Бог, красота, добро, истина – не имеют объективной основы, эти ценности, следовательно, произвольны. Мы сами, смертные и несовершенные люди, своими поступками и действиями на свой страх и риск устанавливаем эти ценности, а не другие, и поэтому несем ответственность за свой выбор.

Мы свободны в том смысле, что нам не на кого опереться в своем выборе. Бога нет, поэтому все дозволено. Человек обречен на свободу, но именно поэтому он всегда отвечает за все, что он делает. Ему не на кого свалить ответственность за свои поступки: ни на законы природы, ни на законы истории, ни на физиологию, ни на Бога.

В повести А. Камю «Посторонний» герой Мерсо открывает, что ценности, на которые ориентируется общество: патриотизм, трудолюбие, норма «не убий», траур по умершей матери, – все произвольно. Так должно быть, потому что выгодно обществу в целом, государству. Но принято считать, что все это от Бога. Все лицемерят, так как боятся истины, которая состоит в том, что все свободны. Люди не выдерживают свободы, поэтому лицемерят. Но есть действительные ценности, самые простые и естественные, которые не обманут. Это нормальные чувственные радости: хорошая сигарета, наслаждение от женщины, от чашки кофе. Хорошо сидеть на балконе и наблюдать, как сгущаются сумерки. Истина состоит в непосредственном, впитывающем в себя все краски и запахи мира состоянии. Мерсо и в араба стреляет, потому что лучи солнца ударили ему в голову. Его отправляют на гильотину не столько за убийство араба, сколько за то, что он открыл тайну общества, которая состоит в том, что оно лицемерно верит в произвольные, но выгодные ему ценности.

Современная точка зрения. Мы приведем ее, опираясь на статью Мераба Мамардашвили «Проблема человека в философии». Когда философия говорит о человеке, она имеет в виду не эмпирического человека, который есть налицо: несовершенного, ограниченного, случайного суще-

ства. Философия ориентируется на возможного человека, который лишь на время может промелькнуть перед нами, как просвет синего неба среди серых туч и облаков. Или, как пишет Мераб Мамардашвили: «Установится в пространстве некоторого собственного усилия». За этим возможным человеком со времени греческой философии закреплены высшее благо, красота и истина.

Этот возможный человек соразмерен не с отдельным поступком, который связан всегда с конкретными обстоятельствами, причинами и следствиями, но с миром в целом как завершенной бесконечностью причин и следствий. И в этом соприкосновении с миром в целом человек выступает как ценностное существо, как нечто должное. Можно сказать так: в поступке по законам нравственности, красоты и истины человек преодолевает тот тупик, в котором застревает наука, пытаясь просчитать все возможные последствия конкретного действия и определить, положительными или отрицательными будут окончательные результаты. Поступая нравственно, мы заранее и безошибочно знаем, что конечным результатом всей бесконечной цепи причин и следствий будет обязательно добро, а не зло.

Рассмотрим эти мысли на конкретной ситуации. Допустим, автомобиль наезжает на ребенка, играющего на дороге. Ученый будет подсчитывать конечные последствия того, что кто-то бросится вытаскивать ребенка из-под колес. Возможно, тот, кто бросится спасать, сам погибнет, а ведь не исключено, что он более ценен для общества, чем ребенок, из которого, возможно, вырастет новый Гитлер. Но, возможно, из ребенка вырастет гений, или кто-то из его потомков будет гением, который сделает людей более счастливыми. Необходимо учесть наследственность ребенка и то, в каких условиях он воспитывался. И учесть, что хорошего сделал и может сделать тот, кто собрался спасать ребенка. Ну хорошо, возможно, из ребенка вырастет Гитлер, но то, что Гитлер натворит, приведет через десяток поколений к светлому будущему, но, скажем, в двадцатом поколении приведет к гибели человечества. Как просчитать всю бесконечную цепь возможных последствий, и какое последствие наиболее вероятно? Как можно обозреть и просчитать всю бесконечную цепь причин и следствий?

Но, оказывается, не нужно лихорадочно подсчитывать, а нужно просто кинуться под машину и спасти, несмотря ни на что. Это нравственно и потому заранее ясно, что в конечном счете это будет добро, а не зло. Вернемся к примеру про землетрясение. Что бы ни говорил ученый про законы тяготения и равновесия, перед нами зло, которого не должно быть. Поэтому сознание несправедливости произошедшего должно направить деятельность ученого не на оправдание того, что произошло, а на то, чтобы разработать способы предсказания и предотвращения таких землетрясений. Поэтому ценности первичны, а наука вторична. Иначе, предоставленная самой себе, наука додумается до очередного оружия массового поражения и породит результатами своей деятельности озоновую дыру в атмосфере.

Лекция 2. *Ценность и оценка. Иерархия ценностей, универсальные ценности*

Ранее мы рассматривали свойства ценности в сравнении ее с истиной. Теперь мы сравним ценность с *оценкой*¹. Ценность, как мы определили ранее, есть межлическое отношение. Или по-другому, межсубъектное отношение, или субъект-субъектное отношение. Этим ценность отличается от оценки, которая характеризует отношение субъекта к объекту, или к вещи.

Например, мы можем сказать, что вот этот человек более полезен обществу, чем тот, – в таком случае личности рассматриваются и сравниваются как объекты, или вещи. Оценочное отношение к человеку до сих пор является господствующим; например, рассуждают: она всего лишь доярка, а он академик, а вообще человек есть, прежде всего, член общества, или член президиума, или член производственной бригады, член коллектива и пр. Оценка сравнивает, измеряет количественно, тем самым разделяет, противопоставляет одних другим.

У Достоевского в романе «Преступление и наказание» есть рассуждение: с одной стороны, смерть ничтожной старухи-процентщицы, зато с другой – счастье миллионов. То есть всегда можно посчитать, кто важнее.

Ценность же есть субъект-субъектное отношение, оно не противопоставляет, но объединяет и соединяет людей. С точки зрения ценностного подхода старуха-процентщица, и академик, и доярка – в равной степени личности, т. е. абсолютные ценности. Они несравнимы, как цвета радуги. Есть такой тест: тонут академик и бомж, кого спасать в первую очередь? С точки зрения ценностного подхода спасать надо того, кто ближе, кто окажется первым под рукой. С точки зрения оценочного подхода, в первую очередь надо спасать того, кто полезнее для общества.

Ценностный подход объединяет людей в естественные общности: семью, нацию, человечество. Поэтому ценностный подход связан с традицией, с преемственностью, с памятью прошлых поколений. В русской философии это соответствует идее соборности, рассматриваемой в качестве живой человеческой общности, охватывающей прошлое, настоящее и будущее, в такой общности сохраняется уникальность личности.

Ценность связывает и объединяет людей, но не внешне и принудительно, как государство, а внутренне, добровольно и естественно. Ценность есть нечто логически недоказуемое, ее нельзя обосновать научно. Ценность переживается непосредственно и сердечно. Или, по Флоренскому, переживается как живой опыт. Например, нельзя обосновать и доказать научно реальность религиозных ценностей или любви. Любовь выступает как сфера человеческой свободы: хочу, чтобы тебе было хорошо, причем без всяких условий, без «ты мне, я тебе». Можно вспомнить арию Кармен из оперы Бизе: «Любовь свободна, мир чарует, законов всех она сильней...»

¹ В различении ценности и оценки мы исходим из идей Г. П. Выжлецова, см. его книгу «Аксиология культуры».

Ценность не только нельзя доказать логически, но нельзя навязать силой или опровергнуть. Нельзя заставить или уговорить полюбить, нельзя полюбить по желанию, просьбе или приказу. Нельзя заставить быть честным, добрым, счастливым, свободным. Ценность по определению ненасильственна.

В фильме Марка Захарова «Убить дракона» Ланселот говорит горожанам: я заставлю вас быть свободными. Но невозможно заставить или принудить быть свободными. Зло нельзя преодолеть злом, оно преодолевается лишь добром. Нельзя подарить справедливость или освободить сверху. На воротах Соловецкого концлагеря было написано: «Железной рукой загоним людей в счастье». Однако счастье не может быть принудительным.

Поэтому ценности лежат в основе духовности и гуманизма. Они являются внутренним ядром культуры. Этим культура отличается от цивилизации, в которой начинают господствовать оценочные отношения, отношения использования. Итак, ценности – это такие межчеловеческие отношения, которые объединяют людей в естественные общности; ценности переживаются непосредственно, они добровольны, а не насильственны, лежат в основе культуры, духовности и гуманизма.

Иерархия ценностей. Стремление иерархизировать ценности, распределить их по вертикали «высшие – невысшие» выступает как нечто противоречивое, так как предполагает сравнение и, следовательно, оценку. Тем не менее, упорядочивание ценностей позволяет гармонизировать внутренний мир личности, определять, что важно и что не важно. Иерархия ценностей должна исходить из структуры самого человека как особого типа бытия в мире.

В человеке можно различать природную основу, далее социальную и, наконец, духовную. Соответственно, различаются такие ценности, как природа, социальные ценности и ценности духовные, или высшие, которые выражают собственно человеческое в человеке. Различие между ценностями можно основывать также на том, в какой степени данная ценность способна рассматриваться и как предмет оценки, т. е. являться элементом отношения «человек – вещь», или «субъект – объект», в противоположность субъект – субъектному ценностному отношению.

Итак, *природа* как ценность. До сих пор господствующим является оценочное отношение к природе, т. е. ее рассматривают с точки зрения полезности для конкретных человеческих практических целей. Очевидно, что нефтяные залежи безусловно важнее и более ценны, чем песок пустыни Сахары, кедровое дерево ценнее осины и т. д. Но экологические проблемы, возникшие в XX веке, вдруг показали, что нельзя и невозможно противопоставлять одни природные явления другим, так как они являются частями единого целого. Частью этого целого являются и сами люди.

Оказывается, нельзя относиться, например, к тайге как некоторой вещи, которую можно механически расчленять, прорубать просеки, прокладывая линии электропередач. Потому что тайга – живой организм, тончайшее

единство флоры и фауны. И к ней уместнее относиться не как к объекту, т. е. предмету оценки, но как к живому существу, или субъекту, т. е. как к ценности. То есть человек и тайга должны сосуществовать в рамках субъект-субъектного отношения. Известны случаи, когда уничтожение миллионов личинок таежного гнуса, который мешал геологам ходить по тайге в поисках полезных ископаемых, привело к заболоченности рек и остановке работы гидроэлектростанций.

На следующей ступени можно рассматривать *труд* как ценность, деятельность, в которой мы предстаем и как природные, и как социальные существа. Труд также, прежде всего, и привычным образом оказывается предметом оценки. Есть низко- и высокооплачиваемый труд, физический и умственный, исполнительный и творческий и т. д.; т. е. это тоже сфера, которая разъединяет и противопоставляет людей друг другу. В основе оценочного отношения к труду лежит ветхозаветная характеристика труда как проклятия, на которое обречен человек в результате грехопадения. Испокон веков поэтому труд рассматривался как неблагодарная деятельность, которую лучше переложить на кого-то другого: на рабов, подневольных. То есть труд был вынужденной, отчужденной деятельностью.

В то же время внутри этого оценочного отношения возникают островки отношения к труду как к ценности. Труд начинает рассматриваться как деятельность, к которой человек призван Богом. Например, в протестантизме труд рассматривается как призвание, а безделье – как нечто негодное Богу. И народы, у которых происходил такой сдвиг в отношении к труду, прорываются в своем развитии вперед, начинают ощутимо жить иначе, чем другие¹. Перемена отношения к труду есть причина тихих, нешумных, но действительных революций в экономическом развитии: это уже произошло в Японии, Сингапуре, Тайване, Южной Корее. Какая-то часть людей вдруг начинает трудиться хорошо независимо от того, как трудятся все вокруг, и вот эти люди начинают жить лучше. И постепенно втягивают в этот процесс всех остальных своим примером или в силу экономического принуждения: трудись хорошо, иначе разоришься. В России старообрядцы становились ощутимой экономической силой, подготавливающей экономический взлет страны. Но революция все оборвала.

Политические ценности. Они имеют исторический характер и меняются от эпохи к эпохе. В XX веке – это права человека, правовое государство, демократия, мир как безусловная ценность, нерушимость границ, даже несправедливых. Необходимо различать политические ценности (на них ориентируются конкретные личности) и политику как сферу действия социальных групп и партий, государства, классов. Сфера политики всегда есть сфера оценки, т. е. отчуждения.

¹ В современном кризисе так называемой еврозоны в наихудшем положении не случайно оказались страны с непротестантским населением: Греция, Италия, Испания.

Суть политики: борьба за власть одних социальных групп над другими. В то же время ясно, что государство, политика – жестокая необходимость. Любое государство лучше, чем анархия. Революция же не ценность, не локомотив истории, не праздник трудящегося, но трагедия и беда, инфарктное состояние общества. Революция отбрасывает общество назад экономически, политически, нравственно. Потом задним числом происходит приукрашивание, романтизация того, что было. После любой революции приходится десятилетиями восстанавливать хотя бы тот уровень, который был до революции.

Демократия как сфера политики есть власть большинства, сфера оценочных отношений, она часто приводит к диктатуре: Гитлер пришел к власти, победив на демократических выборах. Но демократия как ценность есть учет мнения меньшинства, диалог личностей, обеспечивающий право каждого на участие в управлении обществом. Поэтому необходимо признать правоту английского политика Уинстона Черчилля: демократия всегда плоха и несовершенна, но любой другой строй еще хуже. Партия, причем любая, как политическая организация есть сфера оценочных отношений. Человек выступает не как личность, но как член партии, солдат партии, исчисляемая единица.

Духовные ценности. Это – нация, семья, любовь, личность. Нация есть духовно-родственная связь, внутренняя и добровольная. Я сам отношу себя к определенной нации, за меня это не могут сделать другие. Это генетическая связь, которая передает через многие поколения нравы, обычаи. Это природно-духовная связь, основа человеческого в человеке. Нет народа вообще, но есть нация как совокупность семей; каждый не вообще человек, или пролетарий, буржуа, интеллигенция, но чей-то отец, сын, мать, сестра, невеста, жена, муж. Национальность выше деления на классы, социальные страты, профессиональные группы и др.

Личность и нация являются соотносительными понятиями. Их психические структуры тождественны. Если бы немецкие генералы вчитались в «Евгения Онегина», то не осмелились бы напасть на Россию. Онегин и Татьяна Ларина – выразители характера русской нации: самостоятельность, способность хладнокровно стоять перед пистолетом на дуэли, верность слову (я другому отдана и буду век ему верна), нравственной норме, чести.

Семья как ценность – сфера интимных связей. Она несводима к регулированию сексуальных отношений, воспроизводству человеческого рода и хозяйственной единице. Все это может быть, а может и не быть (например, в неполной семье). Но каждый дорог таким, какой есть, каждый для другого неповторим, выступает безусловной ценностью в качестве вот этого неповторимого мужчины и вот этой неповторимой женщины.

Универсальные духовные ценности. Каждая эпоха имеет свои ведущие духовные ценности. До XVIII века высшей ценностью было Благо и Добро, которые отождествлялись с Богом. В XVIII–XIX веках высшими ценностями становятся счастье всего человечества, справедливое общество, где все сча-

стливы. Отсюда борьба против эксплуатации, постоянные революции как попытки перехода к такому состоянию. В XX веке высшая ценность – свобода личности. По Н. Бердяеву, свобода выше счастья. В XXI веке высшей ценностью становится свобода нации. Поэтому впереди полоса национальных войн и революций, переделка границ.

Существуют в то же время универсальные, так называемые высшие ценности, ценности на все времена. Это нравственные, художественные и религиозные ценности. Всегда будет «не убий», «не кради», «не прелюбодействуй», прекрасное, священное. Прекрасное в конкретную эпоху прекрасно всегда. Поэтому искусство Древнего Египта, Древней Греции, Сикстинская мадонна Рафаэля, картины импрессионистов всегда будут прекрасны. Универсальные ценности вневременны и внепространственны.

Оценочные отношения в принципе противоречат этим ценностям. Бессмысленно спрашивать, что ценнее: «Джоконда» Леонардо да Винчи или «Красный виноградник» Ван Гога. Ценность искусства невыразима в деньгах. Поэтому рыночная стоимость картин только растет со временем, не становится то выше, то ниже.

Можно выделить четыре признака высших, или универсальных, ценностей.

Первый: бескорыстие полное и абсолютное, неутилитаризм, бесполезность. Бессмысленно спрашивать: для чего быть добрым, честным, почему «не убий». Красота ради красоты, добро ради самого добра. Честь ради чести.

Второй. Наивысшая целесообразность без конкретной цели. Совершенство вопреки несовершенству остального мира. Даже деталь совершенна и самодостаточна. Рука статуи Венеры Милосской прекрасна даже в виде обломка.

Третий признак. Обязательность и необходимость для всех. Здесь не действует правило: на вкус и цвет товарища нет. Если «Сикстинская мадонна» не нравится, значит, не дорос. Эти обязательность и необходимость логически не выводимы, но действуют в нас независимо от нас.

Четвертый признак. Предельная правдивость и искренность. Здесь справедливо выражение «как на духу». Нельзя создать произведение искусства или совершить нравственный поступок, не веря в то, что делаешь. Нельзя имитировать или захотеть что-то, потому что захотел захотеть, – наступит распад личности. Поэтому искусство, нравственность и религия являются высшим проявлением человеческого в человеке.

Лекция 3. Понятие личности. Три уровня смысла жизни

Понятия человека, индивида и личности часто употребляют как синонимы. Например, говорят «человек по фамилии Петров», но говорят также «индивид Петров» или «личность Петрова». Однако ясно, что за различием слов «человек», «индивид» и «личность» должно стоять определенное различие их значений. И нам необходимо установить это различие.

Иногда в газетах пишут: «Здесь еще не ступала нога человека». Понятно, что речь не идет о конкретном человеке, например не о том, что не ступала нога геолога Иванова. Эта фраза означает, что вообще никто из людей здесь еще не бывал. Или раньше писали: «Человек вышел в космос». На самом деле в космос вышел конкретный космонавт Леонов, чтобы продемонстрировать принципиальную возможность нахождения человека в открытом космосе в специально созданном для этого скафандре. Но имеется в виду вообще человек. Человечество в лице вот этого космонавта вышло в космос. Итак, человек – это представитель человечества. Но что такое человечество?

Это особый род живых существ, которые отличаются тем, что способны создавать артефакты, то есть искусственный мир, который сам по себе не смог бы возникнуть по законам природы, например плуг, паровая машина, компьютер. Можно ждать миллионы лет, но само по себе не возникнет даже весло. Обезьяна может отломить от ветки лишние сучки, чтобы сделать палку более удобной для сбивания плодов с дерева. Но потом она бросает палку, которая для нее случайна. А человек из палки делает копье, для этого он долго трудится, регулирует центр тяжести, мочит, сушит, снова регулирует. И потом это копье оказывается продолжением его руки и используется в качестве орудия убийства во время охоты или в войне с себе подобными. Или создает бумеранг.

В этот мир артефактов, которые создает человек, входит также стыд, который есть только у человека, совесть, искусство, религия. Все это не появляется само по себе на основе законов психологии, физиологии, социологии и т. п. Еще никаких орудий не было, кроме грубо обработанных камней, но уже создавались полные пластики и движения наскальные рисунки, которые представляются шедевром даже с современной точки зрения.

Итак, человек – это представитель особого рода живых существ, способных создавать артефакты.

А что означает понятие «индивид»? Индивид – это человек, рассматриваемый в качестве отдельной физической особи. Индивида можно увидеть, можно с ним разговаривать и общаться. Индивид всегда мужчина или женщина, у него определенные возраст, цвет глаз и волос, определенный рост и определенное телосложение. Индивид в силу своих физических свойств неповторим и уникален. Каждый индивид единственный, вот этот.

Человек вообще не обладает ни полом, ни возрастом. Человек вышел в космос – и не важно, мужчина это или женщина. Имеется в виду представитель человечества. А индивид всегда конкретен. Его можно похлопать по плечу, ему можно объяснить в любви и создать с ним семью.

Теперь – личность. Личность – это представитель уже не человечества в целом, а определенной эпохи, определенного общества, определенного социального слоя. Человечество в целом – абстракция, в него включаются современные поколения, а также уже умершие и те, которые будут в будущем. Поэтому человечество нельзя увидеть как что-то осязаемое. А личность – это представитель, например, российского общества начала XXI века. А также

представитель своей социальной группы, например он – инженер, или врач, или рабочий. Личность – это обязательно чей-то сын или дочь, отец или мать, обязательно определенной национальности. Рассмотрим вопрос о личности более развернуто.

Обратим внимание на то, что все социальные качества – профессия, национальность, принадлежность к определенному социальному слою – не связаны напрямую с физическими данными индивида. Когда мужчину и женщину во Дворце бракосочетания объявляют мужем и женой, ни один атом в них не меняется. Они не становятся физически другими. Не меняется цвет глаз и цвет волос. Но вот он уже муж, и одновременно стал чьим-то зятем, шурином и т. д. А потом молодая жена ему сообщит, что он скоро станет папой, и снова в этот момент никаких физических изменений в нем не происходит. Стать папой – не значит физически измениться, меняются лишь социальные свойства человека, его социальный статус.

Личность как совокупность общественных отношений. Личность – это носитель социальных свойств. Но бывают переходные эпохи. В пьесах Шекспира показывается смена эпох, когда человек выпадает из скорлупы прежних социальных отношений и оказывается в промежутке между эпохами. И вот по-старому уже жить нельзя, а по-новому жить неизвестно как. Не установились новые нормы и правила. И тогда начинается столкновение всех против всех. В пьесе «Ромео и Джульетта» юноша и девушка являются представителями враждующих семейных кланов. Но молодые люди уже не чувствуют своей абсолютной принадлежности к своим семьям, они начинают действовать на свой страх и риск и погибают.

Мы сейчас живем примерно в такую же эпоху. Вышли из прежнего, советского общества, в котором все определялось членством в партии, в профсоюзе, в комсомоле. Было все ясно и понятно. Будешь работать на одном месте, да еще в партию вступишь – через 10 лет очередь подойдет на бесплатную квартиру. Будешь на хорошем счету у руководства – тебе выделят для покупки «Волгу».

Теперь все перемешалось, надо всего добиваться самому. Самому устанавливать правила игры. Переступить через жалость и сочувствие, тут действует правило: «Извини, ничего личного». У американского писателя О'Генри есть рассказ «Дороги, которые мы выбираем». Там гангстер убивает другого гангстера, потому что его лошадь сломала ногу, а оставшаяся лошадь не сможет унести обоих от погони. И произносится фраза: извини, мой Боливар не вынесет двоих. Потом этот гангстер становится банкиром и продолжает действовать по правилу «Боливар не вынесет двоих». Ничего личного.

Но рано или поздно все более или менее устоится, оформятся пусть несколько иные нормы, и снова важным будет верность слову, создание нормальной семьи, вернется представление о ценности заработанного своим трудом, а не выигранного в телевизионной игре «Поле чудес».

Вернемся к пониманию личности как носителя социальных свойств. Возьмем человека по фамилии Петров. Он является мужчиной, инженером, отцом. Соотношение этих социальных свойств¹ можно представить в виде логических кругов A , B , C , которые охватывают соответственно всех мужчин, всех инженеров, всех отцов²:

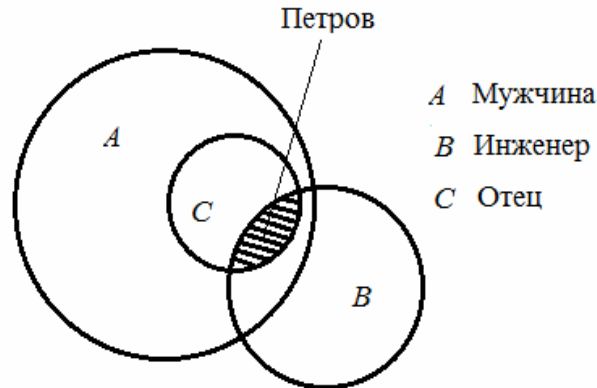

Мы видим, что место Петрова как личности оказывается в заштрихованной области, общей для пересекающихся кругов A , B , C .

Но кроме этого Петров – русский по национальности, гражданин России, человек среднего возраста, переваливший за 40 лет, увлекается рыбалкой, обладатель видавшей виды «Тойоты» и т. д. Всем этим понятиям соответствуют логические круги, которые включают всех русских, граждан России среднего возраста и т. д. Можно бесконечно обогащать нашу схему, вводя новые социальные свойства в виде соответствующих кругов, правда, для этого придется выйти в многомерное пространство. Но, вводя все новые социальные свойства, мы тем самым будем сужать заштрихованную область, которая в конечном счете сожмется в безразмерную точку. И вот эта точка будет точным адресом Петрова в социальном пространстве. И оказывается, что это место в социальном пространстве более или менее однозначно определяет поведение нашего Петрова как личности в той или иной ситуации. Очевидно, что Петров в самых различных ситуациях не может вести себя произвольно, как ему вздумается, но должен вести себя именно как мужчина такого-то возраста, отец, инженер, представитель определенной национальности и т. д. Итак, сделаем вывод: место в социальном пространстве определяет реальное поведение личности. Важно также то, что это место определяет и понимание личностью себя и других, ее мировоззрение.

Согласно Питириму Сорокину, русско-американскому социологу, устойчивый социальный статус индивида влечет закрепление в его сознании соответствующих норм, ценностей и идеалов. Индивид осужден думать и

¹ Отметим, что *быть мужчиной* в каждом обществе и в разные эпохи означает различное, поэтому это социальное свойство. Хотя биологические свойства индивида-мужчины остаются одними и теми же во все времена и у всех народов.

² Мы здесь используем так называемые круги Эйлера из курса логики.

глядеть на мир через окно своего социального отсека. Но если индивид часто переходит из одной профессии в другую и его экономическое положение часто меняется, то и его взгляды – нормы и ценности, его сознание тоже более мобильно и раскованно.

Очевидно, что тот, кто подкатывает на иномарке к элитному супермаркету и покупает все, что приглянется, не думая о цене, иначе мыслит и воспринимает окружающий мир, чем тот, кто бегаёт по городу, чтобы купить буханку хлеба на рубль дешевле.

Поэтому в первом случае мы имеем дело с одним типом личности, а во втором случае – с другим типом личности. За тем и другим незримо стоят разные социальные группы, или, если обратиться к нашему рисунку, оба являются точками пересечения разной совокупности кругов.

Здесь важно еще раз подчеркнуть, что в данном случае личность – это точка пересечения различных социальных отношений, или, как пишет К. Маркс в своих «Тезисах о Фейербахе», есть совокупность общественных отношений¹. И вся эта совокупность отношений как бы незримо ведет личность по жизни, заставляет его делать вот это, а не что-то другое и определяет его восприятие самого себя и мира. Иначе его, как говорится, не поймут. Получается, что в качестве личности мы не являемся свободными субъектами, которые сами решают, что делать. Например, если человек – юноша, горожанин, определенной национальности, живет в семье определенного достатка, то все это в совокупности ведет его по жизни. И находиться он будет среди таких же, как он, по своему социальному положению. И девушку найдет из своего круга. Хотя он может думать, что выбрал совершенно свободно в силу свободного чувства любви. Но сам идеал девушки будет сформирован на бессознательном уровне еще в семье и на основе книг, которые он прочитал, а эти книги будут отобраны на основе вкуса, который сформировался внутри его семьи и ближайшего окружения.

Влияет на личность также тип культуры, к которому он принадлежит. Человек западного общества и человек восточного общества – это разные типы личности, так как они являются носителями разных культурных традиций и норм. Сюда можно отнести и религию. Протестант – один тип личности, а православный человек – другой тип личности. Оба даже по характеру будут отличаться друг от друга.

Все это в совокупности определяет поведение и мировоззрение личности. В этом смысле личность предсказуема, она не свободна. И в той степени, в какой она не свободна и предсказуема, личность может изучаться различными науками – психологией, социологией, политэкономией и т. д.

Понятие личностного поступка. Теперь мы перейдем к совсем другим идеям относительно личности, эти идеи в какой-то мере будут противоре-

¹ См.: Маркс К. Тезисы о Фейербахе // Сочинения К. Маркса и Ф. Энгельса. Изд. 2-е. Т. 3. С. 1–4.

чить тому, о чем до сих пор шла речь. Речь пойдет о так называемом личном поступке, или личностном действии, или свободном действии.

Чтобы дать сначала просто пример такого поступка, используем сюжет старого фильма.

Речь идет о двух селениях на Кавказе, которые веками враждовали друг с другом по какой-то причине, и было большой честью для мужчины одного селения убить мужчину из другого селения. Что-то вроде кровной мести. И вот один человек охотится в горах и слышит, как рядом пролетела пуля. Он понял, что его выслеживает охотник из другого селения. Они начинают охоту друг на друга, что-то вроде дуэли. Первый охотник в конце концов оказался более ловким и умелым, он застрелил своего противника. Согласно обычаю и традиции своего селения он должен был отрезать ему кисти рук, чтобы принести в селение в знак своей победы и доблести. Но он не стал этого делать, так как его противник проявил мужество и храбрость в борьбе с ним.

Но когда он пришел в свое селение, то люди, узнав, что он не сделал то, что было завещано предками, и не принес кисти рук поверженного врага, его осудили. И казнили, забросав камнями.

Он должен был сделать то, что завещано предками, традицией и признавалось доблестью. То есть должен был поступить как личность, представляющая свой народ и его традиции. Эти традиции должны были определить его поступок вместо него. Но он поступил самостоятельно, проявив великодушие. И за это был убит, чтобы другим было неповадно.

Мы здесь имеем дело с так называемым личностным поступком, который определяется самим человеком, а не его социальной позицией, должностью, тем, что принято в среде таких, как он, в его социальном слое, ближайшем окружении.

Вот смотрите, мы всегда можем определить, кто есть вот этот человек. Петров есть инженер, русский по национальности, член своей семьи, муж вот этой женщины, член партии, входит в клуб филателистов, шахматист, и так далее до бесконечности.

Теперь мысленно отбросим все эти социальные характеристики, и останется: Петров *есть*. Имеется ли какой-либо смысл в этом чистом «есть»? Можно ли вывести поступок только из того, что данная личность есть, существует?

И вот здесь начинается то, чем занимается философия. Она говорит, что в человеке самом по себе, из-за того, что он просто *есть*, может начать действовать некая сила, и она определяет то, что называется свободным поступком. И тогда человек ведет себя независимо от того, что требует от него принадлежность к тому или иному социальному слою, классу, профессии и т. д. В этом случае говорят, что он поступает по совести, согласно законам нравственности, потому что не может иначе. И тогда человек вдруг начинает действовать вопреки вроде бы законным требованиям окружающих, вопреки угрозе бойкота, ostrакизма, насмешки.

Свободное действие отличается тем, что ему не может быть найдено причины. Всегда можно найти причину нечестного поступка, всегда можно объяснить, почему человек поступил зло или трусливо. Например, можно объяснить, почему берет взятки вот этот чиновник. Потому что внучка учится в английском колледже, а это требует немалых денег, да ведь и хорошо будет, если внучка получит настоящее европейское образование, к тому же родители ее убеждены, что он просто обязан им помочь в трудную минуту.

А вот этот человек струсил, потому что нелепо же принимать бой в одиночку с целой группой хулиганов, и кому будет легче от того, что из него сделают инвалида.

Но невозможно найти причину честности, порядочности и великодушия. И мы даже не пытаемся объяснять, почему человек совершил добрый поступок. Потому что не существует причин для честности или великодушия. Даже если попробовать рассуждать так: этот человек поступил порядочно, потому что ему это было выгодно. Но если ради выгоды, тогда при чем здесь порядочность?

Итак, мы можем дать определение личностного поступка как такого действия, которое не имеет конкретных причин и оснований, которые можно было бы найти в окружающей индивида культуре или социальной среде. В этом смысле личностное действие безосновно и беспричинно, но это и означает, что действие является свободным¹.

Тут есть опасность понять свободное действие как то, что человек делает просто из каприза, наоборот тому, что делают другие, или тому, что от него ожидают. Так сказать, назло другим.

На самом деле речь не идет о том, чтобы делать просто наоборот тому, что принято. Для пояснения мы обратимся к Нагорной проповеди Христа в Новом Завете. В этой проповеди есть слова, вызывающие удивление своей абсурдностью и нелепостью: «Вы слышали, что сказано: око за око и зуб за зуб. А Я говорю: не противься злему. Но кто ударит тебя в правую щеку твою, обрати к нему и другую».

То есть раньше было око за око и зуб за зуб. Если тебе нанесли вред и оскорбили, отвечай этим же. Очевидно, что это правило разумно и справедливо. И действительно, допустим, что вас кто-то ударил по щеке, и вот если вы не ответили тем же, окружающие скажут, что струсил, повел себя не как мужчина, нарушил правила нормального поведения. Да и девушка ваша не поймет, если увидит, что вы не ответили тем же тому, кто вас ударил.

Получается, что раньше было одно правило, естественное и разумное, а Христос предлагает другое правило – не противься злему, и это новое правило абсурдно, и очевидно, что никто так поступать не может и не будет. Ведь очевидно, что добро должно быть с кулаками. И мало ли что наговорил две тысячи лет назад бродячий проповедник.

¹ См.: Мамардашвили М. К. Философия и личность // Человек. М., 1994. № 5. С. 5–19.

Но эта странность и абсурдность заповеди заставляет впервые задуматься, а что же действительно делать, когда тебя оскорбят, унижат, причинят зло. Таким образом заповедь заставляет думать, что же делать в этой, казалось бы, ясной как день ситуации, тем самым заповедь вводит в состояние свободы. Необходимость задуматься, как поступать в случае обиды? – отстраняет все готовые ответы: ударить в ответ, потому что нанесли обиду, потому что окружающие могут решить, что трусил, потому что ты уважаемый человек, и как он посмел; к тому же состояние гнева и возмущения вроде безошибочно подсказывает, что делать...

И если я смогу от этого отстраниться – от собственного гнева, мнения окружающих, амбиций, то смогу увидеть то, что есть на самом деле. Например, пойму, что нечаянным словом оскорбил человека, и он ударил меня, чтобы защитить свою честь или честь своей семьи. И тогда истина и добро будут состоять в том, чтобы перед ним извиниться.

Но в этом же состоянии свободы я могу увидеть, что передо мной наглец и хам, и тогда истиной и добром будет поставить его на место ответным ударом.

То есть все будет определять сама реальность, а не мое социальное положение и мой гнев.

Эта способность быть один на один с истиной, поступать вопреки всем готовым правилам и ожиданиям окружающих, связана с тем, что человек, или личность, есть не только носитель тех или иных социальных отношений, но он есть Самость, от выражения – я сам, или, если употребить философское понятие, – экзистенция. Это начинает проявляться уже где-то в возрасте 3–4 лет. Ребенок перестает себя называть так, как его называют окружающие, перестает, например, говорить: Петя хочет кушать, Петя хочет гулять. Но начинает говорить: я хочу кушать, я хочу гулять, *я сам*. Происходит странная метаморфоза. Ребенок осознает, что он *Я*.

Но очень часто человек не может поступать свободно. Потому что слаб и позволяет различным обстоятельствам, своей телесной и социальной природе решать за себя, как поступать. И тогда мы начинаем ссылаться на причины: обстоятельства сильнее нас, не было выхода... Однако в глубине души мы знаем, что сами позволили себе принадлежать обстоятельствам, и вот тогда становится – есть такое особое выражение – не по себе.

Итак, мы развели понятия «человек», «индивид» и «личность». И показали двойственность личности. С одной стороны, поведение личности определяется ее местом в совокупности социальных отношений, и здесь она не свободна, человек ведом тем, что выступает как нечто независимое от него: должность, статус, мнение других и т. д. И в целом это нормально. Поведение людей должно быть предсказуемо, иначе в обществе воцарился бы хаос.

Но, с другой стороны, в человеке может действовать другая сила, и он поступает независимо от норм и правил, которые диктуются его социальным положением. Тогда мы говорим о личностном действии по законам нравственности. Что-то в нас начинает действовать, и мы не можем поступить иначе.

Если бы в человеке периодически не действовала эта сила, то история кружилась бы по однажды заведенному кругу. Люди просто повторяли бы то, что однажды установилось. И возможно, что так и остались бы в каменном веке. Потому что не нашлось бы человека, который переступил однажды очерченную кем-то черту.

В фильме «Обыкновенное чудо», поставленном по сказке Евгения Шварца, герой должен превратиться в медведя, если поцелует принцессу. Поэтому он этого не делает, тем самым не совершает Поступка. И в результате останавливается время, и начинается тягомотина. Будни, не наполненные смыслом.

О трех уровнях смысла жизни. Нам осталось поговорить о смысле жизни. Обычно говорят, что смысл жизни состоит в том, чтобы после твоей смерти осталось что-то стоящее. Есть такая сентенция: человек должен успеть построить дом, вырастить сына, посадить дерево.

Мы эту тему повернем несколько иначе. Мы выделим в ней три уровня. Первый уровень смысла жизни состоит в признании, что жизнь сама по себе, какой бы она ни была – удавшейся или не удавшейся, имеет смысл, даже если человек так и не посадил дерево, не построил дом и не вырастил сына. Смысл жизни состоит уже в том, чтобы просто жить, воспринимать окружающий мир с его природой, снегом и дождями, с людьми, даже с теми, с которыми, может быть, не хотел бы вступать ни в какие отношения. Жизнь самоценна, какой бы она ни была. Конечно, хорошо, если не было жизненных тупиков и катастроф, которые подводят к мысли о самоубийстве, когда не хочется дальше жить. Но и такая жизнь, когда не хочется дальше жить, имеет смысл. Тем более, что в любой жизни есть просветы, светлые полосы. И прошлые проблемы со временем представляются в истинном масштабе.

Лев Толстой в длительных поисках смысла жизни вдруг приходит к прозрению. Он смотрит на крестьян, у которых вся жизнь состоит в тяжком труде на барина, в нужде и беспросветности, и понимает, что вот эти сотни тысяч людей все равно живут, несмотря ни на что, значит их жизнь просто даже в виде вот такого тяжелого существования имеет смысл.

Эту мысль, что жизнь сама по себе, как она есть, содержит некий смысл, позволяющий большинству человечества жить вопреки всему, поясним еще словами Ивана из романа «Братья Карамазовы» Ф. Достоевского: «Жить хочется, и я живу, хотя бы и вопреки логике. Пусть я не верю в порядок вещей, но дороги мне клейкие, распускающиеся весной листочки, дорого голубое небо, дорог иной человек, которого иной раз, поверишь ли, не знаешь, за что и любишь, дорог иной подвиг человеческий, в который давно уже, может быть, перестал и верить, а все-таки по старой памяти чтить его сердцем. <...> Тут не ум, не логика, тут нутром, тут чревом любишь, первые свои молодые силы любишь...»

Однажды в газете прошла информация, что девочка бросилась с моста, так как по сотовому телефону парень ответил, что между ними все кончено. Но нужно и в такой момент найти в себе силы понять, что уже через некото-

рое время все будет восприниматься по-другому. И главное, понимать, что любая жизнь есть подарок.

Второй уровень смысла жизни состоит в том, чтобы не просто жить, а прожить с достоинством. Без унижений и поступков, за которые будет стыдно. Не врать, хорошо делать свою работу, быть таким, чтобы на тебя можно было положиться. Создать семью, растить детей, помочь им встать на ноги, дать хорошее образование. Никого не предавать, помогать тем, кто в этом нуждается.

Правда, тут еще должно быть везение, чтобы не попадать в ситуации, в которых приходится изменять себе. Важно воспитывать в себе чутье на ситуации, в которых не стоит оказываться, чтобы потом не выпутываться. Здесь много дает семейное воспитание, чтение книг, особенно в детстве – русских сказок. Воспитать в себе брезгливость к взятке, к подачке, к вранью, к халяве. Быть в этом смысле немного аристократом. Раньше чутье на ситуации, в которые не стоит попадать, чтобы потом не унижаться, воспитывало чтение Библии.

Таким образом, уже просто жить имеет смысл, но прожить с достоинством – это как бы более высокий уровень. Вот этому уровню соответствует сентенция, что нужно успеть построить дом, вырастить сына и посадить дерево.

Наконец, третий уровень. Мы сначала сформулируем очень сложно, а потом просто.

Третий уровень состоит в том, чтобы реализовать свою экзистенцию. Экзистенция – это то, для чего рожден именно ты, в чем тебя нельзя заменить никем другим.

Представим себе, что вот этот человек не родился. Но ведь очевидно, что кто-то другой вместо него съест его полвагона колбасы и износит соответствующие килограммы одежды, и с шашлыками, которые этот человек съел бы по разным поводам, кто-то другой вполне справится. Даже на женщине, на которой этот человек женат, женился бы кто-то другой. И у них тоже были бы дети. И эту лекцию, конечно, несколько иную по содержанию и стилю, смог бы написать другой. Но если все, что данный человек сделал и еще сделает, может вполне сделать кто-то другой, то, спрашивается, зачем этот-то человек родился? А ведь для чего-то он родился!

Здесь встает вопрос о нашей, если можно так выразиться, невзаимозаменяемости. И особенно острое значение этот вопрос приобретает в современную эпоху массовой культуры, в которой действует принцип, формулировку которого можно заимствовать из названия пьесы Брехта: что тот солдат, что этот. Но если я «один из», тогда зачем нужно было появиться на свет именно мне?

Согласно христианству, Бог вынимает личность из небытия и пока держит ее в своей руке, она живет и что-то делает. Но потом отпускает, и тогда эта личность оказывается предоставленной самой себе, а потом, так сказать,

уходит в лучший мир. Но ведь зачем-то Бог меня выдернул из тьмы небытия? Ради какой цели? Ради какого предназначения?

И я должен понять замысел Бога относительно себя и исполнить его. У русского философа Владимира Соловьева есть работа, которая называется «Судьба Пушкина». В ней Соловьев критикует Пушкина за то, что он поддался сплетням, вызвал на дуэль Дантеса и позволил себя убить. А ведь очевидно, пишет Соловьев, что предназначением Пушкина была поэзия. И он должен был ею заниматься, а не давать волю своим обидам и желанию мщения.

Но вполне возможно, что высшим назначением Пушкина было как раз показать, как необходимо отстаивать честь своей семьи, своей жены, своего дома. И вот это было непонятным в России той эпохи. Какая честь, когда пол-России – крепостные рабы, которых можно покупать и продавать, как скот, а все остальные, вплоть до дворянина – рабы императора? И вот в такой насквозь рабской России Пушкин оказался невольником чести. Потому что честь выше поэзии. То есть оценка Пушкина Лермонтовым как невольника чести правильнее оценки Владимиром Соловьевым¹.

Итак, речь идет о реализации того, для чего родился именно ты. Это необязательно подвиг, необязательно, например, высокая наука или высокое искусство. Это может быть любовь к самой обычной женщине, которую – эту любовь – кроме тебя никто бы не смог ей дать. Только ты смог в ней увидеть то, что другие не могли увидеть. Именно у тебя на это хватило пороха. Или оказал помощь затравленному обстоятельствами и окружающими людьми человеку, вроде бы совсем постороннему.

В какой-то степени третий уровень смыкается со вторым. Прожить с достоинством – это значит реализоваться хотя бы в просто честного человека, способного любить, быть великодушным, возвращать долги и никого не унижать.

Можно также заметить, что этот третий уровень – реализовать свою экзистенцию – смыкается с личностным поступком, который идет не от того, *кто* ты есть – какое место занимаешь в социальном пространстве и совокупностью каких общественных отношений ты являешься. Но от того, что ты вообще – *есть*, бытийствуешь...

Исходя из данных трех уровней смысла жизни, можно оценивать степень развитости конкретного общества, присутствия в нем собственно человеческого. Одно общество может позволить, чтобы нормой для большинства людей оказалось прожить с достоинством. А в другом обществе оказывается подвигом просто дожить до нормальной старости, не быть убитым в войнах и в революциях, которые не ты затеял, не потерять здоровье в бесконечных восстановлении того, что было разрушено в этих войнах и революциях, не попасть в тюрьму по навету, увильнуть от разорения в очередных реформах,

¹ См.: Мамардашвили М. К. Как я понимаю философию. 2 изд., измен. и доп. М., 1992. С. 185–186.

которые опять же не ты затеял. Подвигом является не попасть под так называемое колесо истории.

Надо признать, что тем историческим и географическим местом на планете, где подвигом является дожить до нормальной старости и не в нищете, является Россия. Только у русских есть напоминание, что не стоит зарекается от сумы и тюрьмы. И действительно, только в России примерно каждый десятый взрослый человек или сидит, или уже отсидел.

И совсем уж подвигом оказывается прожить с достоинством, без унижений в очередях в поликлиниках, без вынужденного вранья в бесконечных отчетах и справках, без страха перед начальством. Дожить остаток жизни еще крепким стариком, которому по карману путешествовать по Европе на честно заработанные деньги.

Ну, а реализация третьего уровня смысла жизни – выполнение того, к чему тебя призвал Бог, – наиболее редкая ситуация в нашей стране. Так сложилась ее история и ее историческая судьба.

Научное издание

Ненашев Михаил Иванович

Введение в философию

Редактор *О. В. Редькина*
Компьютерная верстка *К. А. Ашихминой*
Дизайн обложки *А. Ю. Чепурных*

Подписано в печать 04.03.2013 г.

Формат 60×84/16.

Бумага офсетная.

Усл. печ. л. 16,25.

Тираж 600 экз.

Заказ № 025.

Издательство

Вятского государственного гуманитарного университета,
610002, г. Киров, ул. Красноармейская, 26, т. (8332) 673-674
www.vggu.ru

Отпечатано

в полиграфическом цехе Издательства ВятГГУ,
610002, г. Киров, ул. Ленина, 111, т. (8332) 673-674